

本資料のうち、枠囲みの内容は、商業機密あるいは防護上の観点から公開できません。

東海第二発電所 工事計画審査資料	
資料番号	工認-126 改0
提出年月日	平成30年2月14日

V-2-1-7 設計用床応答曲線の作成方針

目 次

1. 概 要	1
2. 床応答スペクトル解析	1
2.1 基本方針	1
2.2 解析方法	3
2.3 減衰定数	3
2.4 数値計算用諸元	3
2.5 応答スペクトル作成位置	4
2.6 応答スペクトル	4
3. 地震応答解析モデル	5
4. 設計用床応答曲線	13
4.1 弾性設計用地震動 S_d	13
4.2 基準地震動 S_s	13

1. 概要

本資料は、V-2-1-1「耐震設計の基本方針」のうち「4. 設計用地震力」に基づき、機器・配管系の動的解析に用いる設計用床応答曲線の作成方針及びその方針に基づき作成した設計用床応答曲線に関して説明するものである。

2. 床応答スペクトル解析

2.1 基本方針

- (1) V-2-1-6「地震応答解析の基本方針」のうち「2. 地震応答解析の方針」に基づき策定した各原子炉施設の解析モデルに対して、入力地震動を用いた時刻歴応答解析を行い、各質点位置における加速度応答時刻歴を求める。入力地震動は、V-2-1-2「基準地震動 S_s 及び弾性設計用地震動 S_d の策定概要」に基づくものとして、表2-1に示す。
- (2) (1)で求めた各質点の加速度応答時刻歴を入力として、減衰付1自由度系の最大応答スペクトルを必要な減衰定数の値に対して求める。
- (3) (2)で求めた床応答スペクトルに対し、各原子炉施設の固有周期のシフトを考慮し、周期方向に $\pm 10\%$ の拡幅を行い、設計用床応答曲線とする。

表 2-1 入力地震動

種 類		地震動名	最大加速度 (cm/s ²)		
			NS 成分	EW 成分	UD 成分
基準地震動 S _s	応答スペクトルに基づく地震動	S _s -D 1	870		560
	断層モデルを用いた手法による地震動	S _s -1 1	717	619	579
		S _s -1 2	871	626	602
		S _s -1 3	903	617	599
		S _s -1 4	586	482	451
		S _s -2 1	901	887	620
		S _s -2 2	1009	874	736
	2004 年北海道留萌支庁南部地震を考慮した地震動	S _s -3 1	610		280
弾性設計用 地震動 S _d	応答スペクトルに基づく地震動	S _d -D 1	435		280
	断層モデルを用いた手法による地震動	S _d -1 1	359	309	290
		S _d -1 2	435	313	301
		S _d -1 3	452	309	300
		S _d -1 4	293	241	226
		S _d -2 1	451	443	310
		S _d -2 2	505	437	368
	2004 年北海道留萌支庁南部地震を考慮した地震動	S _d -3 1	305		140

2.2 解析方法

2.1(1)で述べた方針で動的解析を行い、各モデルの各質点における応答加速度の時刻歴を求める。この応答加速度の時刻歴を入力波として応答スペクトルを作成する。すなわち、入力波の絶対加速度を \ddot{Y}_n とおけば、質点系の振動方程式は、

$$\ddot{Z}_n + 2 \cdot h \cdot \omega \cdot \dot{Z}_n + \omega^2 \cdot Z_n = - \ddot{Y}_n \cdots \cdots (2.1)$$

ただし、

ω : 質点系の固有円振動数

Z_n : n 質点上の質点の相対変位

h : 減衰定数

地震の間の $\ddot{Y}_n + \ddot{Z}_n$ の最大値を ω 及び h をパラメータとして求め、応答スペクトルを作成する。(図2-2参照)

2.3 減衰定数

応答スペクトルは、V-2-1-6「地震応答解析の基本方針」の機器・配管系の減衰定数を用いて作成する。

2.4 数値計算用諸元

固有周期作成幅	0.05～1.0 s
固有周期計算間隔	
0.05 ～ 0.1 s	$\Delta \omega = 4.0 \text{ rad/s}$
0.1 ～ 0.2 s	$\Delta \omega = 1.5 \text{ rad/s}$
0.2 ～ 0.39 s	$\Delta \omega = 1.0 \text{ rad/s}$
0.39 ～ 0.6 s	$\Delta \omega = 0.3 \text{ rad/s}$
0.6 ～ 1.0 s	$\Delta \omega = 0.5 \text{ rad/s}$



図 2-2 解析フロー図

2.5 応答スペクトル作成位置

図3-1～図3-8に示す解析モデルの各質点について応答スペクトルを作成する。

2.6 応答スペクトル

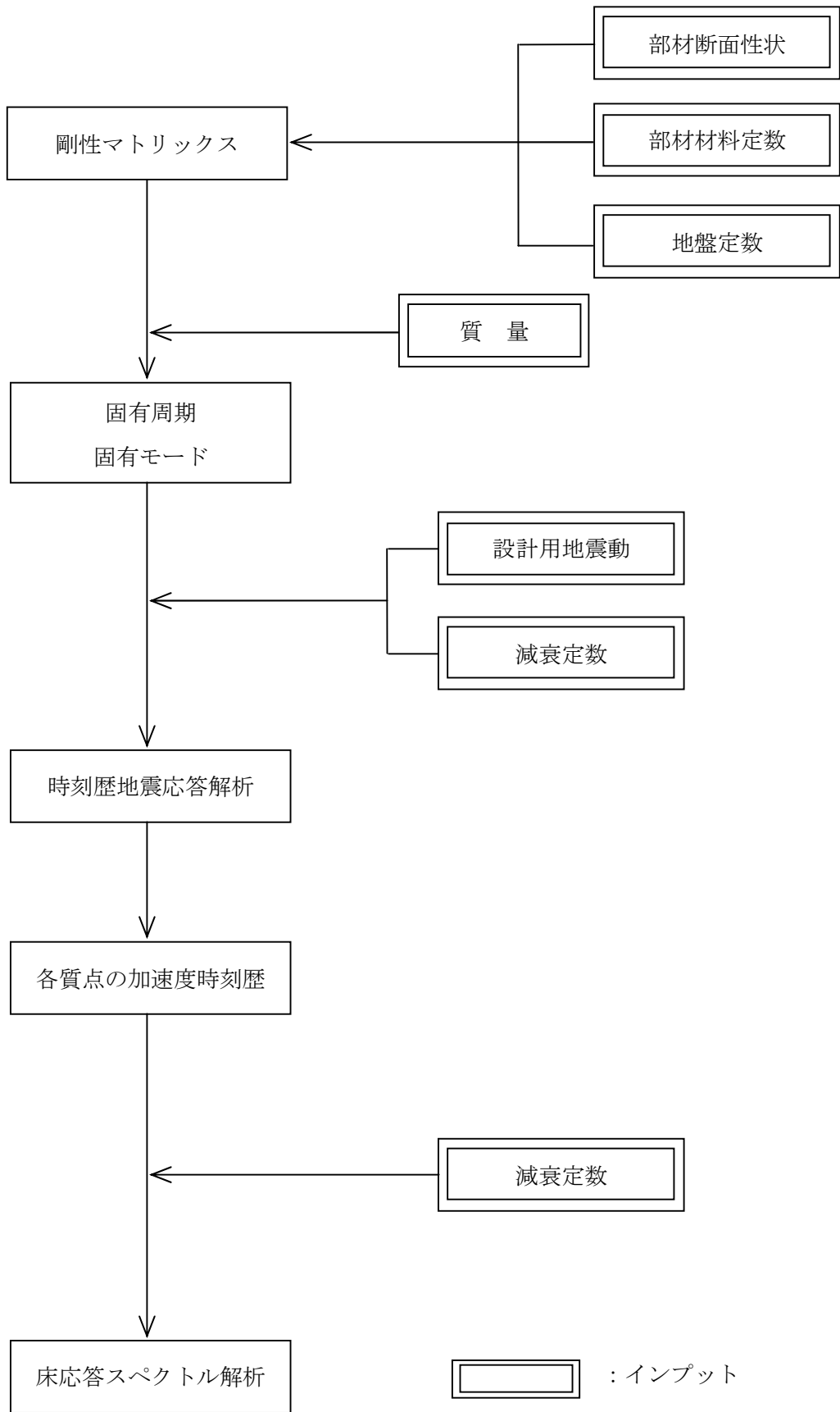
(1) 概要

機器・配管系の設計用地震力を動的解析によって求める場合は、それぞれの据付位置における応答スペクトルを使用して設計震度を定める。この場合、以下のように応答スペクトルを修正して使用する。

(2) 運用方法

- a. 応答スペクトルは、基準地震動 S_s 又は弾性設計用地震動 S_d による地震応答解析から得られる応答波を用いて作成した応答スペクトルを固有周期の多少のずれにより、応答に大幅な変化が生じないように周期軸方向に±10%の拡幅を行ったものとする。また、評価対象設備に応じて振動方向に合わせ、水平方向（NS，EW）及び鉛直方向（UD）の各方向の応答スペクトルを使用する。
- b. 建屋床より自立する機器・配管系については、設置階の応答スペクトルを用い、建屋壁より支持される機器・配管系及び建屋中間階に設置される機器・配管系については、上下階の応答スペクトルのうち安全側のものを用いるものとする。また、建屋上下階を貫通する配管系及び異なる建物、構築物等を渡る配管系については、それぞれの据付位置の応答スペクトルのうち安全側のものを用いるものとする。ただし、応答スペクトルの運用において合理性が示される場合には、その方法を採用できるものとする。
- c. 応答スペクトルを用いて動的解析を行う場合には、以下に示す方法によりモード合成を行うものとする。

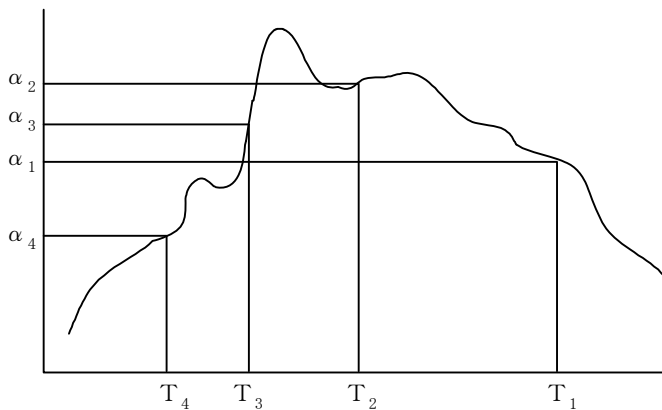

T_i : i 次の固有周期

α_i : T_i に対応する応答加速度

ϕ_{in} : i 次の n 質点の固有モード

β_i : i 次の刺激係数

A_n : n 質点の応答加速度

$$A_n = \sqrt{\sum_{i=1}^n (\beta_i \cdot \phi_{in} \cdot \alpha_i)^2}$$

3. 地震応答解析モデル

(1) 炉心，原子炉圧力容器及び原子炉内部構造物並びに原子炉本体の基礎

水平方向の地震応答解析モデルを図 3-1 に，鉛直方向の地震応答解析モデル図 3-2 に示す。

水平方向の地震応答解析モデルは，原子炉建屋，原子炉格納容器，原子炉遮蔽壁，原子炉圧力容器ペダスタル，原子炉圧力容器，シュラウド，燃料集合体，制御棒案内管及び制御棒駆動機構ハウジング等の各質点間を等価な曲げ，せん断剛性を有する無質量のはり又は無質量のばねにより結合する。

鉛直方向の地震応答解析モデルは，原子炉建屋，原子炉格納容器，原子炉遮蔽壁，原子炉圧力容器ペダスタル，原子炉圧力容器，シュラウド，燃料集合体，制御棒案内管及び制御棒駆動機構ハウジング等の各質点間を等価な軸剛性を有する無質量のばねにより結合する。また，屋根トラスは，各質点間を等価な曲げ及びせん断剛性を有する無質量のはりで結合し，支持端部の回転拘束と等価な回転ばねで結合する。

(2) 原子炉建屋

水平方向の地震応答解析モデルを図 3-3 に，鉛直方向の地震応答解析モデル図 3-4 に示す。

水平方向の地震応答解析モデルは，地盤との相互作用を考慮し，曲げ及びせん断剛性を考慮した質点系モデルとして，EW方向及びNS方向についてそれぞれ設定する。

鉛直方向の地震応答解析モデルは，耐震壁の軸剛性及び屋根トラスの曲げせん断剛性を評価した質点系モデルとする。

(3) 使用済燃料乾式貯蔵建屋

水平方向の地震応答解析モデルを図 3-5 及び図 3-6 に，鉛直方向の地震応答解析モデル図 3-7 に示す。

水平方向の地震応答解析モデルは，地盤との相互作用を考慮し，曲げ及びせん断剛性を考慮した質点系モデルとし，NS方向及びEW方向についてそれぞれ設定する。

鉛直方向の地震応答解析モデルは，耐震壁の軸剛性及び屋根トラスの曲げせん断剛性を評価した質点系モデルとする。



図 3-1 原子炉本体地震応答解析モデル (水平方向)



図 3-2 原子炉本体地震応答解析モデル (鉛直方向)

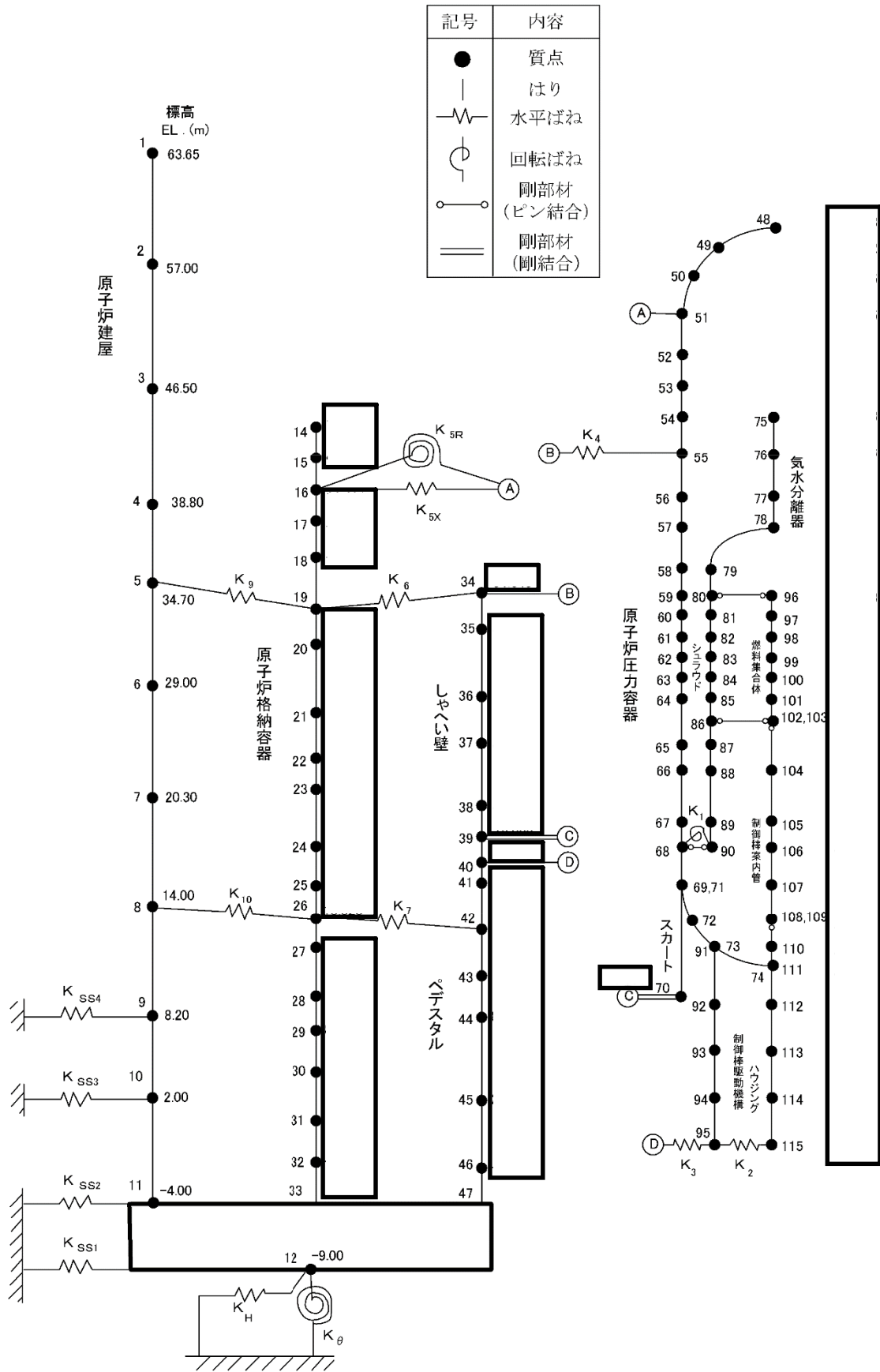

図 3-3 原子炉建屋地震応答解析モデル (水平方向)

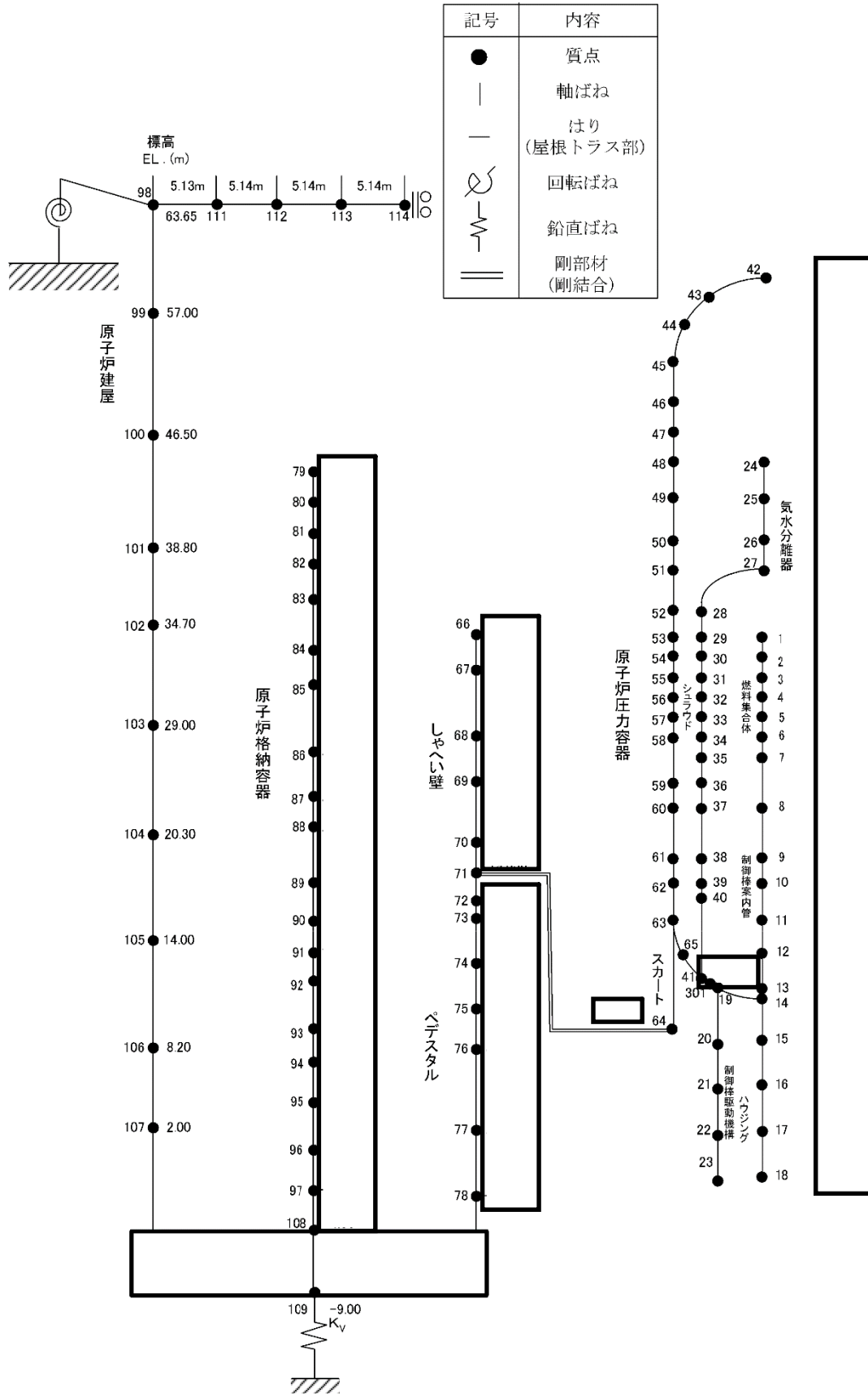

図 3-4 原子炉建屋地震応答解析モデル（鉛直方向）

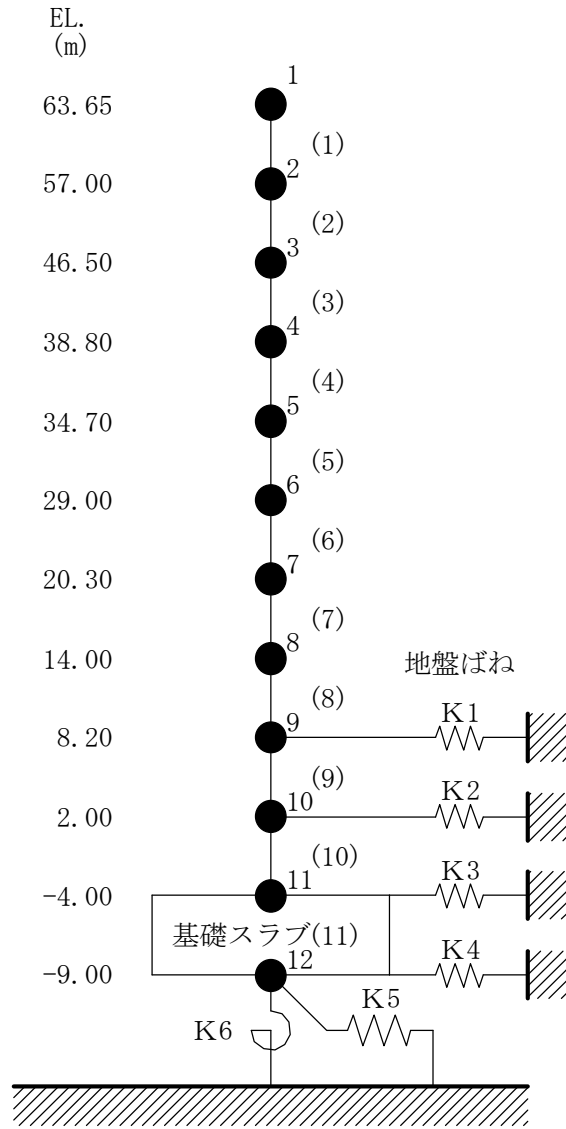

図 3-5 使用済燃料乾式貯蔵建屋地震応答解析モデル (N S 方向)

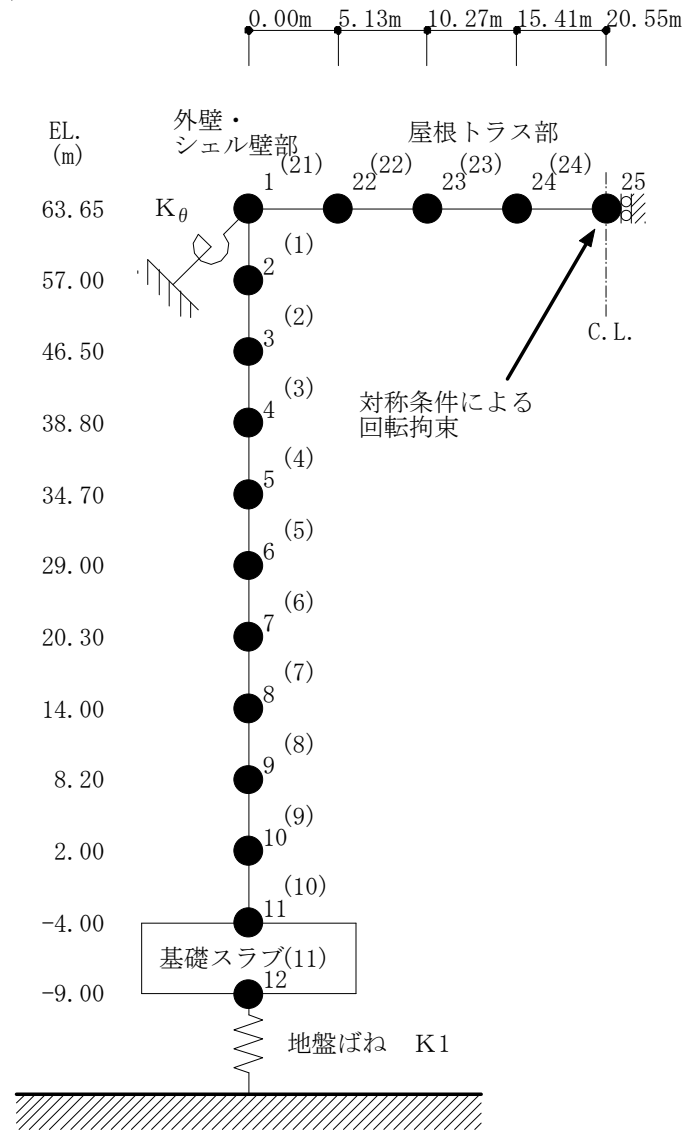

図 3-6 使用済燃料乾式貯蔵建屋地震応答解析モデル (E W 方向)

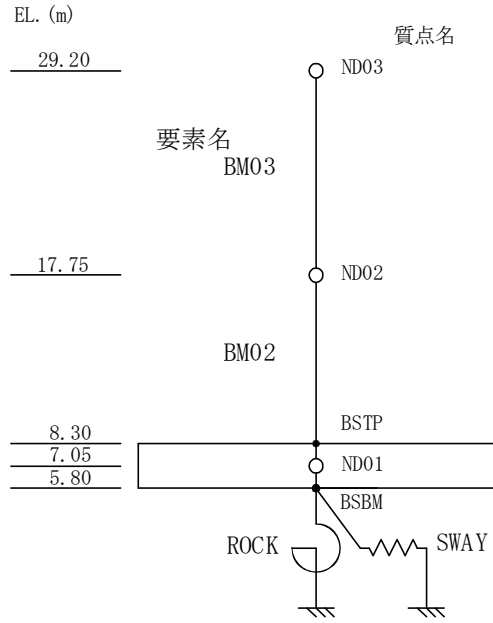

図 3-7 使用済燃料乾式貯蔵建屋地震応答解析モデル (鉛直方向)

4. 設計用床応答曲線

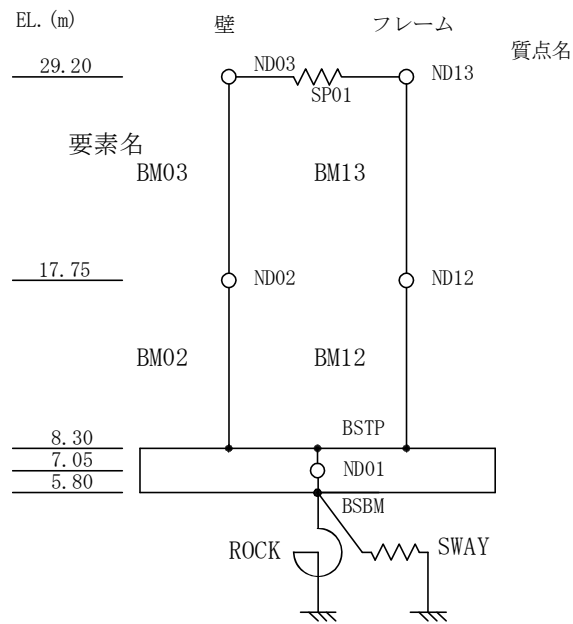
4.1 弾性設計用地震動 S_d

施設ごとに各床面の最大加速度及び静的震度並びに設計用床応答曲線 (S_d) を示す。

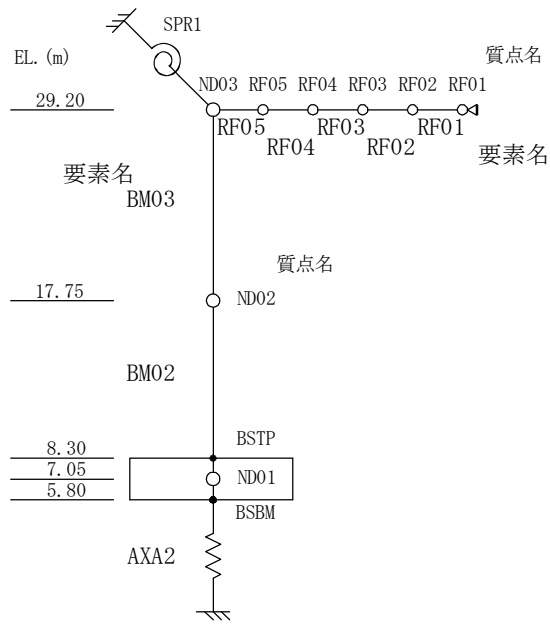
(1) 床応答加速度一覧表

各床面の最大加速度及び静的震度を表 4.1-1～表 4.1-2 に示す。

(2) 設計用床応答曲線の図番

作成床面及び減衰定数に応じた設計用床応答曲線の図番を表 4.2-1～表 4.2-3 に示す。

4.2 基準地震動 S_s

施設ごとに各床面の最大加速度及び設計用床応答曲線 (S_s) を示す。

(1) 床応答加速度一覧表

各床面の最大加速度及び静的震度を表 4.3-1～表 4.3-2 に示す。

(2) 設計用床応答曲線の図番

作成床面及び減衰定数に応じた設計用床応答曲線の図番を表 4.4-1～表 4.4-3 に示す。

表 4.1-1 設計用最大床加速度 (原子炉建屋) 1/4

構築物	質点番号	EL. (m)	最大床加速度 ($\times 9.8 \text{ m/s}^2$)								
			$S_d - D 1$			$S_d - 1 1$			$S_d - 1 2$		
			NS 方向	EW 方向	鉛直 方向	NS 方向	EW 方向	鉛直 方向	NS 方向	EW 方向	鉛直 方向
原子炉建屋	1	63.65	0.72	0.77	0.43	0.48	0.46	0.47	0.67	0.41	0.44
	2	57.00	0.62	0.67	0.42	0.36	0.37	0.44	0.53	0.32	0.41
	3	46.50	0.50	0.51	0.38	0.18	0.18	0.37	0.24	0.21	0.35
	4	38.80	0.46	0.47	0.36	0.14	0.17	0.34	0.19	0.19	0.34
	5	34.70	0.43	0.44	0.33	0.12	0.15	0.31	0.17	0.17	0.33
	6	29.00	0.38	0.38	0.29	0.14	0.14	0.28	0.17	0.18	0.30
	7	20.30	0.31	0.31	0.25	0.14	0.15	0.23	0.17	0.18	0.25
	8	14.00	0.28	0.28	0.24	0.15	0.16	0.21	0.16	0.17	0.24
	9	8.20	0.26	0.27	0.23	0.16	0.15	0.22	0.16	0.15	0.23
	10	2.00	0.26	0.26	0.23	0.14	0.15	0.22	0.16	0.13	0.23
	11	-4.00	0.25	0.25	0.23	0.14	0.14	0.22	0.17	0.12	0.22

表 4.1-1 設計用最大床加速度 (原子炉建屋) 2/4

構築物	質点番号	EL. (m)	最大床加速度 ($\times 9.8 \text{ m/s}^2$)								
			$S_d - 1 3$			$S_d - 1 4$			$S_d - 2 1$		
			NS 方向	EW 方向	鉛直 方向	NS 方向	EW 方向	鉛直 方向	NS 方向	EW 方向	鉛直 方向
原子炉建屋	1	63.65	0.66	0.42	0.44	0.36	0.41	0.35	0.79	0.64	0.56
	2	57.00	0.52	0.33	0.42	0.30	0.33	0.32	0.68	0.50	0.53
	3	46.50	0.23	0.20	0.37	0.20	0.16	0.24	0.49	0.25	0.45
	4	38.80	0.18	0.18	0.34	0.15	0.14	0.23	0.40	0.19	0.43
	5	34.70	0.17	0.18	0.32	0.14	0.14	0.22	0.34	0.18	0.39
	6	29.00	0.16	0.19	0.29	0.13	0.14	0.22	0.30	0.16	0.34
	7	20.30	0.17	0.19	0.24	0.14	0.14	0.21	0.29	0.18	0.29
	8	14.00	0.18	0.18	0.23	0.14	0.14	0.20	0.29	0.18	0.27
	9	8.20	0.18	0.16	0.21	0.14	0.13	0.18	0.28	0.17	0.25
	10	2.00	0.18	0.14	0.21	0.14	0.12	0.18	0.26	0.16	0.24
	11	-4.00	0.18	0.13	0.21	0.13	0.11	0.18	0.22	0.15	0.22

表 4.1-1 設計用最大床加速度 (原子炉建屋) 3/4

構築物	質点番号	EL. (m)	最大床加速度 ($\times 9.8 \text{ m/s}^2$)					
			$S_d - 2 2$			$S_d - 3 1$		
			NS 方向	EW 方向	鉛直 方向	NS 方向	EW 方向	鉛直 方向
原子炉建屋	1	63.65	0.78	0.78	0.55	0.69	0.70	0.22
	2	57.00	0.68	0.66	0.52	0.64	0.65	0.21
	3	46.50	0.51	0.41	0.42	0.56	0.57	0.18
	4	38.80	0.42	0.33	0.39	0.50	0.51	0.17
	5	34.70	0.39	0.30	0.36	0.47	0.48	0.16
	6	29.00	0.35	0.25	0.33	0.43	0.44	0.14
	7	20.30	0.28	0.24	0.30	0.39	0.39	0.12
	8	14.00	0.24	0.21	0.29	0.35	0.36	0.11
	9	8.20	0.21	0.19	0.28	0.32	0.32	0.10
	10	2.00	0.21	0.19	0.27	0.29	0.29	0.10
	11	-4.00	0.20	0.18	0.27	0.26	0.26	0.10

表 4.1-1 設計用最大床加速度 (原子炉建屋) 4/4

構築物	質点番号	EL. (m)	静的震度 3.6 Ci	
			NS 方向	EW 方向
原子炉建屋	1	63.65	1.49	1.53
	2	57.00	1.40	1.44
	3	46.50	1.15	1.17
	4	38.80	1.02	1.03
	5	34.70	0.96	0.96
	6	29.00	0.88	0.88
	7	20.30	0.78	0.78
	8	14.00	0.69	0.69
	9	8.20	0.63	0.63
	10	2.00	0.58	0.58
	11	-4.00	0.58	0.58

表 4.1-2 設計用最大床加速度（使用済燃料乾式貯蔵建屋）1/4

構築物	質点番号	EL. (m)	最大床加速度 ($\times 9.8 \text{ m/s}^2$)								
			$S_d - D 1$			$S_d - 1 1$			$S_d - 1 2$		
			NS 方向	EW 方向	鉛直 方向	NS 方向	EW 方向	鉛直 方向	NS 方向	EW 方向	鉛直 方向
使用済燃料乾式 貯蔵建屋	ND03 (NS)	29.20									
	ND03 (EW)		0.62	0.82	0.28	0.40	0.50	0.27	0.46	0.39	0.28
	ND13 (EW)										
	ND02 (NS)	17.75									
	ND02 (EW)		0.46	0.58	0.26	0.25	0.37	0.26	0.30	0.30	0.23
	ND12 (EW)										
BSTP	8.30	0.39	0.39	0.24	0.15	0.19	0.24	0.23	0.19	0.21	

表 4.1-2 設計用最大床加速度（使用済燃料乾式貯蔵建屋）2/4

構築物	質点番号	EL. (m)	最大床加速度 ($\times 9.8 \text{ m/s}^2$)								
			$S_d - 1 3$			$S_d - 1 4$			$S_d - 2 1$		
			NS 方向	EW 方向	鉛直 方向	NS 方向	EW 方向	鉛直 方向	NS 方向	EW 方向	鉛直 方向
使用済燃料乾式 貯蔵建屋	ND03 (NS)	29.20									
	ND03 (EW)		0.46	0.44	0.26	0.31	0.48	0.21	0.73	0.63	0.31
	ND13 (EW)										
	ND02 (NS)	17.75									
	ND02 (EW)		0.29	0.30	0.22	0.20	0.29	0.20	0.55	0.50	0.29
	ND12 (EW)										
BSTP	8.30	0.21	0.20	0.21	0.19	0.19	0.18	0.45	0.27	0.26	

表 4.1-2 設計用最大床加速度（使用済燃料乾式貯蔵建屋）3/4

構築物	質点番号	EL. (m)	最大床加速度 ($\times 9.8 \text{ m/s}^2$)					
			$S_d - 2.2$			$S_d - 3.1$		
			NS 方向	EW 方向	鉛直 方向	NS 方向	EW 方向	鉛直 方向
使用済燃料乾式 貯蔵建屋	ND03 (NS)	29.20						
	ND03 (EW)		0.75	0.81	0.32	0.64	0.80	0.13
	ND13 (EW)							
	ND02 (NS)	17.75						
	ND02 (EW)		0.56	0.55	0.30	0.57	0.64	0.12
	ND12 (EW)							
BSTP	8.30	0.44	0.38	0.28	0.49	0.49	0.11	

表 4.1-2 設計用最大床加速度（使用済燃料乾式貯蔵建屋）4/4

構築物	質点番号	EL. (m)	静的震度 3.6 Ci	
			NS 方向	EW 方向
使用済燃料乾式 貯蔵建屋	BSTP	8.30	0.72	0.72

表 4.2-1 弾性設計用地震動 S_d 設計用床応答曲線一覧表 (原子炉建屋) (その 1)

地震動	構造物	方向	質点番号	標高 EL. (m)	減衰定数 (%)	図番
Sd	原子炉 建屋	水平 方向	1	63.650	0.5	RB - SdH - RB 1
					1.0	RB - SdH - RB 2
					1.5	RB - SdH - RB 3
					2.0	RB - SdH - RB 4
					2.5	RB - SdH - RB 5
					3.0	RB - SdH - RB 6
					4.0	RB - SdH - RB 7
					5.0	RB - SdH - RB 8
			2	57.000	0.5	RB - SdH - RB 9
					1.0	RB - SdH - RB 10
					1.5	RB - SdH - RB 11
					2.0	RB - SdH - RB 12
					2.5	RB - SdH - RB 13
					3.0	RB - SdH - RB 14
					4.0	RB - SdH - RB 15
					5.0	RB - SdH - RB 16
			3	46.500	0.5	RB - SdH - RB 17
					1.0	RB - SdH - RB 18
					1.5	RB - SdH - RB 19
					2.0	RB - SdH - RB 20
					2.5	RB - SdH - RB 21
					3.0	RB - SdH - RB 22
					4.0	RB - SdH - RB 23
					5.0	RB - SdH - RB 24
			4	38.800	0.5	RB - SdH - RB 25
					1.0	RB - SdH - RB 26
					1.5	RB - SdH - RB 27
					2.0	RB - SdH - RB 28
					2.5	RB - SdH - RB 29
					3.0	RB - SdH - RB 30
					4.0	RB - SdH - RB 31
					5.0	RB - SdH - RB 32
			5	34.700	0.5	RB - SdH - RB 33
					1.0	RB - SdH - RB 34
					1.5	RB - SdH - RB 35
					2.0	RB - SdH - RB 36
					2.5	RB - SdH - RB 37
					3.0	RB - SdH - RB 38
					4.0	RB - SdH - RB 39
					5.0	RB - SdH - RB 40

表 4.2-1 弾性設計用地震動 S_d 設計用床応答曲線一覧表 (原子炉建屋) (その 2)

地震動	構造物	方向	質点番号	標高 EL. (m)	減衰定数 (%)	図番
S _d	原子炉 建屋	水平 方向	6	29.000	0.5	RB - SdH - RB 41
					1.0	RB - SdH - RB 42
					1.5	RB - SdH - RB 43
					2.0	RB - SdH - RB 44
					2.5	RB - SdH - RB 45
					3.0	RB - SdH - RB 46
					4.0	RB - SdH - RB 47
					5.0	RB - SdH - RB 48
			7	20.300	0.5	RB - SdH - RB 49
					1.0	RB - SdH - RB 50
					1.5	RB - SdH - RB 51
					2.0	RB - SdH - RB 52
					2.5	RB - SdH - RB 53
					3.0	RB - SdH - RB 54
					4.0	RB - SdH - RB 55
					5.0	RB - SdH - RB 56
			8	14.000	0.5	RB - SdH - RB 57
					1.0	RB - SdH - RB 58
					1.5	RB - SdH - RB 59
					2.0	RB - SdH - RB 60
					2.5	RB - SdH - RB 61
					3.0	RB - SdH - RB 62
					4.0	RB - SdH - RB 63
					5.0	RB - SdH - RB 64
			9	8.200	0.5	RB - SdH - RB 65
					1.0	RB - SdH - RB 66
					1.5	RB - SdH - RB 67
					2.0	RB - SdH - RB 68
					2.5	RB - SdH - RB 69
					3.0	RB - SdH - RB 70
					4.0	RB - SdH - RB 71
					5.0	RB - SdH - RB 72
			10	2.000	0.5	RB - SdH - RB 73
					1.0	RB - SdH - RB 74
					1.5	RB - SdH - RB 75
					2.0	RB - SdH - RB 76
					2.5	RB - SdH - RB 77
					3.0	RB - SdH - RB 78
					4.0	RB - SdH - RB 79
					5.0	RB - SdH - RB 80

表 4.2-1 弾性設計用地震動 S_d設計用床応答曲線一覧表（原子炉建屋）（その3）

地震動	構造物	方向	質点番号	標高 EL. (m)	減衰定数 (%)	図番
Sd	原子炉 建屋	水平 方向	11	-4.000	0.5	RB - SdH - RB 81
					1.0	RB - SdH - RB 82
					1.5	RB - SdH - RB 83
					2.0	RB - SdH - RB 84
					2.5	RB - SdH - RB 85
					3.0	RB - SdH - RB 86
					4.0	RB - SdH - RB 87
					5.0	RB - SdH - RB 88

表 4.2-1 弾性設計用地震動 S_d 設計用床応答曲線一覧表 (原子炉建屋) (その 4)

地震動	構造物	方向	質点番号	標高 EL. (m)	減衰定数 (%)	図番
S _d	原子炉 建屋 (屋根トラス部)	鉛直 方向	22, 23, 24, 25	63.650	0.5	RB - SdV - RRT 1
					1.0	RB - SdV - RRT 2
					1.5	RB - SdV - RRT 3
					2.0	RB - SdV - RRT 4
					2.5	RB - SdV - RRT 5
					3.0	RB - SdV - RRT 6
					4.0	RB - SdV - RRT 7
					5.0	RB - SdV - RRT 8
	原子炉 建屋		1	63.650	0.5	RB - SdV - RB 1
					1.0	RB - SdV - RB 2
					1.5	RB - SdV - RB 3
					2.0	RB - SdV - RB 4
					2.5	RB - SdV - RB 5
					3.0	RB - SdV - RB 6
					4.0	RB - SdV - RB 7
					5.0	RB - SdV - RB 8
			2	57.000	0.5	RB - SdV - RB 9
					1.0	RB - SdV - RB 10
					1.5	RB - SdV - RB 11
					2.0	RB - SdV - RB 12
					2.5	RB - SdV - RB 13
					3.0	RB - SdV - RB 14
					4.0	RB - SdV - RB 15
					5.0	RB - SdV - RB 16
			3	46.500	0.5	RB - SdV - RB 17
					1.0	RB - SdV - RB 18
					1.5	RB - SdV - RB 19
					2.0	RB - SdV - RB 20
					2.5	RB - SdV - RB 21
					3.0	RB - SdV - RB 22
					4.0	RB - SdV - RB 23
					5.0	RB - SdV - RB 24
4	38.800	0.5	RB - SdV - RB 25			
		1.0	RB - SdV - RB 26			
		1.5	RB - SdV - RB 27			
		2.0	RB - SdV - RB 28			
		2.5	RB - SdV - RB 29			
		3.0	RB - SdV - RB 30			
		4.0	RB - SdV - RB 31			
		5.0	RB - SdV - RB 32			

表 4.2-1 弾性設計用地震動 S_d 設計用床応答曲線一覧表 (原子炉建屋) (その 5)

地震動	構造物	方向	質点番号	標高 EL. (m)	減衰定数 (%)	図番
S _d	原子炉 建屋	鉛直 方向	5	34.700	0.5	RB - SdV - RB 33
					1.0	RB - SdV - RB 34
					1.5	RB - SdV - RB 35
					2.0	RB - SdV - RB 36
					2.5	RB - SdV - RB 37
					3.0	RB - SdV - RB 38
					4.0	RB - SdV - RB 39
					5.0	RB - SdV - RB 40
			6	29.000	0.5	RB - SdV - RB 41
					1.0	RB - SdV - RB 42
					1.5	RB - SdV - RB 43
					2.0	RB - SdV - RB 44
					2.5	RB - SdV - RB 45
					3.0	RB - SdV - RB 46
					4.0	RB - SdV - RB 47
					5.0	RB - SdV - RB 48
			7	20.300	0.5	RB - SdV - RB 49
					1.0	RB - SdV - RB 50
					1.5	RB - SdV - RB 51
					2.0	RB - SdV - RB 52
					2.5	RB - SdV - RB 53
					3.0	RB - SdV - RB 54
					4.0	RB - SdV - RB 55
					5.0	RB - SdV - RB 56
			8	14.000	0.5	RB - SdV - RB 57
					1.0	RB - SdV - RB 58
					1.5	RB - SdV - RB 59
					2.0	RB - SdV - RB 60
					2.5	RB - SdV - RB 61
					3.0	RB - SdV - RB 62
					4.0	RB - SdV - RB 63
					5.0	RB - SdV - RB 64
9	8.200	0.5	RB - SdV - RB 65			
		1.0	RB - SdV - RB 66			
		1.5	RB - SdV - RB 67			
		2.0	RB - SdV - RB 68			
		2.5	RB - SdV - RB 69			
		3.0	RB - SdV - RB 70			
		4.0	RB - SdV - RB 71			
		5.0	RB - SdV - RB 72			

表 4.2-1 弾性設計用地震動 S_d 設計用床応答曲線一覧表 (原子炉建屋) (その6)

地震動	構造物	方向	質点番号	標高 EL. (m)	減衰定数 (%)	図番
S _d	原子炉 建屋	鉛直 方向	10	2.000	0.5	RB - S _d V - RB 73
					1.0	RB - S _d V - RB 74
					1.5	RB - S _d V - RB 75
					2.0	RB - S _d V - RB 76
					2.5	RB - S _d V - RB 77
					3.0	RB - S _d V - RB 78
					4.0	RB - S _d V - RB 79
					5.0	RB - S _d V - RB 80
			11	-4.000	0.5	RB - S _d V - RB 81
					1.0	RB - S _d V - RB 82
					1.5	RB - S _d V - RB 83
					2.0	RB - S _d V - RB 84
					2.5	RB - S _d V - RB 85
					3.0	RB - S _d V - RB 86
					4.0	RB - S _d V - RB 87
					5.0	RB - S _d V - RB 88

表 4.2-2 弾性設計用地震動 S_d 設計用床応答曲線一覧表 (原子炉格納容器内) (その 1)





地震動	構造物	方向	質点番号	標高 EL. (m)	減衰定数 (%)	図番
S _d	原子炉 格納容器	水平 方向	16		0.5	PCV - SdH - PCV 1
					1.0	PCV - SdH - PCV 2
					1.5	PCV - SdH - PCV 3
					2.0	PCV - SdH - PCV 4
					2.5	PCV - SdH - PCV 5
					3.0	PCV - SdH - PCV 6
					4.0	PCV - SdH - PCV 7
					5.0	PCV - SdH - PCV 8
			19		0.5	PCV - SdH - PCV 9
					1.0	PCV - SdH - PCV 10
					1.5	PCV - SdH - PCV 11
					2.0	PCV - SdH - PCV 12
					2.5	PCV - SdH - PCV 13
					3.0	PCV - SdH - PCV 14
					4.0	PCV - SdH - PCV 15
					5.0	PCV - SdH - PCV 16
			21		0.5	PCV - SdH - PCV 17
					1.0	PCV - SdH - PCV 18
					1.5	PCV - SdH - PCV 19
					2.0	PCV - SdH - PCV 20
					2.5	PCV - SdH - PCV 21
					3.0	PCV - SdH - PCV 22
					4.0	PCV - SdH - PCV 23
					5.0	PCV - SdH - PCV 24
			22		0.5	PCV - SdH - PCV 25
					1.0	PCV - SdH - PCV 26
					1.5	PCV - SdH - PCV 27
					2.0	PCV - SdH - PCV 28
					2.5	PCV - SdH - PCV 29
					3.0	PCV - SdH - PCV 30
					4.0	PCV - SdH - PCV 31
					5.0	PCV - SdH - PCV 32
			23		0.5	PCV - SdH - PCV 33
					1.0	PCV - SdH - PCV 34
					1.5	PCV - SdH - PCV 35
					2.0	PCV - SdH - PCV 36
					2.5	PCV - SdH - PCV 37
					3.0	PCV - SdH - PCV 38
					4.0	PCV - SdH - PCV 39
					5.0	PCV - SdH - PCV 40

表 4.2-2 弾性設計用地震動 S_d 設計用床応答曲線一覧表 (原子炉格納容器内) (その2)





地震動	構造物	方向	質点番号	標高 EL. (m)	減衰定数 (%)	図番
S _d	原子炉 格納容器	水平 方向	24		0.5	PCV - SdH - PCV 41
					1.0	PCV - SdH - PCV 42
					1.5	PCV - SdH - PCV 43
					2.0	PCV - SdH - PCV 44
					2.5	PCV - SdH - PCV 45
					3.0	PCV - SdH - PCV 46
					4.0	PCV - SdH - PCV 47
					5.0	PCV - SdH - PCV 48
			25		0.5	PCV - SdH - PCV 49
					1.0	PCV - SdH - PCV 50
					1.5	PCV - SdH - PCV 51
					2.0	PCV - SdH - PCV 52
					2.5	PCV - SdH - PCV 53
					3.0	PCV - SdH - PCV 54
					4.0	PCV - SdH - PCV 55
					5.0	PCV - SdH - PCV 56
			26		0.5	PCV - SdH - PCV 57
					1.0	PCV - SdH - PCV 58
					1.5	PCV - SdH - PCV 59
					2.0	PCV - SdH - PCV 60
					2.5	PCV - SdH - PCV 61
					3.0	PCV - SdH - PCV 62
					4.0	PCV - SdH - PCV 63
					5.0	PCV - SdH - PCV 64
			27		0.5	PCV - SdH - PCV 65
					1.0	PCV - SdH - PCV 66
					1.5	PCV - SdH - PCV 67
					2.0	PCV - SdH - PCV 68
					2.5	PCV - SdH - PCV 69
					3.0	PCV - SdH - PCV 70
					4.0	PCV - SdH - PCV 71
					5.0	PCV - SdH - PCV 72
28		0.5	PCV - SdH - PCV 73			
		1.0	PCV - SdH - PCV 74			
		1.5	PCV - SdH - PCV 75			
		2.0	PCV - SdH - PCV 76			
		2.5	PCV - SdH - PCV 77			
		3.0	PCV - SdH - PCV 78			
		4.0	PCV - SdH - PCV 79			
		5.0	PCV - SdH - PCV 80			

表 4.2-2 弾性設計用地震動 S_d 設計用床応答曲線一覧表 (原子炉格納容器内) (その3)





地震動	構造物	方向	質点番号	標高 EL. (m)	減衰定数 (%)	図番
S _d	原子炉 格納容器	水平 方向	29		0.5	PCV - SdH - PCV 81
					1.0	PCV - SdH - PCV 82
					1.5	PCV - SdH - PCV 83
					2.0	PCV - SdH - PCV 84
					2.5	PCV - SdH - PCV 85
					3.0	PCV - SdH - PCV 86
					4.0	PCV - SdH - PCV 87
					5.0	PCV - SdH - PCV 88
			30		0.5	PCV - SdH - PCV 89
					1.0	PCV - SdH - PCV 90
					1.5	PCV - SdH - PCV 91
					2.0	PCV - SdH - PCV 92
					2.5	PCV - SdH - PCV 93
					3.0	PCV - SdH - PCV 94
					4.0	PCV - SdH - PCV 95
					5.0	PCV - SdH - PCV 96
			31		0.5	PCV - SdH - PCV 97
					1.0	PCV - SdH - PCV 98
					1.5	PCV - SdH - PCV 99
					2.0	PCV - SdH - PCV 100
					2.5	PCV - SdH - PCV 101
					3.0	PCV - SdH - PCV 102
					4.0	PCV - SdH - PCV 103
					5.0	PCV - SdH - PCV 104
			32		0.5	PCV - SdH - PCV 105
					1.0	PCV - SdH - PCV 106
					1.5	PCV - SdH - PCV 107
					2.0	PCV - SdH - PCV 108
					2.5	PCV - SdH - PCV 109
					3.0	PCV - SdH - PCV 110
					4.0	PCV - SdH - PCV 111
					5.0	PCV - SdH - PCV 112
	34	しゃへい壁		0.5	PCV - SdH - RSW 1	
				1.0	PCV - SdH - RSW 2	
				1.5	PCV - SdH - RSW 3	
				2.0	PCV - SdH - RSW 4	
				2.5	PCV - SdH - RSW 5	
				3.0	PCV - SdH - RSW 6	
				4.0	PCV - SdH - RSW 7	
				5.0	PCV - SdH - RSW 8	

表 4.2-2 弾性設計用地震動 S_d 設計用床応答曲線一覧表 (原子炉格納容器内) (その 4)





地震動	構造物	方向	質点番号	標高 EL. (m)	減衰定数 (%)	図番
S _d	しゃへい壁	水平 方向	36		0.5	PCV - SdH - RSW 9
					1.0	PCV - SdH - RSW 10
					1.5	PCV - SdH - RSW 11
					2.0	PCV - SdH - RSW 12
					2.5	PCV - SdH - RSW 13
					3.0	PCV - SdH - RSW 14
					4.0	PCV - SdH - RSW 15
					5.0	PCV - SdH - RSW 16
			37		0.5	PCV - SdH - RSW 17
					1.0	PCV - SdH - RSW 18
					1.5	PCV - SdH - RSW 19
					2.0	PCV - SdH - RSW 20
					2.5	PCV - SdH - RSW 21
					3.0	PCV - SdH - RSW 22
					4.0	PCV - SdH - RSW 23
					5.0	PCV - SdH - RSW 24
	ペDESTAL	水平 方向	39		0.5	PCV - SdH - PED 1
					1.0	PCV - SdH - PED 2
					1.5	PCV - SdH - PED 3
					2.0	PCV - SdH - PED 4
					2.5	PCV - SdH - PED 5
					3.0	PCV - SdH - PED 6
					4.0	PCV - SdH - PED 7
					5.0	PCV - SdH - PED 8
42				0.5	PCV - SdH - PED 9	
				1.0	PCV - SdH - PED 10	
				1.5	PCV - SdH - PED 11	
				2.0	PCV - SdH - PED 12	
				2.5	PCV - SdH - PED 13	
				3.0	PCV - SdH - PED 14	
				4.0	PCV - SdH - PED 15	
				5.0	PCV - SdH - PED 16	
43				0.5	PCV - SdH - PED 17	
				1.0	PCV - SdH - PED 18	
	1.5	PCV - SdH - PED 19				
	2.0	PCV - SdH - PED 20				
	2.5	PCV - SdH - PED 21				
	3.0	PCV - SdH - PED 22				
	4.0	PCV - SdH - PED 23				
	5.0	PCV - SdH - PED 24				

表 4.2-2 弾性設計用地震動 S_d 設計用床応答曲線一覧表 (原子炉格納容器内) (その 5)





地震動	構造物	方向	質点番号	標高 EL. (m)	減衰定数 (%)	図番
S _d	ペDESTAL	水平 方向	44		0.5	PCV - SdH - PED 25
					1.0	PCV - SdH - PED 26
					1.5	PCV - SdH - PED 27
					2.0	PCV - SdH - PED 28
					2.5	PCV - SdH - PED 29
					3.0	PCV - SdH - PED 30
					4.0	PCV - SdH - PED 31
					5.0	PCV - SdH - PED 32
			45		0.5	PCV - SdH - PED 33
					1.0	PCV - SdH - PED 34
					1.5	PCV - SdH - PED 35
					2.0	PCV - SdH - PED 36
					2.5	PCV - SdH - PED 37
					3.0	PCV - SdH - PED 38
					4.0	PCV - SdH - PED 39
					5.0	PCV - SdH - PED 40
			46		0.5	PCV - SdH - PED 41
					1.0	PCV - SdH - PED 42
					1.5	PCV - SdH - PED 43
					2.0	PCV - SdH - PED 44
					2.5	PCV - SdH - PED 45
					3.0	PCV - SdH - PED 46
					4.0	PCV - SdH - PED 47
					5.0	PCV - SdH - PED 48
	原子炉 圧力容器	48		0.5	PCV - SdH - RPV 1	
				1.0	PCV - SdH - RPV 2	
				1.5	PCV - SdH - RPV 3	
				2.0	PCV - SdH - RPV 4	
				2.5	PCV - SdH - RPV 5	
				3.0	PCV - SdH - RPV 6	
				4.0	PCV - SdH - RPV 7	
				5.0	PCV - SdH - RPV 8	
		51		0.5	PCV - SdH - RPV 9	
				1.0	PCV - SdH - RPV 10	
				1.5	PCV - SdH - RPV 11	
				2.0	PCV - SdH - RPV 12	
				2.5	PCV - SdH - RPV 13	
				3.0	PCV - SdH - RPV 14	
				4.0	PCV - SdH - RPV 15	
				5.0	PCV - SdH - RPV 16	

表 4.2-2 弾性設計用地震動 S_d 設計用床応答曲線一覧表 (原子炉格納容器内) (その6)





地震動	構造物	方向	質点番号	標高 EL. (m)	減衰定数 (%)	図番
S _d	原子炉 压力容器	水平 方向	56		0.5	PCV - SdH - RPV 17
					1.0	PCV - SdH - RPV 18
					1.5	PCV - SdH - RPV 19
					2.0	PCV - SdH - RPV 20
					2.5	PCV - SdH - RPV 21
					3.0	PCV - SdH - RPV 22
					4.0	PCV - SdH - RPV 23
					5.0	PCV - SdH - RPV 24
			57		0.5	PCV - SdH - RPV 25
					1.0	PCV - SdH - RPV 26
					1.5	PCV - SdH - RPV 27
					2.0	PCV - SdH - RPV 28
					2.5	PCV - SdH - RPV 29
					3.0	PCV - SdH - RPV 30
					4.0	PCV - SdH - RPV 31
					5.0	PCV - SdH - RPV 32
			65		0.5	PCV - SdH - RPV 33
					1.0	PCV - SdH - RPV 34
					1.5	PCV - SdH - RPV 35
					2.0	PCV - SdH - RPV 36
					2.5	PCV - SdH - RPV 37
					3.0	PCV - SdH - RPV 38
					4.0	PCV - SdH - RPV 39
					5.0	PCV - SdH - RPV 40
			72		0.5	PCV - SdH - RPV 41
					1.0	PCV - SdH - RPV 42
					1.5	PCV - SdH - RPV 43
					2.0	PCV - SdH - RPV 44
					2.5	PCV - SdH - RPV 45
					3.0	PCV - SdH - RPV 46
					4.0	PCV - SdH - RPV 47
					5.0	PCV - SdH - RPV 48
			73		0.5	PCV - SdH - RPV 49
					1.0	PCV - SdH - RPV 50
					1.5	PCV - SdH - RPV 51
					2.0	PCV - SdH - RPV 52
					2.5	PCV - SdH - RPV 53
					3.0	PCV - SdH - RPV 54
					4.0	PCV - SdH - RPV 55
					5.0	PCV - SdH - RPV 56

表 4.2-2 弾性設計用地震動 S_d 設計用床応答曲線一覧表 (原子炉格納容器内) (その7)





地震動	構造物	方向	質点番号	標高 EL. (m)	減衰定数 (%)	図番
S _d	原子炉 圧力容器	水平 方向	74		0.5	PCV - SdH - RPV 57
					1.0	PCV - SdH - RPV 58
					1.5	PCV - SdH - RPV 59
					2.0	PCV - SdH - RPV 60
					2.5	PCV - SdH - RPV 61
					3.0	PCV - SdH - RPV 62
					4.0	PCV - SdH - RPV 63
					5.0	PCV - SdH - RPV 64
	シュラウド		79		0.5	PCV - SdH - SHD 1
					1.0	PCV - SdH - SHD 2
					1.5	PCV - SdH - SHD 3
					2.0	PCV - SdH - SHD 4
					2.5	PCV - SdH - SHD 5
					3.0	PCV - SdH - SHD 6
					4.0	PCV - SdH - SHD 7
					5.0	PCV - SdH - SHD 8
	シュラウド (上部格子 板)		80		0.5	PCV - SdH - UG 1
					1.0	PCV - SdH - UG 2
					1.5	PCV - SdH - UG 3
					2.0	PCV - SdH - UG 4
					2.5	PCV - SdH - UG 5
					3.0	PCV - SdH - UG 6
					4.0	PCV - SdH - UG 7
					5.0	PCV - SdH - UG 8
	シュラウド (炉心支持 板)		86		0.5	PCV - SdH - CP 1
					1.0	PCV - SdH - CP 2
					1.5	PCV - SdH - CP 3
					2.0	PCV - SdH - CP 4
2.5		PCV - SdH - CP 5				
3.0		PCV - SdH - CP 6				
4.0		PCV - SdH - CP 7				
5.0		PCV - SdH - CP 8				

表 4.2-2 弾性設計用地震動 S_d 設計用床応答曲線一覧表 (原子炉格納容器内) (その 8)





地震動	構造物	方向	質点番号	標高 EL. (m)	減衰定数 (%)	図番
S _d	原子炉 格納容器	鉛直 方向	81		0.5	PCV - S _{dV} - PCV 1
					1.0	PCV - S _{dV} - PCV 2
					1.5	PCV - S _{dV} - PCV 3
					2.0	PCV - S _{dV} - PCV 4
					2.5	PCV - S _{dV} - PCV 5
					3.0	PCV - S _{dV} - PCV 6
					4.0	PCV - S _{dV} - PCV 7
					5.0	PCV - S _{dV} - PCV 8
			84		0.5	PCV - S _{dV} - PCV 9
					1.0	PCV - S _{dV} - PCV 10
					1.5	PCV - S _{dV} - PCV 11
					2.0	PCV - S _{dV} - PCV 12
					2.5	PCV - S _{dV} - PCV 13
					3.0	PCV - S _{dV} - PCV 14
					4.0	PCV - S _{dV} - PCV 15
					5.0	PCV - S _{dV} - PCV 16
			86		0.5	PCV - S _{dV} - PCV 17
					1.0	PCV - S _{dV} - PCV 18
					1.5	PCV - S _{dV} - PCV 19
					2.0	PCV - S _{dV} - PCV 20
					2.5	PCV - S _{dV} - PCV 21
					3.0	PCV - S _{dV} - PCV 22
					4.0	PCV - S _{dV} - PCV 23
					5.0	PCV - S _{dV} - PCV 24
			87		0.5	PCV - S _{dV} - PCV 25
					1.0	PCV - S _{dV} - PCV 26
					1.5	PCV - S _{dV} - PCV 27
					2.0	PCV - S _{dV} - PCV 28
					2.5	PCV - S _{dV} - PCV 29
					3.0	PCV - S _{dV} - PCV 30
					4.0	PCV - S _{dV} - PCV 31
					5.0	PCV - S _{dV} - PCV 32
			88		0.5	PCV - S _{dV} - PCV 33
					1.0	PCV - S _{dV} - PCV 34
					1.5	PCV - S _{dV} - PCV 35
					2.0	PCV - S _{dV} - PCV 36
					2.5	PCV - S _{dV} - PCV 37
					3.0	PCV - S _{dV} - PCV 38
					4.0	PCV - S _{dV} - PCV 39
					5.0	PCV - S _{dV} - PCV 40

表 4.2-2 弾性設計用地震動 S_d 設計用床応答曲線一覧表 (原子炉格納容器内) (その9)

地震動	構造物	方向	質点番号	標高 EL. (m)	減衰定数 (%)	図番
Sd	原子炉 格納容器	鉛直 方向	89		0.5	PCV - SdV - PCV 41
					1.0	PCV - SdV - PCV 42
					1.5	PCV - SdV - PCV 43
					2.0	PCV - SdV - PCV 44
					2.5	PCV - SdV - PCV 45
					3.0	PCV - SdV - PCV 46
					4.0	PCV - SdV - PCV 47
					5.0	PCV - SdV - PCV 48
			90		0.5	PCV - SdV - PCV 49
					1.0	PCV - SdV - PCV 50
					1.5	PCV - SdV - PCV 51
					2.0	PCV - SdV - PCV 52
					2.5	PCV - SdV - PCV 53
					3.0	PCV - SdV - PCV 54
					4.0	PCV - SdV - PCV 55
					5.0	PCV - SdV - PCV 56
			91		0.5	PCV - SdV - PCV 57
					1.0	PCV - SdV - PCV 58
					1.5	PCV - SdV - PCV 59
					2.0	PCV - SdV - PCV 60
					2.5	PCV - SdV - PCV 61
					3.0	PCV - SdV - PCV 62
					4.0	PCV - SdV - PCV 63
					5.0	PCV - SdV - PCV 64
			92		0.5	PCV - SdV - PCV 65
					1.0	PCV - SdV - PCV 66
					1.5	PCV - SdV - PCV 67
					2.0	PCV - SdV - PCV 68
					2.5	PCV - SdV - PCV 69
					3.0	PCV - SdV - PCV 70
					4.0	PCV - SdV - PCV 71
					5.0	PCV - SdV - PCV 72
			93		0.5	PCV - SdV - PCV 73
					1.0	PCV - SdV - PCV 74
					1.5	PCV - SdV - PCV 75
					2.0	PCV - SdV - PCV 76
					2.5	PCV - SdV - PCV 77
					3.0	PCV - SdV - PCV 78
					4.0	PCV - SdV - PCV 79
					5.0	PCV - SdV - PCV 80

表 4.2-2 弾性設計用地震動 S_d 設計用床応答曲線一覧表 (原子炉格納容器内) (その 10)





地震動	構造物	方向	質点番号	標高 EL. (m)	減衰定数 (%)	図番
Sd	原子炉 格納容器	鉛直 方向	94		0.5	PCV - SdV - PCV 81
					1.0	PCV - SdV - PCV 82
					1.5	PCV - SdV - PCV 83
					2.0	PCV - SdV - PCV 84
					2.5	PCV - SdV - PCV 85
					3.0	PCV - SdV - PCV 86
					4.0	PCV - SdV - PCV 87
					5.0	PCV - SdV - PCV 88
			95		0.5	PCV - SdV - PCV 89
					1.0	PCV - SdV - PCV 90
					1.5	PCV - SdV - PCV 91
					2.0	PCV - SdV - PCV 92
					2.5	PCV - SdV - PCV 93
					3.0	PCV - SdV - PCV 94
					4.0	PCV - SdV - PCV 95
					5.0	PCV - SdV - PCV 96
			96		0.5	PCV - SdV - PCV 97
					1.0	PCV - SdV - PCV 98
					1.5	PCV - SdV - PCV 99
					2.0	PCV - SdV - PCV 100
					2.5	PCV - SdV - PCV 101
					3.0	PCV - SdV - PCV 102
					4.0	PCV - SdV - PCV 103
					5.0	PCV - SdV - PCV 104
			97		0.5	PCV - SdV - PCV 105
					1.0	PCV - SdV - PCV 106
					1.5	PCV - SdV - PCV 107
					2.0	PCV - SdV - PCV 108
					2.5	PCV - SdV - PCV 109
					3.0	PCV - SdV - PCV 110
					4.0	PCV - SdV - PCV 111
					5.0	PCV - SdV - PCV 112
	しゃへい壁	66		0.5	PCV - SdV - RSW 1	
				1.0	PCV - SdV - RSW 2	
				1.5	PCV - SdV - RSW 3	
				2.0	PCV - SdV - RSW 4	
				2.5	PCV - SdV - RSW 5	
				3.0	PCV - SdV - RSW 6	
				4.0	PCV - SdV - RSW 7	
				5.0	PCV - SdV - RSW 8	

表 4.2-2 弾性設計用地震動 S_d 設計用床応答曲線一覧表 (原子炉格納容器内) (その 1 1)





地震動	構造物	方向	質点番号	標高 EL. (m)	減衰定数 (%)	図番
Sd	しゃへい壁	鉛直 方向	68		0.5	PCV - SdV - RSW 9
					1.0	PCV - SdV - RSW 10
					1.5	PCV - SdV - RSW 11
					2.0	PCV - SdV - RSW 12
					2.5	PCV - SdV - RSW 13
					3.0	PCV - SdV - RSW 14
					4.0	PCV - SdV - RSW 15
					5.0	PCV - SdV - RSW 16
			69		0.5	PCV - SdV - RSW 17
					1.0	PCV - SdV - RSW 18
					1.5	PCV - SdV - RSW 19
					2.0	PCV - SdV - RSW 20
					2.5	PCV - SdV - RSW 21
					3.0	PCV - SdV - RSW 22
					4.0	PCV - SdV - RSW 23
					5.0	PCV - SdV - RSW 24
	ペDESTAL	鉛直 方向	71		0.5	PCV - SdV - PED 1
					1.0	PCV - SdV - PED 2
					1.5	PCV - SdV - PED 3
					2.0	PCV - SdV - PED 4
					2.5	PCV - SdV - PED 5
					3.0	PCV - SdV - PED 6
					4.0	PCV - SdV - PED 7
					5.0	PCV - SdV - PED 8
74				0.5	PCV - SdV - PED 9	
				1.0	PCV - SdV - PED 10	
				1.5	PCV - SdV - PED 11	
				2.0	PCV - SdV - PED 12	
				2.5	PCV - SdV - PED 13	
				3.0	PCV - SdV - PED 14	
				4.0	PCV - SdV - PED 15	
				5.0	PCV - SdV - PED 16	
75				0.5	PCV - SdV - PED 17	
				1.0	PCV - SdV - PED 18	
	1.5	PCV - SdV - PED 19				
	2.0	PCV - SdV - PED 20				
	2.5	PCV - SdV - PED 21				
	3.0	PCV - SdV - PED 22				
	4.0	PCV - SdV - PED 23				
	5.0	PCV - SdV - PED 24				

表 4.2-2 弾性設計用地震動 S_a 設計用床応答曲線一覧表 (原子炉格納容器内) (その 1 2)

地震動	構造物	方向	質点番号	標高 EL. (m)	減衰定数 (%)	図番
Sd	ペDESTAL	鉛直 方向	76		0.5	PCV - SdV - PED 25
					1.0	PCV - SdV - PED 26
					1.5	PCV - SdV - PED 27
					2.0	PCV - SdV - PED 28
					2.5	PCV - SdV - PED 29
					3.0	PCV - SdV - PED 30
					4.0	PCV - SdV - PED 31
					5.0	PCV - SdV - PED 32
			77		0.5	PCV - SdV - PED 33
					1.0	PCV - SdV - PED 34
					1.5	PCV - SdV - PED 35
					2.0	PCV - SdV - PED 36
					2.5	PCV - SdV - PED 37
					3.0	PCV - SdV - PED 38
					4.0	PCV - SdV - PED 39
					5.0	PCV - SdV - PED 40
			78		0.5	PCV - SdV - PED 41
					1.0	PCV - SdV - PED 42
					1.5	PCV - SdV - PED 43
					2.0	PCV - SdV - PED 44
					2.5	PCV - SdV - PED 45
					3.0	PCV - SdV - PED 46
					4.0	PCV - SdV - PED 47
					5.0	PCV - SdV - PED 48
	原子炉 圧力容器	42		0.5	PCV - SdV - RPV 1	
				1.0	PCV - SdV - RPV 2	
				1.5	PCV - SdV - RPV 3	
				2.0	PCV - SdV - RPV 4	
				2.5	PCV - SdV - RPV 5	
				3.0	PCV - SdV - RPV 6	
				4.0	PCV - SdV - RPV 7	
				5.0	PCV - SdV - RPV 8	
		45		0.5	PCV - SdV - RPV 9	
				1.0	PCV - SdV - RPV 10	
				1.5	PCV - SdV - RPV 11	
				2.0	PCV - SdV - RPV 12	
				2.5	PCV - SdV - RPV 13	
				3.0	PCV - SdV - RPV 14	
				4.0	PCV - SdV - RPV 15	
				5.0	PCV - SdV - RPV 16	

表 4.2-2 弾性設計用地震動 S_d 設計用床応答曲線一覧表 (原子炉格納容器内) (その 1 3)





地震動	構造物	方向	質点番号	標高 EL. (m)	減衰定数 (%)	図番
S _d	原子炉 压力容器	鉛直 方向	50		0.5	PCV - SdV - RPV 17
					1.0	PCV - SdV - RPV 18
					1.5	PCV - SdV - RPV 19
					2.0	PCV - SdV - RPV 20
					2.5	PCV - SdV - RPV 21
					3.0	PCV - SdV - RPV 22
					4.0	PCV - SdV - RPV 23
					5.0	PCV - SdV - RPV 24
			51		0.5	PCV - SdV - RPV 25
					1.0	PCV - SdV - RPV 26
					1.5	PCV - SdV - RPV 27
					2.0	PCV - SdV - RPV 28
					2.5	PCV - SdV - RPV 29
					3.0	PCV - SdV - RPV 30
					4.0	PCV - SdV - RPV 31
					5.0	PCV - SdV - RPV 32
			59		0.5	PCV - SdV - RPV 33
					1.0	PCV - SdV - RPV 34
					1.5	PCV - SdV - RPV 35
					2.0	PCV - SdV - RPV 36
					2.5	PCV - SdV - RPV 37
					3.0	PCV - SdV - RPV 38
					4.0	PCV - SdV - RPV 39
					5.0	PCV - SdV - RPV 40
			65		0.5	PCV - SdV - RPV 41
					1.0	PCV - SdV - RPV 42
					1.5	PCV - SdV - RPV 43
					2.0	PCV - SdV - RPV 44
					2.5	PCV - SdV - RPV 45
					3.0	PCV - SdV - RPV 46
					4.0	PCV - SdV - RPV 47
					5.0	PCV - SdV - RPV 48
			19		0.5	PCV - SdV - RPV 49
					1.0	PCV - SdV - RPV 50
					1.5	PCV - SdV - RPV 51
					2.0	PCV - SdV - RPV 52
					2.5	PCV - SdV - RPV 53
					3.0	PCV - SdV - RPV 54
					4.0	PCV - SdV - RPV 55
					5.0	PCV - SdV - RPV 56

表 4.2-2 弾性設計用地震動 S_a 設計用床応答曲線一覧表 (原子炉格納容器内) (その 1 4)





地震動	構造物	方向	質点番号	標高 EL. (m)	減衰定数 (%)	図番
Sd	原子炉 圧力容器	鉛直 方向	14		0.5	PCV - SdV - RPV 57
					1.0	PCV - SdV - RPV 58
					1.5	PCV - SdV - RPV 59
					2.0	PCV - SdV - RPV 60
					2.5	PCV - SdV - RPV 61
					3.0	PCV - SdV - RPV 62
					4.0	PCV - SdV - RPV 63
					5.0	PCV - SdV - RPV 64
	シュラウド		28		0.5	PCV - SdV - SHD 1
					1.0	PCV - SdV - SHD 2
					1.5	PCV - SdV - SHD 3
					2.0	PCV - SdV - SHD 4
					2.5	PCV - SdV - SHD 5
					3.0	PCV - SdV - SHD 6
					4.0	PCV - SdV - SHD 7
					5.0	PCV - SdV - SHD 8
	シュラウド (上部格子 板)		29		0.5	PCV - SdV - UG 1
					1.0	PCV - SdV - UG 2
					1.5	PCV - SdV - UG 3
					2.0	PCV - SdV - UG 4
					2.5	PCV - SdV - UG 5
					3.0	PCV - SdV - UG 6
					4.0	PCV - SdV - UG 7
					5.0	PCV - SdV - UG 8
	シュラウド (炉心支持 板)		35		0.5	PCV - SdV - CP 1
					1.0	PCV - SdV - CP 2
					1.5	PCV - SdV - CP 3
					2.0	PCV - SdV - CP 4
2.5		PCV - SdV - CP 5				
3.0		PCV - SdV - CP 6				
4.0		PCV - SdV - CP 7				
5.0		PCV - SdV - CP 8				

表 4.2-3 弾性設計用地震動 S_d 設計用床応答曲線一覧表 (使用済燃料乾式貯蔵建屋) (その1)

地震動	構造物	方向	質点番号	標高 EL. (m)	減衰定数 (%)	図番
Sd	使用済 燃料乾式 貯蔵建屋	水平 方向	ND03 (NS), ND03 (EW), ND13 (EW)	29.200	0.5	DC - SdH - DC 1
					1.0	DC - SdH - DC 2
					1.5	DC - SdH - DC 3
					2.0	DC - SdH - DC 4
					2.5	DC - SdH - DC 5
					3.0	DC - SdH - DC 6
					4.0	DC - SdH - DC 7
					5.0	DC - SdH - DC 8
			ND02 (NS), ND02 (EW), ND12 (EW)	17.750	0.5	DC - SdH - DC 9
					1.0	DC - SdH - DC 10
					1.5	DC - SdH - DC 11
					2.0	DC - SdH - DC 12
					2.5	DC - SdH - DC 13
					3.0	DC - SdH - DC 14
					4.0	DC - SdH - DC 15
					5.0	DC - SdH - DC 16
			BSTP	8.300	0.5	DC - SdH - DC 17
					1.0	DC - SdH - DC 18
					1.5	DC - SdH - DC 19
					2.0	DC - SdH - DC 20
					2.5	DC - SdH - DC 21
					3.0	DC - SdH - DC 22
					4.0	DC - SdH - DC 23
					5.0	DC - SdH - DC 24

表 4.2-3 弾性設計用地震動 S_d 設計用床応答曲線一覧表 (使用済燃料乾式貯蔵建屋) (その2)

地震動	構造物	方向	質点番号	標高 EL. (m)	減衰定数 (%)	図番
Sd	使用済 燃料乾式 貯蔵建屋 (屋根トラス部)	鉛直 方向	RF01, RF02, RF03, RF04, RF05	29.200	0.5	DC - SdV - DRT 1
					1.0	DC - SdV - DRT 2
					1.5	DC - SdV - DRT 3
					2.0	DC - SdV - DRT 4
					2.5	DC - SdV - DRT 5
					3.0	DC - SdV - DRT 6
					4.0	DC - SdV - DRT 7
					5.0	DC - SdV - DRT 8
	使用済 燃料乾式 貯蔵建屋		ND03	29.200	0.5	DC - SdV - DC 1
					1.0	DC - SdV - DC 2
					1.5	DC - SdV - DC 3
					2.0	DC - SdV - DC 4
					2.5	DC - SdV - DC 5
					3.0	DC - SdV - DC 6
					4.0	DC - SdV - DC 7
					5.0	DC - SdV - DC 8
			ND02	17.750	0.5	DC - SdV - DC 9
					1.0	DC - SdV - DC 10
					1.5	DC - SdV - DC 11
					2.0	DC - SdV - DC 12
					2.5	DC - SdV - DC 13
					3.0	DC - SdV - DC 14
					4.0	DC - SdV - DC 15
					5.0	DC - SdV - DC 16
BSTP	8.300	0.5	DC - SdV - DC 17			
		1.0	DC - SdV - DC 18			
		1.5	DC - SdV - DC 19			
		2.0	DC - SdV - DC 20			
		2.5	DC - SdV - DC 21			
		3.0	DC - SdV - DC 22			
		4.0	DC - SdV - DC 23			
		5.0	DC - SdV - DC 24			

表 4.3-1 設計用最大床加速度 (原子炉建屋) 1/3

構築物	質点番号	EL. (m)	最大床加速度 ($\times 9.8 \text{ m/s}^2$)								
			$S_s - D 1$			$S_s - 1 1$			$S_s - 1 2$		
			NS 方向	EW 方向	鉛直 方向	NS 方向	EW 方向	鉛直 方向	NS 方向	EW 方向	鉛直 方向
原子炉建屋	1	63.65	1.19	1.22	0.75	0.82	0.79	0.92	0.96	0.62	0.74
	2	57.00	1.05	1.08	0.72	0.64	0.64	0.86	0.77	0.50	0.70
	3	46.50	0.86	0.86	0.67	0.33	0.35	0.71	0.39	0.36	0.60
	4	38.80	0.79	0.78	0.64	0.26	0.32	0.66	0.33	0.33	0.59
	5	34.70	0.75	0.73	0.60	0.23	0.30	0.61	0.30	0.32	0.57
	6	29.00	0.67	0.69	0.55	0.25	0.27	0.54	0.28	0.32	0.52
	7	20.30	0.59	0.59	0.53	0.25	0.29	0.45	0.27	0.32	0.45
	8	14.00	0.54	0.54	0.52	0.27	0.30	0.42	0.28	0.29	0.44
	9	8.20	0.46	0.47	0.51	0.28	0.30	0.42	0.29	0.27	0.43
	10	2.00	0.44	0.44	0.49	0.27	0.28	0.43	0.29	0.24	0.42
	11	-4.00	0.43	0.43	0.47	0.26	0.27	0.42	0.29	0.22	0.41

表 4.3-1 設計用最大床加速度 (原子炉建屋) 2/3

構築物	質点番号	EL. (m)	最大床加速度 ($\times 9.8 \text{ m/s}^2$)								
			$S_s - 1 3$			$S_s - 1 4$			$S_s - 2 1$		
			NS 方向	EW 方向	鉛直 方向	NS 方向	EW 方向	鉛直 方向	NS 方向	EW 方向	鉛直 方向
原子炉建屋	1	63.65	0.94	0.63	0.74	0.55	0.61	0.60	1.33	1.11	1.04
	2	57.00	0.75	0.51	0.71	0.47	0.50	0.54	1.16	0.88	0.98
	3	46.50	0.40	0.36	0.61	0.32	0.28	0.44	0.89	0.42	0.84
	4	38.80	0.33	0.33	0.59	0.27	0.26	0.42	0.76	0.35	0.80
	5	34.70	0.30	0.33	0.56	0.25	0.25	0.40	0.65	0.33	0.74
	6	29.00	0.28	0.33	0.51	0.24	0.25	0.39	0.59	0.29	0.65
	7	20.30	0.30	0.32	0.44	0.25	0.24	0.38	0.49	0.31	0.56
	8	14.00	0.31	0.30	0.42	0.25	0.23	0.36	0.49	0.31	0.52
	9	8.20	0.31	0.27	0.40	0.25	0.22	0.34	0.47	0.30	0.48
	10	2.00	0.32	0.24	0.39	0.24	0.20	0.34	0.44	0.29	0.45
	11	-4.00	0.32	0.23	0.39	0.23	0.20	0.33	0.40	0.28	0.42

表 4.3-1 設計用最大床加速度 (原子炉建屋) 3/3

構築物	質点番号	EL. (m)	最大床加速度 ($\times 9.8 \text{ m/s}^2$)					
			$S_s - 2 2$			$S_s - 3 1$		
			NS 方向	EW 方向	鉛直 方向	NS 方向	EW 方向	鉛直 方向
原子炉建屋	1	63.65	1.30	1.36	1.01	1.16	1.29	0.38
	2	57.00	1.12	1.15	0.95	1.08	1.14	0.37
	3	46.50	0.87	0.72	0.77	0.97	0.95	0.32
	4	38.80	0.73	0.58	0.72	0.90	0.93	0.30
	5	34.70	0.71	0.53	0.66	0.90	0.91	0.28
	6	29.00	0.59	0.45	0.60	0.86	0.85	0.25
	7	20.30	0.49	0.42	0.56	0.70	0.74	0.21
	8	14.00	0.41	0.37	0.55	0.61	0.63	0.20
	9	8.20	0.36	0.34	0.53	0.56	0.61	0.18
	10	2.00	0.38	0.33	0.51	0.52	0.53	0.18
	11	-4.00	0.37	0.31	0.50	0.48	0.46	0.18

表 4.3-2 設計用最大床加速度（使用済燃料乾式貯蔵建屋）1/3

構築物	質点番号	EL. (m)	最大床加速度 ($\times 9.8 \text{ m/s}^2$)								
			$S_s - D 1$			$S_s - 1 1$			$S_s - 1 2$		
			NS 方向	EW 方向	鉛直 方向	NS 方向	EW 方向	鉛直 方向	NS 方向	EW 方向	鉛直 方向
使用済燃料乾式 貯蔵建屋	1	29.20	1.06	1.37	0.51	0.67	0.85	0.52	0.72	0.67	0.48
	2	17.75	0.97	1.00	0.48	0.42	0.66	0.49	0.52	0.52	0.42
	3	8.30	0.73	0.73	0.45	0.26	0.35	0.46	0.39	0.36	0.40

表 4.3-2 設計用最大床加速度（使用済燃料乾式貯蔵建屋）2/3

構築物	質点番号	EL. (m)	最大床加速度 ($\times 9.8 \text{ m/s}^2$)								
			$S_s - 1 3$			$S_s - 1 4$			$S_s - 2 1$		
			NS 方向	EW 方向	鉛直 方向	NS 方向	EW 方向	鉛直 方向	NS 方向	EW 方向	鉛直 方向
使用済燃料乾式 貯蔵建屋	1	29.20	0.70	0.75	0.46	0.52	0.81	0.40	1.36	1.12	0.59
	2	17.75	0.52	0.52	0.43	0.35	0.53	0.37	1.08	0.81	0.55
	3	8.30	0.39	0.38	0.40	0.33	0.34	0.34	0.87	0.49	0.52

表 4.3-2 設計用最大床加速度（使用済燃料乾式貯蔵建屋）3/3

構 築 物	質 点 番 号	EL. (m)	最大床加速度 ($\times 9.8 \text{ m/s}^2$)					
			S _s -2 2			S _s -3 1		
			N S 方向	E W 方向	鉛直 方向	N S 方向	E W 方向	鉛直 方向
貯 蔵 建 屋 使 用 済 燃 料 乾 式	1	29.20	1.38	1.39	0.61	1.12	1.51	0.24
	2	17.75	1.08	0.99	0.57	1.07	1.21	0.23
	3	8.30	0.85	0.72	0.54	0.97	0.97	0.21

表 4.4-1 基準地震動 S_s 設計用床応答曲線一覧表 (原子炉建屋) (その 1)

地震動	構造物	方向	質点番号	標高 EL. (m)	減衰定数 (%)	図番
S _s	原子炉 建屋	水平 方向	1	63.650	0.5	RB - S _s H - RB 1
					1.0	RB - S _s H - RB 2
					1.5	RB - S _s H - RB 3
					2.0	RB - S _s H - RB 4
					2.5	RB - S _s H - RB 5
					3.0	RB - S _s H - RB 6
					4.0	RB - S _s H - RB 7
					5.0	RB - S _s H - RB 8
			2	57.000	0.5	RB - S _s H - RB 9
					1.0	RB - S _s H - RB 10
					1.5	RB - S _s H - RB 11
					2.0	RB - S _s H - RB 12
					2.5	RB - S _s H - RB 13
					3.0	RB - S _s H - RB 14
					4.0	RB - S _s H - RB 15
					5.0	RB - S _s H - RB 16
			3	46.500	0.5	RB - S _s H - RB 17
					1.0	RB - S _s H - RB 18
					1.5	RB - S _s H - RB 19
					2.0	RB - S _s H - RB 20
					2.5	RB - S _s H - RB 21
					3.0	RB - S _s H - RB 22
					4.0	RB - S _s H - RB 23
					5.0	RB - S _s H - RB 24
			4	38.800	0.5	RB - S _s H - RB 25
					1.0	RB - S _s H - RB 26
					1.5	RB - S _s H - RB 27
					2.0	RB - S _s H - RB 28
					2.5	RB - S _s H - RB 29
					3.0	RB - S _s H - RB 30
					4.0	RB - S _s H - RB 31
					5.0	RB - S _s H - RB 32
			5	34.700	0.5	RB - S _s H - RB 33
					1.0	RB - S _s H - RB 34
					1.5	RB - S _s H - RB 35
					2.0	RB - S _s H - RB 36
					2.5	RB - S _s H - RB 37
					3.0	RB - S _s H - RB 38
					4.0	RB - S _s H - RB 39
					5.0	RB - S _s H - RB 40

表 4.4-1 基準地震動 S_s 設計用床応答曲線一覧表 (原子炉建屋) (その 2)

地震動	構造物	方向	質点番号	標高 EL. (m)	減衰定数 (%)	図番
S_s	原子炉 建屋	水平 方向	6	29.000	0.5	RB - S_sH - RB 41
					1.0	RB - S_sH - RB 42
					1.5	RB - S_sH - RB 43
					2.0	RB - S_sH - RB 44
					2.5	RB - S_sH - RB 45
					3.0	RB - S_sH - RB 46
					4.0	RB - S_sH - RB 47
					5.0	RB - S_sH - RB 48
			7	20.300	0.5	RB - S_sH - RB 49
					1.0	RB - S_sH - RB 50
					1.5	RB - S_sH - RB 51
					2.0	RB - S_sH - RB 52
					2.5	RB - S_sH - RB 53
					3.0	RB - S_sH - RB 54
					4.0	RB - S_sH - RB 55
					5.0	RB - S_sH - RB 56
			8	14.000	0.5	RB - S_sH - RB 57
					1.0	RB - S_sH - RB 58
					1.5	RB - S_sH - RB 59
					2.0	RB - S_sH - RB 60
					2.5	RB - S_sH - RB 61
					3.0	RB - S_sH - RB 62
					4.0	RB - S_sH - RB 63
					5.0	RB - S_sH - RB 64
			9	8.200	0.5	RB - S_sH - RB 65
					1.0	RB - S_sH - RB 66
					1.5	RB - S_sH - RB 67
					2.0	RB - S_sH - RB 68
					2.5	RB - S_sH - RB 69
					3.0	RB - S_sH - RB 70
					4.0	RB - S_sH - RB 71
					5.0	RB - S_sH - RB 72
			10	2.000	0.5	RB - S_sH - RB 73
					1.0	RB - S_sH - RB 74
					1.5	RB - S_sH - RB 75
					2.0	RB - S_sH - RB 76
					2.5	RB - S_sH - RB 77
					3.0	RB - S_sH - RB 78
					4.0	RB - S_sH - RB 79
					5.0	RB - S_sH - RB 80

表 4.4-1 基準地震動 S_s 設計用床応答曲線一覧表 (原子炉建屋) (その3)

地震動	構造物	方向	質点番号	標高 EL. (m)	減衰定数 (%)	図番
S _s	原子炉 建屋	水平 方向	11	-4.000	0.5	RB - S _s H - RB 81
					1.0	RB - S _s H - RB 82
					1.5	RB - S _s H - RB 83
					2.0	RB - S _s H - RB 84
					2.5	RB - S _s H - RB 85
					3.0	RB - S _s H - RB 86
					4.0	RB - S _s H - RB 87
					5.0	RB - S _s H - RB 88

表 4.4-1 基準地震動 S_s 設計用床応答曲線一覧表 (原子炉建屋) (その 4)

地震動	構造物	方向	質点番号	標高 EL. (m)	減衰定数 (%)	図番
S _s	原子炉 建屋 (屋根トラス部)	鉛直 方向	22, 23, 24, 25	63.650	0.5	RB - S _s V - RRT 1
					1.0	RB - S _s V - RRT 2
					1.5	RB - S _s V - RRT 3
					2.0	RB - S _s V - RRT 4
					2.5	RB - S _s V - RRT 5
					3.0	RB - S _s V - RRT 6
					4.0	RB - S _s V - RRT 7
					5.0	RB - S _s V - RRT 8
	原子炉 建屋		1	63.650	0.5	RB - S _s V - RB 1
					1.0	RB - S _s V - RB 2
					1.5	RB - S _s V - RB 3
					2.0	RB - S _s V - RB 4
					2.5	RB - S _s V - RB 5
					3.0	RB - S _s V - RB 6
					4.0	RB - S _s V - RB 7
					5.0	RB - S _s V - RB 8
			2	57.000	0.5	RB - S _s V - RB 9
					1.0	RB - S _s V - RB 10
					1.5	RB - S _s V - RB 11
					2.0	RB - S _s V - RB 12
					2.5	RB - S _s V - RB 13
					3.0	RB - S _s V - RB 14
					4.0	RB - S _s V - RB 15
					5.0	RB - S _s V - RB 16
			3	46.500	0.5	RB - S _s V - RB 17
					1.0	RB - S _s V - RB 18
					1.5	RB - S _s V - RB 19
					2.0	RB - S _s V - RB 20
					2.5	RB - S _s V - RB 21
					3.0	RB - S _s V - RB 22
					4.0	RB - S _s V - RB 23
					5.0	RB - S _s V - RB 24
4	38.800	0.5	RB - S _s V - RB 25			
		1.0	RB - S _s V - RB 26			
		1.5	RB - S _s V - RB 27			
		2.0	RB - S _s V - RB 28			
		2.5	RB - S _s V - RB 29			
		3.0	RB - S _s V - RB 30			
		4.0	RB - S _s V - RB 31			
		5.0	RB - S _s V - RB 32			

表 4.4-1 基準地震動 S_s 設計用床応答曲線一覧表 (原子炉建屋) (その 5)

地震動	構造物	方向	質点番号	標高 EL. (m)	減衰定数 (%)	図番
S _s	原子炉 建屋	鉛直 方向	5	34.700	0.5	RB - S _s V - RB 33
					1.0	RB - S _s V - RB 34
					1.5	RB - S _s V - RB 35
					2.0	RB - S _s V - RB 36
					2.5	RB - S _s V - RB 37
					3.0	RB - S _s V - RB 38
					4.0	RB - S _s V - RB 39
					5.0	RB - S _s V - RB 40
			6	29.000	0.5	RB - S _s V - RB 41
					1.0	RB - S _s V - RB 42
					1.5	RB - S _s V - RB 43
					2.0	RB - S _s V - RB 44
					2.5	RB - S _s V - RB 45
					3.0	RB - S _s V - RB 46
					4.0	RB - S _s V - RB 47
					5.0	RB - S _s V - RB 48
			7	20.300	0.5	RB - S _s V - RB 49
					1.0	RB - S _s V - RB 50
					1.5	RB - S _s V - RB 51
					2.0	RB - S _s V - RB 52
					2.5	RB - S _s V - RB 53
					3.0	RB - S _s V - RB 54
					4.0	RB - S _s V - RB 55
					5.0	RB - S _s V - RB 56
			8	14.000	0.5	RB - S _s V - RB 57
					1.0	RB - S _s V - RB 58
					1.5	RB - S _s V - RB 59
					2.0	RB - S _s V - RB 60
					2.5	RB - S _s V - RB 61
					3.0	RB - S _s V - RB 62
					4.0	RB - S _s V - RB 63
					5.0	RB - S _s V - RB 64
9	8.200	0.5	RB - S _s V - RB 65			
		1.0	RB - S _s V - RB 66			
		1.5	RB - S _s V - RB 67			
		2.0	RB - S _s V - RB 68			
		2.5	RB - S _s V - RB 69			
		3.0	RB - S _s V - RB 70			
		4.0	RB - S _s V - RB 71			
		5.0	RB - S _s V - RB 72			

表 4.4-1 基準地震動 S_s 設計用床応答曲線一覧表 (原子炉建屋) (その 6)

地震動	構造物	方向	質点番号	標高 EL. (m)	減衰定数 (%)	図番
S _s	原子炉 建屋	鉛直 方向	10	2.000	0.5	RB - S _s V - RB 73
					1.0	RB - S _s V - RB 74
					1.5	RB - S _s V - RB 75
					2.0	RB - S _s V - RB 76
					2.5	RB - S _s V - RB 77
					3.0	RB - S _s V - RB 78
					4.0	RB - S _s V - RB 79
					5.0	RB - S _s V - RB 80
			11	-4.000	0.5	RB - S _s V - RB 81
					1.0	RB - S _s V - RB 82
					1.5	RB - S _s V - RB 83
					2.0	RB - S _s V - RB 84
					2.5	RB - S _s V - RB 85
					3.0	RB - S _s V - RB 86
					4.0	RB - S _s V - RB 87
					5.0	RB - S _s V - RB 88

表 4.4-2 基準地震動 S_s 設計用床応答曲線一覧表 (原子炉格納容器内) (その 1)





地震動	構造物	方向	質点番号	標高 EL. (m)	減衰定数 (%)	図番
S _s	原子炉 格納容器	水平 方向	16		0.5	PCV - SsH - PCV 1
					1.0	PCV - SsH - PCV 2
					1.5	PCV - SsH - PCV 3
					2.0	PCV - SsH - PCV 4
					2.5	PCV - SsH - PCV 5
					3.0	PCV - SsH - PCV 6
					4.0	PCV - SsH - PCV 7
					5.0	PCV - SsH - PCV 8
			19		0.5	PCV - SsH - PCV 9
					1.0	PCV - SsH - PCV 10
					1.5	PCV - SsH - PCV 11
					2.0	PCV - SsH - PCV 12
					2.5	PCV - SsH - PCV 13
					3.0	PCV - SsH - PCV 14
					4.0	PCV - SsH - PCV 15
					5.0	PCV - SsH - PCV 16
			21		0.5	PCV - SsH - PCV 17
					1.0	PCV - SsH - PCV 18
					1.5	PCV - SsH - PCV 19
					2.0	PCV - SsH - PCV 20
					2.5	PCV - SsH - PCV 21
					3.0	PCV - SsH - PCV 22
					4.0	PCV - SsH - PCV 23
					5.0	PCV - SsH - PCV 24
			22		0.5	PCV - SsH - PCV 25
					1.0	PCV - SsH - PCV 26
					1.5	PCV - SsH - PCV 27
					2.0	PCV - SsH - PCV 28
					2.5	PCV - SsH - PCV 29
					3.0	PCV - SsH - PCV 30
					4.0	PCV - SsH - PCV 31
					5.0	PCV - SsH - PCV 32
			23		0.5	PCV - SsH - PCV 33
					1.0	PCV - SsH - PCV 34
					1.5	PCV - SsH - PCV 35
					2.0	PCV - SsH - PCV 36
					2.5	PCV - SsH - PCV 37
					3.0	PCV - SsH - PCV 38
					4.0	PCV - SsH - PCV 39
					5.0	PCV - SsH - PCV 40

表 4.4-2 基準地震動 S_s 設計用床応答曲線一覧表 (原子炉格納容器内) (その 2)





地震動	構造物	方向	質点番号	標高 EL. (m)	減衰定数 (%)	図番
S _s	原子炉 格納容器	水平 方向	24		0.5	PCV - SsH - PCV 41
					1.0	PCV - SsH - PCV 42
					1.5	PCV - SsH - PCV 43
					2.0	PCV - SsH - PCV 44
					2.5	PCV - SsH - PCV 45
					3.0	PCV - SsH - PCV 46
					4.0	PCV - SsH - PCV 47
					5.0	PCV - SsH - PCV 48
			25		0.5	PCV - SsH - PCV 49
					1.0	PCV - SsH - PCV 50
					1.5	PCV - SsH - PCV 51
					2.0	PCV - SsH - PCV 52
					2.5	PCV - SsH - PCV 53
					3.0	PCV - SsH - PCV 54
					4.0	PCV - SsH - PCV 55
					5.0	PCV - SsH - PCV 56
			26		0.5	PCV - SsH - PCV 57
					1.0	PCV - SsH - PCV 58
					1.5	PCV - SsH - PCV 59
					2.0	PCV - SsH - PCV 60
					2.5	PCV - SsH - PCV 61
					3.0	PCV - SsH - PCV 62
					4.0	PCV - SsH - PCV 63
					5.0	PCV - SsH - PCV 64
			27		0.5	PCV - SsH - PCV 65
					1.0	PCV - SsH - PCV 66
					1.5	PCV - SsH - PCV 67
					2.0	PCV - SsH - PCV 68
					2.5	PCV - SsH - PCV 69
					3.0	PCV - SsH - PCV 70
					4.0	PCV - SsH - PCV 71
					5.0	PCV - SsH - PCV 72
28		0.5	PCV - SsH - PCV 73			
		1.0	PCV - SsH - PCV 74			
		1.5	PCV - SsH - PCV 75			
		2.0	PCV - SsH - PCV 76			
		2.5	PCV - SsH - PCV 77			
		3.0	PCV - SsH - PCV 78			
		4.0	PCV - SsH - PCV 79			
		5.0	PCV - SsH - PCV 80			

表 4.4-2 基準地震動 S_s 設計用床応答曲線一覧表 (原子炉格納容器内) (その 3)





地震動	構造物	方向	質点番号	標高 EL. (m)	減衰定数 (%)	図番	
S _s	原子炉 格納容器	水平 方向	29		0.5	PCV - S _s H - PCV 81	
					1.0	PCV - S _s H - PCV 82	
					1.5	PCV - S _s H - PCV 83	
					2.0	PCV - S _s H - PCV 84	
					2.5	PCV - S _s H - PCV 85	
					3.0	PCV - S _s H - PCV 86	
					4.0	PCV - S _s H - PCV 87	
					5.0	PCV - S _s H - PCV 88	
			30		0.5	PCV - S _s H - PCV 89	
					1.0	PCV - S _s H - PCV 90	
					1.5	PCV - S _s H - PCV 91	
					2.0	PCV - S _s H - PCV 92	
					2.5	PCV - S _s H - PCV 93	
					3.0	PCV - S _s H - PCV 94	
					4.0	PCV - S _s H - PCV 95	
					5.0	PCV - S _s H - PCV 96	
			31		0.5	PCV - S _s H - PCV 97	
					1.0	PCV - S _s H - PCV 98	
					1.5	PCV - S _s H - PCV 99	
					2.0	PCV - S _s H - PCV 100	
					2.5	PCV - S _s H - PCV 101	
					3.0	PCV - S _s H - PCV 102	
					4.0	PCV - S _s H - PCV 103	
					5.0	PCV - S _s H - PCV 104	
			32		0.5	PCV - S _s H - PCV 105	
					1.0	PCV - S _s H - PCV 106	
					1.5	PCV - S _s H - PCV 107	
					2.0	PCV - S _s H - PCV 108	
					2.5	PCV - S _s H - PCV 109	
					3.0	PCV - S _s H - PCV 110	
					4.0	PCV - S _s H - PCV 111	
					5.0	PCV - S _s H - PCV 112	
			34	しゃへい壁		0.5	PCV - S _s H - RSW 1
						1.0	PCV - S _s H - RSW 2
						1.5	PCV - S _s H - RSW 3
						2.0	PCV - S _s H - RSW 4
						2.5	PCV - S _s H - RSW 5
						3.0	PCV - S _s H - RSW 6
						4.0	PCV - S _s H - RSW 7
						5.0	PCV - S _s H - RSW 8

表 4.4-2 基準地震動 S_s 設計用床応答曲線一覧表 (原子炉格納容器内) (その 4)





地震動	構造物	方向	質点番号	標高 EL. (m)	減衰定数 (%)	図番
S _s	しゃへい壁	水平 方向	36		0.5	PCV - S _s H - RSW 9
					1.0	PCV - S _s H - RSW 10
					1.5	PCV - S _s H - RSW 11
					2.0	PCV - S _s H - RSW 12
					2.5	PCV - S _s H - RSW 13
					3.0	PCV - S _s H - RSW 14
					4.0	PCV - S _s H - RSW 15
					5.0	PCV - S _s H - RSW 16
			37		0.5	PCV - S _s H - RSW 17
					1.0	PCV - S _s H - RSW 18
					1.5	PCV - S _s H - RSW 19
					2.0	PCV - S _s H - RSW 20
					2.5	PCV - S _s H - RSW 21
					3.0	PCV - S _s H - RSW 22
					4.0	PCV - S _s H - RSW 23
					5.0	PCV - S _s H - RSW 24
	ペDESTAL	水平 方向	39		0.5	PCV - S _s H - PED 1
					1.0	PCV - S _s H - PED 2
					1.5	PCV - S _s H - PED 3
					2.0	PCV - S _s H - PED 4
					2.5	PCV - S _s H - PED 5
					3.0	PCV - S _s H - PED 6
					4.0	PCV - S _s H - PED 7
					5.0	PCV - S _s H - PED 8
42				0.5	PCV - S _s H - PED 9	
				1.0	PCV - S _s H - PED 10	
				1.5	PCV - S _s H - PED 11	
				2.0	PCV - S _s H - PED 12	
				2.5	PCV - S _s H - PED 13	
				3.0	PCV - S _s H - PED 14	
				4.0	PCV - S _s H - PED 15	
				5.0	PCV - S _s H - PED 16	
43				0.5	PCV - S _s H - PED 17	
				1.0	PCV - S _s H - PED 18	
	1.5	PCV - S _s H - PED 19				
	2.0	PCV - S _s H - PED 20				
	2.5	PCV - S _s H - PED 21				
	3.0	PCV - S _s H - PED 22				
	4.0	PCV - S _s H - PED 23				
	5.0	PCV - S _s H - PED 24				

表 4.4-2 基準地震動 S_s 設計用床応答曲線一覧表 (原子炉格納容器内) (その 5)





地震動	構造物	方向	質点番号	標高 EL. (m)	減衰定数 (%)	図番
S _s	ペDESTAL	水平 方向	44		0.5	PCV - SsH - PED 25
					1.0	PCV - SsH - PED 26
					1.5	PCV - SsH - PED 27
					2.0	PCV - SsH - PED 28
					2.5	PCV - SsH - PED 29
					3.0	PCV - SsH - PED 30
					4.0	PCV - SsH - PED 31
					5.0	PCV - SsH - PED 32
			45		0.5	PCV - SsH - PED 33
					1.0	PCV - SsH - PED 34
					1.5	PCV - SsH - PED 35
					2.0	PCV - SsH - PED 36
					2.5	PCV - SsH - PED 37
					3.0	PCV - SsH - PED 38
					4.0	PCV - SsH - PED 39
					5.0	PCV - SsH - PED 40
			46		0.5	PCV - SsH - PED 41
					1.0	PCV - SsH - PED 42
					1.5	PCV - SsH - PED 43
					2.0	PCV - SsH - PED 44
					2.5	PCV - SsH - PED 45
					3.0	PCV - SsH - PED 46
					4.0	PCV - SsH - PED 47
					5.0	PCV - SsH - PED 48
	原子炉 圧力容器	48		0.5	PCV - SsH - RPV 1	
				1.0	PCV - SsH - RPV 2	
				1.5	PCV - SsH - RPV 3	
				2.0	PCV - SsH - RPV 4	
				2.5	PCV - SsH - RPV 5	
				3.0	PCV - SsH - RPV 6	
				4.0	PCV - SsH - RPV 7	
				5.0	PCV - SsH - RPV 8	
		51		0.5	PCV - SsH - RPV 9	
				1.0	PCV - SsH - RPV 10	
				1.5	PCV - SsH - RPV 11	
				2.0	PCV - SsH - RPV 12	
				2.5	PCV - SsH - RPV 13	
				3.0	PCV - SsH - RPV 14	
				4.0	PCV - SsH - RPV 15	
				5.0	PCV - SsH - RPV 16	

表 4.4-2 基準地震動 S_s 設計用床応答曲線一覧表 (原子炉格納容器内) (その6)





地震動	構造物	方向	質点番号	標高 EL. (m)	減衰定数 (%)	図番
S _s	原子炉 压力容器	水平 方向	56		0.5	PCV - SsH - RPV 17
					1.0	PCV - SsH - RPV 18
					1.5	PCV - SsH - RPV 19
					2.0	PCV - SsH - RPV 20
					2.5	PCV - SsH - RPV 21
					3.0	PCV - SsH - RPV 22
					4.0	PCV - SsH - RPV 23
					5.0	PCV - SsH - RPV 24
			57		0.5	PCV - SsH - RPV 25
					1.0	PCV - SsH - RPV 26
					1.5	PCV - SsH - RPV 27
					2.0	PCV - SsH - RPV 28
					2.5	PCV - SsH - RPV 29
					3.0	PCV - SsH - RPV 30
					4.0	PCV - SsH - RPV 31
					5.0	PCV - SsH - RPV 32
			65		0.5	PCV - SsH - RPV 33
					1.0	PCV - SsH - RPV 34
					1.5	PCV - SsH - RPV 35
					2.0	PCV - SsH - RPV 36
					2.5	PCV - SsH - RPV 37
					3.0	PCV - SsH - RPV 38
					4.0	PCV - SsH - RPV 39
					5.0	PCV - SsH - RPV 40
			72		0.5	PCV - SsH - RPV 41
					1.0	PCV - SsH - RPV 42
					1.5	PCV - SsH - RPV 43
					2.0	PCV - SsH - RPV 44
					2.5	PCV - SsH - RPV 45
					3.0	PCV - SsH - RPV 46
					4.0	PCV - SsH - RPV 47
					5.0	PCV - SsH - RPV 48
			73		0.5	PCV - SsH - RPV 49
					1.0	PCV - SsH - RPV 50
					1.5	PCV - SsH - RPV 51
					2.0	PCV - SsH - RPV 52
					2.5	PCV - SsH - RPV 53
					3.0	PCV - SsH - RPV 54
					4.0	PCV - SsH - RPV 55
					5.0	PCV - SsH - RPV 56

表 4.4-2 基準地震動 S_s 設計用床応答曲線一覧表 (原子炉格納容器内) (その7)





地震動	構造物	方向	質点番号	標高 EL. (m)	減衰定数 (%)	図番
S _s	原子炉 圧力容器	水平 方向	74		0.5	PCV - SsH - RPV 57
					1.0	PCV - SsH - RPV 58
					1.5	PCV - SsH - RPV 59
					2.0	PCV - SsH - RPV 60
					2.5	PCV - SsH - RPV 61
					3.0	PCV - SsH - RPV 62
					4.0	PCV - SsH - RPV 63
					5.0	PCV - SsH - RPV 64
	シュラウド		79		0.5	PCV - SsH - SHD 1
					1.0	PCV - SsH - SHD 2
					1.5	PCV - SsH - SHD 3
					2.0	PCV - SsH - SHD 4
					2.5	PCV - SsH - SHD 5
					3.0	PCV - SsH - SHD 6
					4.0	PCV - SsH - SHD 7
					5.0	PCV - SsH - SHD 8
	シュラウド (上部格子 板)		80		0.5	PCV - SsH - UG 1
					1.0	PCV - SsH - UG 2
					1.5	PCV - SsH - UG 3
					2.0	PCV - SsH - UG 4
					2.5	PCV - SsH - UG 5
					3.0	PCV - SsH - UG 6
					4.0	PCV - SsH - UG 7
					5.0	PCV - SsH - UG 8
	シュラウド (炉心支持 板)		86		0.5	PCV - SsH - CP 1
					1.0	PCV - SsH - CP 2
					1.5	PCV - SsH - CP 3
					2.0	PCV - SsH - CP 4
2.5		PCV - SsH - CP 5				
3.0		PCV - SsH - CP 6				
4.0		PCV - SsH - CP 7				
5.0		PCV - SsH - CP 8				

表 4.4-2 基準地震動 S_s 設計用床応答曲線一覧表 (原子炉格納容器内) (その 8)

地震動	構造物	方向	質点番号	標高 EL. (m)	減衰定数 (%)	図番
S _s	原子炉 格納容器	鉛直 方向	81		0.5	PCV - S _s V - PCV 1
					1.0	PCV - S _s V - PCV 2
					1.5	PCV - S _s V - PCV 3
					2.0	PCV - S _s V - PCV 4
					2.5	PCV - S _s V - PCV 5
					3.0	PCV - S _s V - PCV 6
					4.0	PCV - S _s V - PCV 7
					5.0	PCV - S _s V - PCV 8
			84		0.5	PCV - S _s V - PCV 9
					1.0	PCV - S _s V - PCV 10
					1.5	PCV - S _s V - PCV 11
					2.0	PCV - S _s V - PCV 12
					2.5	PCV - S _s V - PCV 13
					3.0	PCV - S _s V - PCV 14
					4.0	PCV - S _s V - PCV 15
					5.0	PCV - S _s V - PCV 16
			86		0.5	PCV - S _s V - PCV 17
					1.0	PCV - S _s V - PCV 18
					1.5	PCV - S _s V - PCV 19
					2.0	PCV - S _s V - PCV 20
					2.5	PCV - S _s V - PCV 21
					3.0	PCV - S _s V - PCV 22
					4.0	PCV - S _s V - PCV 23
					5.0	PCV - S _s V - PCV 24
			87		0.5	PCV - S _s V - PCV 25
					1.0	PCV - S _s V - PCV 26
					1.5	PCV - S _s V - PCV 27
					2.0	PCV - S _s V - PCV 28
					2.5	PCV - S _s V - PCV 29
					3.0	PCV - S _s V - PCV 30
					4.0	PCV - S _s V - PCV 31
					5.0	PCV - S _s V - PCV 32
			88		0.5	PCV - S _s V - PCV 33
					1.0	PCV - S _s V - PCV 34
					1.5	PCV - S _s V - PCV 35
					2.0	PCV - S _s V - PCV 36
					2.5	PCV - S _s V - PCV 37
					3.0	PCV - S _s V - PCV 38
					4.0	PCV - S _s V - PCV 39
					5.0	PCV - S _s V - PCV 40

表 4.4-2 基準地震動 S_s 設計用床応答曲線一覧表 (原子炉格納容器内) (その 9)

地震動	構造物	方向	質点番号	標高 EL. (m)	減衰定数 (%)	図番
S _s	原子炉 格納容器	鉛直 方向	89		0.5	PCV - S _s V - PCV 41
					1.0	PCV - S _s V - PCV 42
					1.5	PCV - S _s V - PCV 43
					2.0	PCV - S _s V - PCV 44
					2.5	PCV - S _s V - PCV 45
					3.0	PCV - S _s V - PCV 46
					4.0	PCV - S _s V - PCV 47
					5.0	PCV - S _s V - PCV 48
			90		0.5	PCV - S _s V - PCV 49
					1.0	PCV - S _s V - PCV 50
					1.5	PCV - S _s V - PCV 51
					2.0	PCV - S _s V - PCV 52
					2.5	PCV - S _s V - PCV 53
					3.0	PCV - S _s V - PCV 54
					4.0	PCV - S _s V - PCV 55
					5.0	PCV - S _s V - PCV 56
			91		0.5	PCV - S _s V - PCV 57
					1.0	PCV - S _s V - PCV 58
					1.5	PCV - S _s V - PCV 59
					2.0	PCV - S _s V - PCV 60
					2.5	PCV - S _s V - PCV 61
					3.0	PCV - S _s V - PCV 62
					4.0	PCV - S _s V - PCV 63
					5.0	PCV - S _s V - PCV 64
			92		0.5	PCV - S _s V - PCV 65
					1.0	PCV - S _s V - PCV 66
					1.5	PCV - S _s V - PCV 67
					2.0	PCV - S _s V - PCV 68
					2.5	PCV - S _s V - PCV 69
					3.0	PCV - S _s V - PCV 70
					4.0	PCV - S _s V - PCV 71
					5.0	PCV - S _s V - PCV 72
			93		0.5	PCV - S _s V - PCV 73
					1.0	PCV - S _s V - PCV 74
					1.5	PCV - S _s V - PCV 75
					2.0	PCV - S _s V - PCV 76
2.5	PCV - S _s V - PCV 77					
3.0	PCV - S _s V - PCV 78					
4.0	PCV - S _s V - PCV 79					
5.0	PCV - S _s V - PCV 80					

表 4.4-2 基準地震動 S_s 設計用床応答曲線一覧表 (原子炉格納容器内) (その 10)

地震動	構造物	方向	質点番号	標高 EL. (m)	減衰定数 (%)	図番
S _s	原子炉 格納容器	鉛直 方向	94		0.5	PCV - S _s V - PCV 81
					1.0	PCV - S _s V - PCV 82
					1.5	PCV - S _s V - PCV 83
					2.0	PCV - S _s V - PCV 84
					2.5	PCV - S _s V - PCV 85
					3.0	PCV - S _s V - PCV 86
					4.0	PCV - S _s V - PCV 87
					5.0	PCV - S _s V - PCV 88
			95		0.5	PCV - S _s V - PCV 89
					1.0	PCV - S _s V - PCV 90
					1.5	PCV - S _s V - PCV 91
					2.0	PCV - S _s V - PCV 92
					2.5	PCV - S _s V - PCV 93
					3.0	PCV - S _s V - PCV 94
					4.0	PCV - S _s V - PCV 95
					5.0	PCV - S _s V - PCV 96
			96		0.5	PCV - S _s V - PCV 97
					1.0	PCV - S _s V - PCV 98
					1.5	PCV - S _s V - PCV 99
					2.0	PCV - S _s V - PCV 100
					2.5	PCV - S _s V - PCV 101
					3.0	PCV - S _s V - PCV 102
					4.0	PCV - S _s V - PCV 103
					5.0	PCV - S _s V - PCV 104
			97		0.5	PCV - S _s V - PCV 105
					1.0	PCV - S _s V - PCV 106
					1.5	PCV - S _s V - PCV 107
					2.0	PCV - S _s V - PCV 108
	2.5	PCV - S _s V - PCV 109				
	3.0	PCV - S _s V - PCV 110				
	4.0	PCV - S _s V - PCV 111				
	5.0	PCV - S _s V - PCV 112				
66	しゃへい壁		0.5	PCV - S _s V - RSW 1		
			1.0	PCV - S _s V - RSW 2		
			1.5	PCV - S _s V - RSW 3		
			2.0	PCV - S _s V - RSW 4		
			2.5	PCV - S _s V - RSW 5		
			3.0	PCV - S _s V - RSW 6		
			4.0	PCV - S _s V - RSW 7		
			5.0	PCV - S _s V - RSW 8		

表 4.4-2 基準地震動 S_s 設計用床応答曲線一覧表 (原子炉格納容器内) (その 1 1)





地震動	構造物	方向	質点番号	標高 EL. (m)	減衰定数 (%)	図番
S _s	しゃへい壁	鉛直 方向	68		0.5	PCV - S _s V - RSW 9
					1.0	PCV - S _s V - RSW 10
					1.5	PCV - S _s V - RSW 11
					2.0	PCV - S _s V - RSW 12
					2.5	PCV - S _s V - RSW 13
					3.0	PCV - S _s V - RSW 14
					4.0	PCV - S _s V - RSW 15
					5.0	PCV - S _s V - RSW 16
			69		0.5	PCV - S _s V - RSW 17
					1.0	PCV - S _s V - RSW 18
					1.5	PCV - S _s V - RSW 19
					2.0	PCV - S _s V - RSW 20
					2.5	PCV - S _s V - RSW 21
					3.0	PCV - S _s V - RSW 22
					4.0	PCV - S _s V - RSW 23
					5.0	PCV - S _s V - RSW 24
	ペDESTAL	鉛直 方向	71		0.5	PCV - S _s V - PED 1
					1.0	PCV - S _s V - PED 2
					1.5	PCV - S _s V - PED 3
					2.0	PCV - S _s V - PED 4
					2.5	PCV - S _s V - PED 5
					3.0	PCV - S _s V - PED 6
					4.0	PCV - S _s V - PED 7
					5.0	PCV - S _s V - PED 8
74				0.5	PCV - S _s V - PED 9	
				1.0	PCV - S _s V - PED 10	
				1.5	PCV - S _s V - PED 11	
				2.0	PCV - S _s V - PED 12	
				2.5	PCV - S _s V - PED 13	
				3.0	PCV - S _s V - PED 14	
				4.0	PCV - S _s V - PED 15	
				5.0	PCV - S _s V - PED 16	
75				0.5	PCV - S _s V - PED 17	
				1.0	PCV - S _s V - PED 18	
	1.5	PCV - S _s V - PED 19				
	2.0	PCV - S _s V - PED 20				
	2.5	PCV - S _s V - PED 21				
	3.0	PCV - S _s V - PED 22				
	4.0	PCV - S _s V - PED 23				
	5.0	PCV - S _s V - PED 24				

表 4.4-2 基準地震動 S_s 設計用床応答曲線一覧表 (原子炉格納容器内) (その 1 2)





地震動	構造物	方向	質点番号	標高 EL. (m)	減衰定数 (%)	図番
S _s	ペDESTAL	鉛直 方向	76		0.5	PCV - S _s V - PED 25
					1.0	PCV - S _s V - PED 26
					1.5	PCV - S _s V - PED 27
					2.0	PCV - S _s V - PED 28
					2.5	PCV - S _s V - PED 29
					3.0	PCV - S _s V - PED 30
					4.0	PCV - S _s V - PED 31
					5.0	PCV - S _s V - PED 32
			77		0.5	PCV - S _s V - PED 33
					1.0	PCV - S _s V - PED 34
					1.5	PCV - S _s V - PED 35
					2.0	PCV - S _s V - PED 36
					2.5	PCV - S _s V - PED 37
					3.0	PCV - S _s V - PED 38
					4.0	PCV - S _s V - PED 39
					5.0	PCV - S _s V - PED 40
			78		0.5	PCV - S _s V - PED 41
					1.0	PCV - S _s V - PED 42
					1.5	PCV - S _s V - PED 43
					2.0	PCV - S _s V - PED 44
					2.5	PCV - S _s V - PED 45
					3.0	PCV - S _s V - PED 46
					4.0	PCV - S _s V - PED 47
					5.0	PCV - S _s V - PED 48
	原子炉 圧力容器	42		0.5	PCV - S _s V - RPV 1	
				1.0	PCV - S _s V - RPV 2	
				1.5	PCV - S _s V - RPV 3	
				2.0	PCV - S _s V - RPV 4	
				2.5	PCV - S _s V - RPV 5	
				3.0	PCV - S _s V - RPV 6	
				4.0	PCV - S _s V - RPV 7	
				5.0	PCV - S _s V - RPV 8	
		45		0.5	PCV - S _s V - RPV 9	
				1.0	PCV - S _s V - RPV 10	
				1.5	PCV - S _s V - RPV 11	
				2.0	PCV - S _s V - RPV 12	
				2.5	PCV - S _s V - RPV 13	
				3.0	PCV - S _s V - RPV 14	
				4.0	PCV - S _s V - RPV 15	
				5.0	PCV - S _s V - RPV 16	

表 4.4-2 基準地震動 S_s 設計用床応答曲線一覧表 (原子炉格納容器内) (その 1 3)





地震動	構造物	方向	質点番号	標高 EL. (m)	減衰定数 (%)	図番
S _s	原子炉 压力容器	鉛直 方向	50		0.5	PCV - S _s V - RPV 17
					1.0	PCV - S _s V - RPV 18
					1.5	PCV - S _s V - RPV 19
					2.0	PCV - S _s V - RPV 20
					2.5	PCV - S _s V - RPV 21
					3.0	PCV - S _s V - RPV 22
					4.0	PCV - S _s V - RPV 23
					5.0	PCV - S _s V - RPV 24
			51		0.5	PCV - S _s V - RPV 25
					1.0	PCV - S _s V - RPV 26
					1.5	PCV - S _s V - RPV 27
					2.0	PCV - S _s V - RPV 28
					2.5	PCV - S _s V - RPV 29
					3.0	PCV - S _s V - RPV 30
					4.0	PCV - S _s V - RPV 31
					5.0	PCV - S _s V - RPV 32
			59		0.5	PCV - S _s V - RPV 33
					1.0	PCV - S _s V - RPV 34
					1.5	PCV - S _s V - RPV 35
					2.0	PCV - S _s V - RPV 36
					2.5	PCV - S _s V - RPV 37
					3.0	PCV - S _s V - RPV 38
					4.0	PCV - S _s V - RPV 39
					5.0	PCV - S _s V - RPV 40
			65		0.5	PCV - S _s V - RPV 41
					1.0	PCV - S _s V - RPV 42
					1.5	PCV - S _s V - RPV 43
					2.0	PCV - S _s V - RPV 44
					2.5	PCV - S _s V - RPV 45
					3.0	PCV - S _s V - RPV 46
					4.0	PCV - S _s V - RPV 47
					5.0	PCV - S _s V - RPV 48
			19		0.5	PCV - S _s V - RPV 49
					1.0	PCV - S _s V - RPV 50
					1.5	PCV - S _s V - RPV 51
					2.0	PCV - S _s V - RPV 52
					2.5	PCV - S _s V - RPV 53
					3.0	PCV - S _s V - RPV 54
					4.0	PCV - S _s V - RPV 55
					5.0	PCV - S _s V - RPV 56

表 4.4-2 基準地震動 S_s 設計用床応答曲線一覧表 (原子炉格納容器内) (その 1 4)

地震動	構造物	方向	質点番号	標高 EL. (m)	減衰定数 (%)	図番
S _s	原子炉 压力容器	鉛直 方向	14	<input type="text"/>	0.5	PCV - S _s V - RPV 57
					1.0	PCV - S _s V - RPV 58
					1.5	PCV - S _s V - RPV 59
					2.0	PCV - S _s V - RPV 60
					2.5	PCV - S _s V - RPV 61
					3.0	PCV - S _s V - RPV 62
					4.0	PCV - S _s V - RPV 63
					5.0	PCV - S _s V - RPV 64
	シュラウド		28	<input type="text"/>	0.5	PCV - S _s V - SHD 1
					1.0	PCV - S _s V - SHD 2
					1.5	PCV - S _s V - SHD 3
					2.0	PCV - S _s V - SHD 4
					2.5	PCV - S _s V - SHD 5
					3.0	PCV - S _s V - SHD 6
					4.0	PCV - S _s V - SHD 7
					5.0	PCV - S _s V - SHD 8
	シュラウド (上部格子 板)		29	<input type="text"/>	0.5	PCV - S _s V - UG 1
					1.0	PCV - S _s V - UG 2
					1.5	PCV - S _s V - UG 3
					2.0	PCV - S _s V - UG 4
					2.5	PCV - S _s V - UG 5
					3.0	PCV - S _s V - UG 6
					4.0	PCV - S _s V - UG 7
					5.0	PCV - S _s V - UG 8
	シュラウド (炉心支持 板)		35	<input type="text"/>	0.5	PCV - S _s V - CP 1
					1.0	PCV - S _s V - CP 2
					1.5	PCV - S _s V - CP 3
					2.0	PCV - S _s V - CP 4
					2.5	PCV - S _s V - CP 5
					3.0	PCV - S _s V - CP 6
					4.0	PCV - S _s V - CP 7
					5.0	PCV - S _s V - CP 8

表 4.4-3 基準地震動 S_s 設計用床応答曲線一覧表（使用済燃料乾式貯蔵建屋）（その1）

地震動	構造物	方向	質点番号	標高 EL. (m)	減衰定数 (%)	図番
S_s	使用済 燃料乾式 貯蔵建屋	水平 方向	ND03 (NS), ND03 (EW), ND13 (EW)	29.200	0.5	DC - SsH - DC 1
					1.0	DC - SsH - DC 2
					1.5	DC - SsH - DC 3
					2.0	DC - SsH - DC 4
					2.5	DC - SsH - DC 5
					3.0	DC - SsH - DC 6
					4.0	DC - SsH - DC 7
					5.0	DC - SsH - DC 8
			ND02 (NS), ND02 (EW), ND12 (EW)	17.750	0.5	DC - SsH - DC 9
					1.0	DC - SsH - DC 10
					1.5	DC - SsH - DC 11
					2.0	DC - SsH - DC 12
					2.5	DC - SsH - DC 13
					3.0	DC - SsH - DC 14
					4.0	DC - SsH - DC 15
					5.0	DC - SsH - DC 16
			BSTP	8.300	0.5	DC - SsH - DC 17
					1.0	DC - SsH - DC 18
					1.5	DC - SsH - DC 19
					2.0	DC - SsH - DC 20
					2.5	DC - SsH - DC 21
					3.0	DC - SsH - DC 22
					4.0	DC - SsH - DC 23
					5.0	DC - SsH - DC 24

表 4.4-3 基準地震動 S_s 設計用床応答曲線一覧表（使用済燃料乾式貯蔵建屋）（その2）

地震動	構造物	方向	質点番号	標高 EL. (m)	減衰定数 (%)	図番
S_s	使用済 燃料乾式 貯蔵建屋 (屋根トラ ス部)	鉛直 方向	RF01, RF02, RF03, RF04, RF05	29.200	0.5	DC - SsV - DRT 1
					1.0	DC - SsV - DRT 2
					1.5	DC - SsV - DRT 3
					2.0	DC - SsV - DRT 4
					2.5	DC - SsV - DRT 5
					3.0	DC - SsV - DRT 6
					4.0	DC - SsV - DRT 7
					5.0	DC - SsV - DRT 8
	使用済 燃料乾式 貯蔵建屋		ND03	29.200	0.5	DC - SsV - DC 1
					1.0	DC - SsV - DC 2
					1.5	DC - SsV - DC 3
					2.0	DC - SsV - DC 4
					2.5	DC - SsV - DC 5
					3.0	DC - SsV - DC 6
					4.0	DC - SsV - DC 7
					5.0	DC - SsV - DC 8
			ND02	17.750	0.5	DC - SsV - DC 9
					1.0	DC - SsV - DC 10
					1.5	DC - SsV - DC 11
					2.0	DC - SsV - DC 12
					2.5	DC - SsV - DC 13
					3.0	DC - SsV - DC 14
					4.0	DC - SsV - DC 15
					5.0	DC - SsV - DC 16
BSTP	8.300	0.5	DC - SsV - DC 17			
		1.0	DC - SsV - DC 18			
		1.5	DC - SsV - DC 19			
		2.0	DC - SsV - DC 20			
		2.5	DC - SsV - DC 21			
		3.0	DC - SsV - DC 22			
		4.0	DC - SsV - DC 23			
		5.0	DC - SsV - DC 24			

【RB-SdH-RB1】

—— NS方向

- - - - EW方向

構造物名：原子炉建屋

標高：EL63.650m

減衰定数：0.5% 波形名：弾性設計用地震動S d

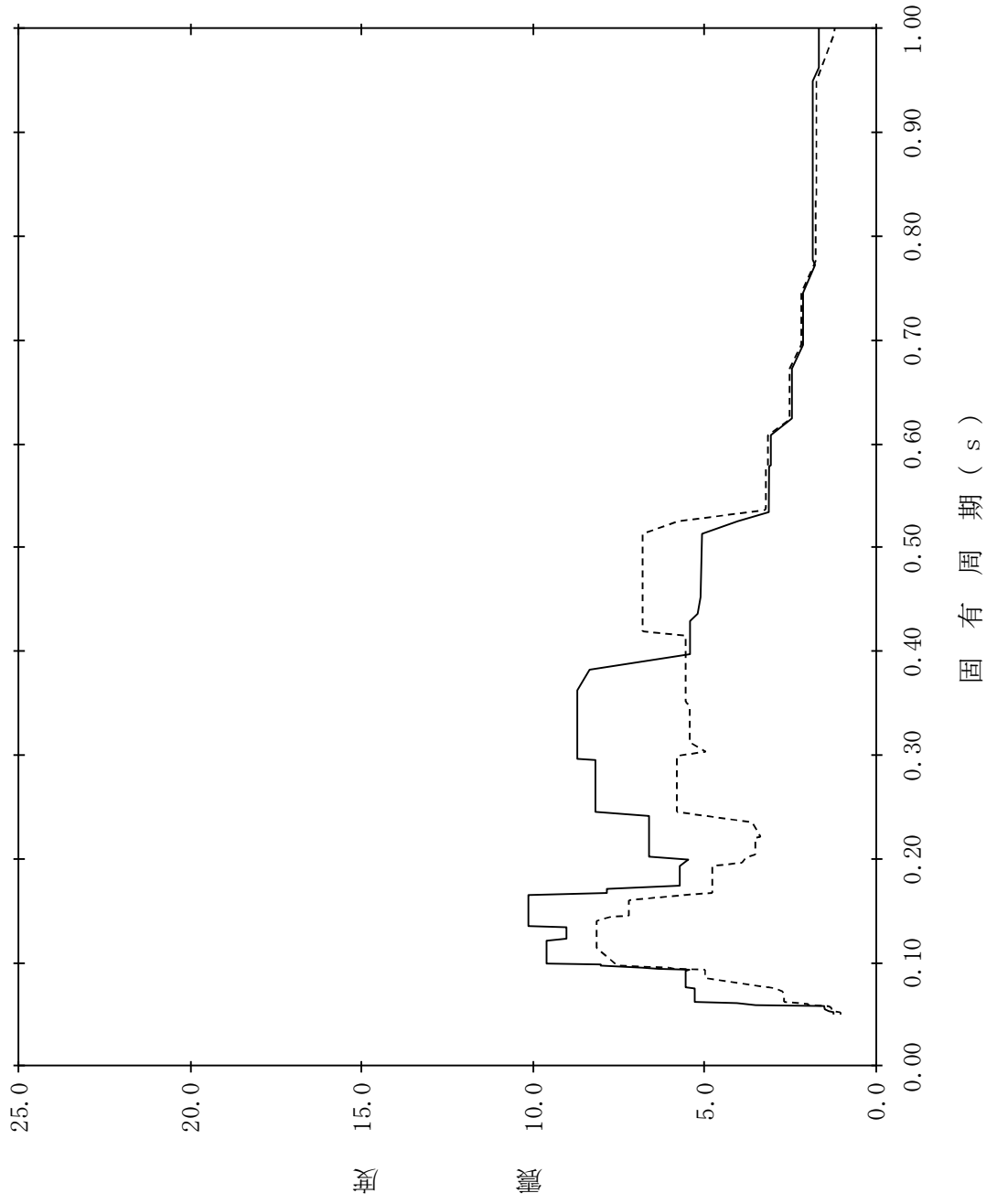

【RB-SdV-RRT1】

—— 鉛直方向

構造物名：原子炉建屋(屋根トラス部)

標高：EL63.650m

減衰定数：0.5%

波形名：弾性設計用地震動S d

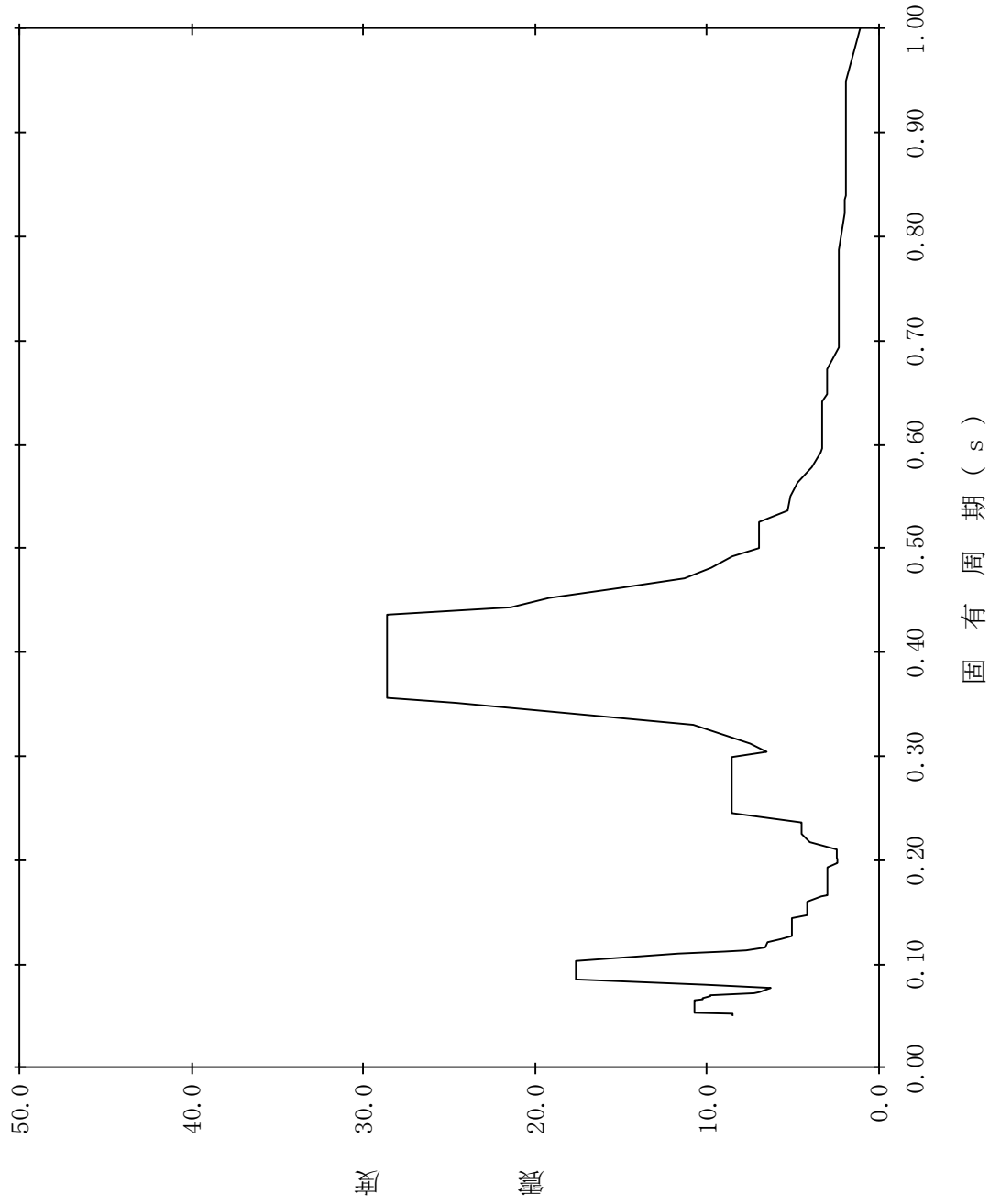

【PCV-SdH-PCV1】

—— NS方向

----- EW方向

構造物名：原子炉格納容器

標高：EL.39.431m

減衰定数：0.5%

波形名：弾性設計用地震動S d

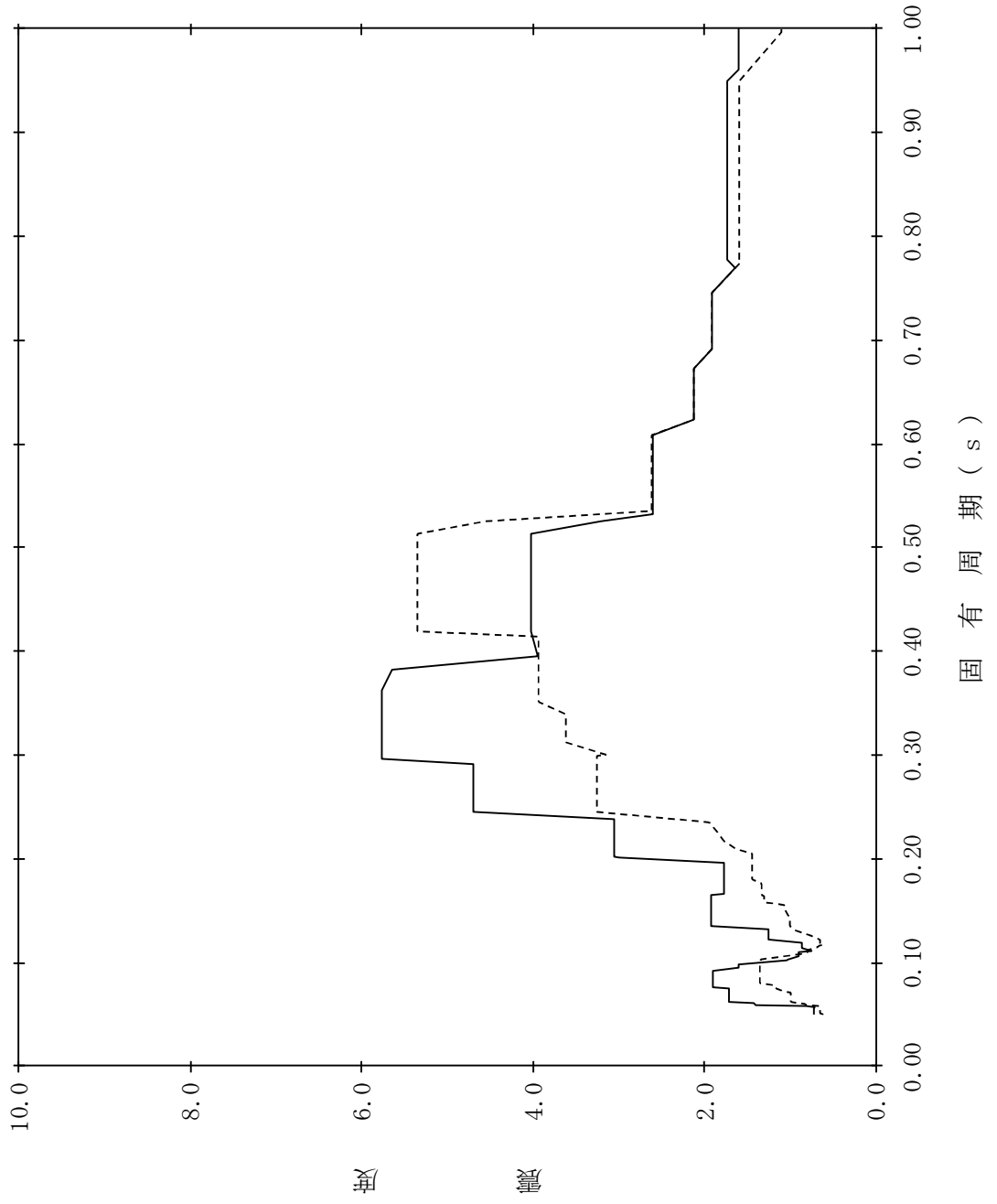

【PCV-SdV-PCV1】

—— 鉛直方向

構造物名：原子炉格納容器

標高：EL.39.431m

減衰定数：0.5%

波形名：弾性設計用地震動S d

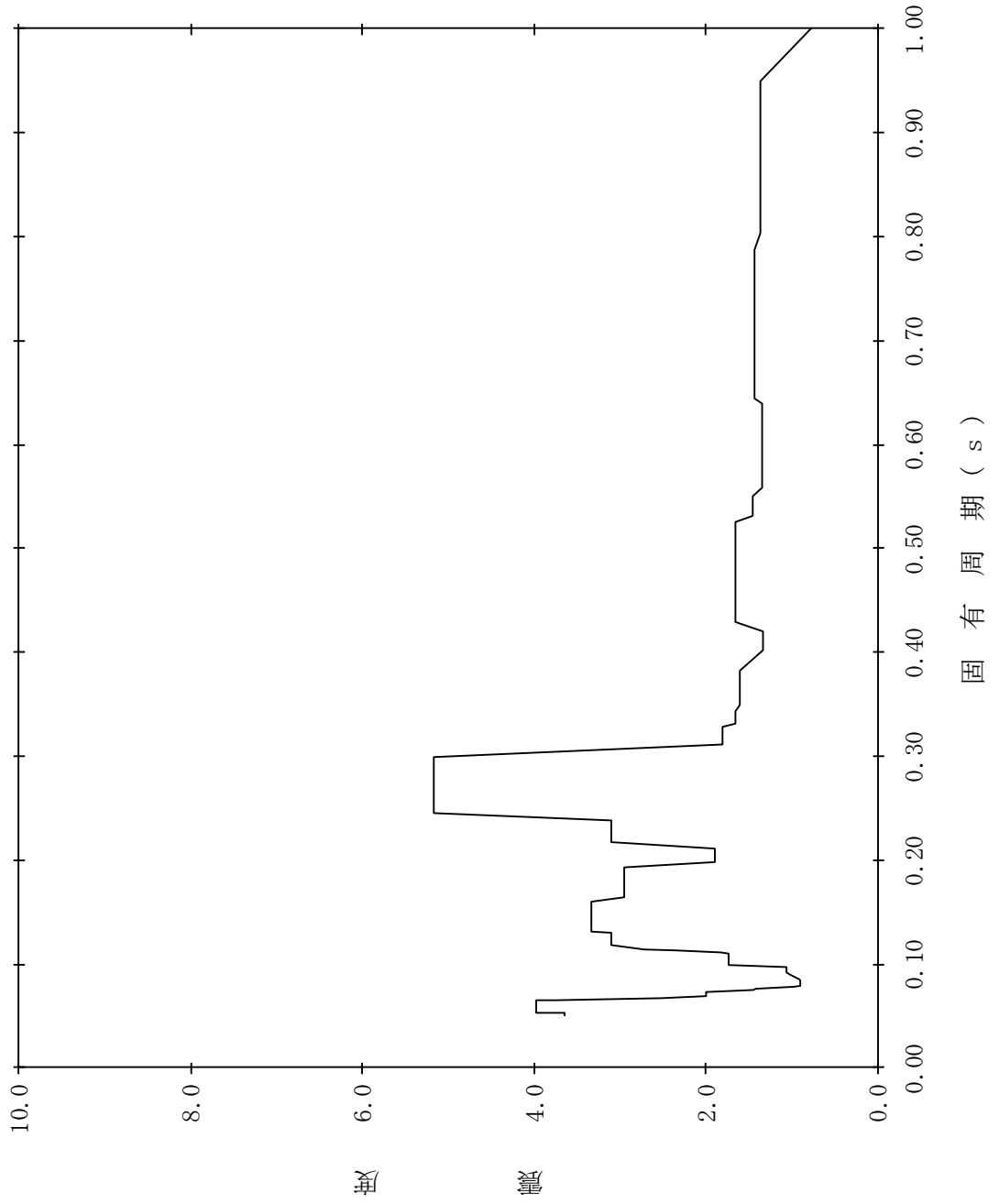

【DC-SdH-DC1】

—— NS方向

----- EW方向

構造物名：使用済燃料乾式貯蔵建屋

標高：EL29.200m

波形名：弾性設計用地震動S d

減衰定数：0.5%

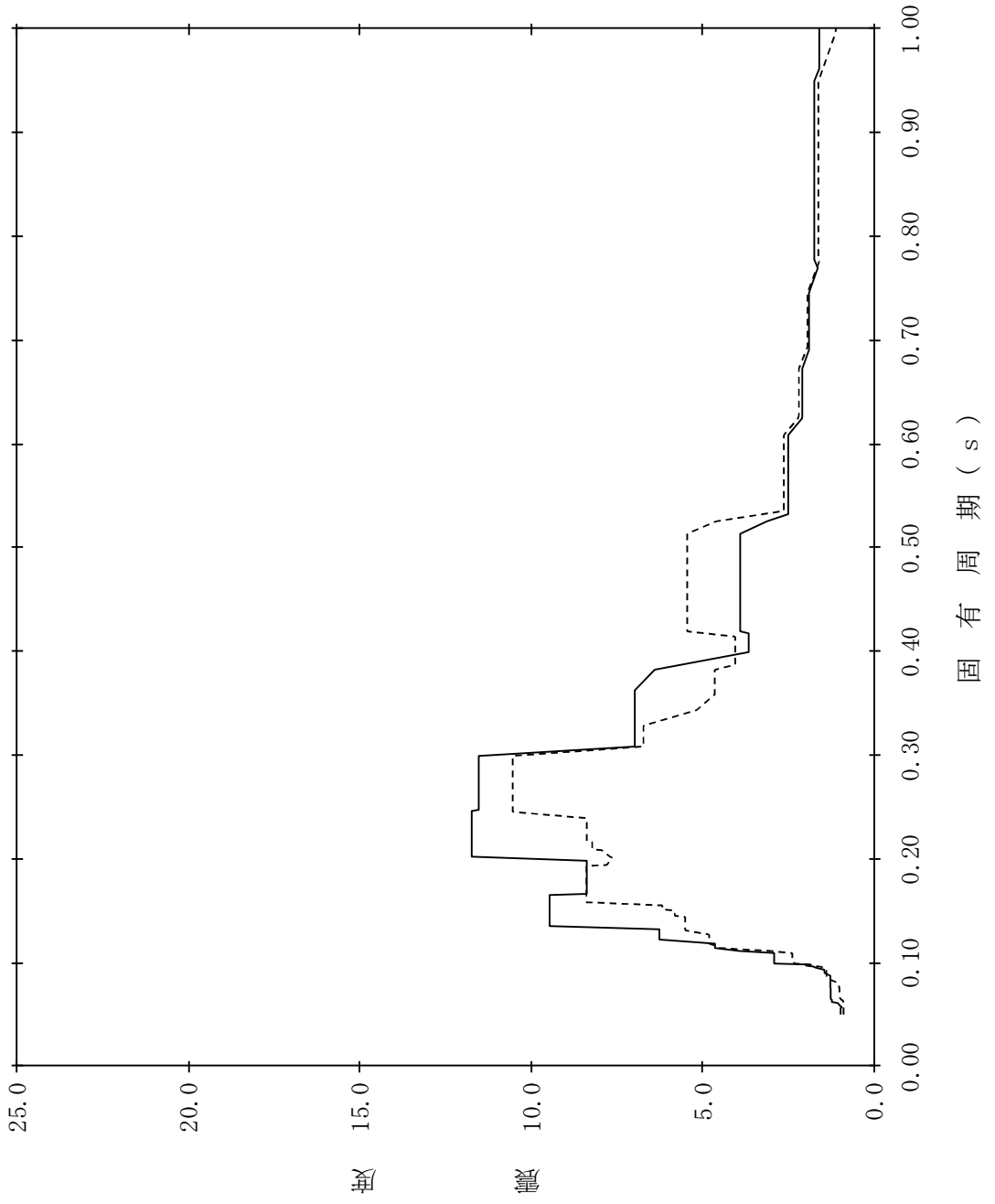

【DC-SdV-DRT1】

—— 鉛直方向

構造物名：使用済燃料乾式貯蔵建屋
(屋根トラス部)

標高：EL29.200m

減衰定数：0.5%

波形名：弾性設計用地震動S d

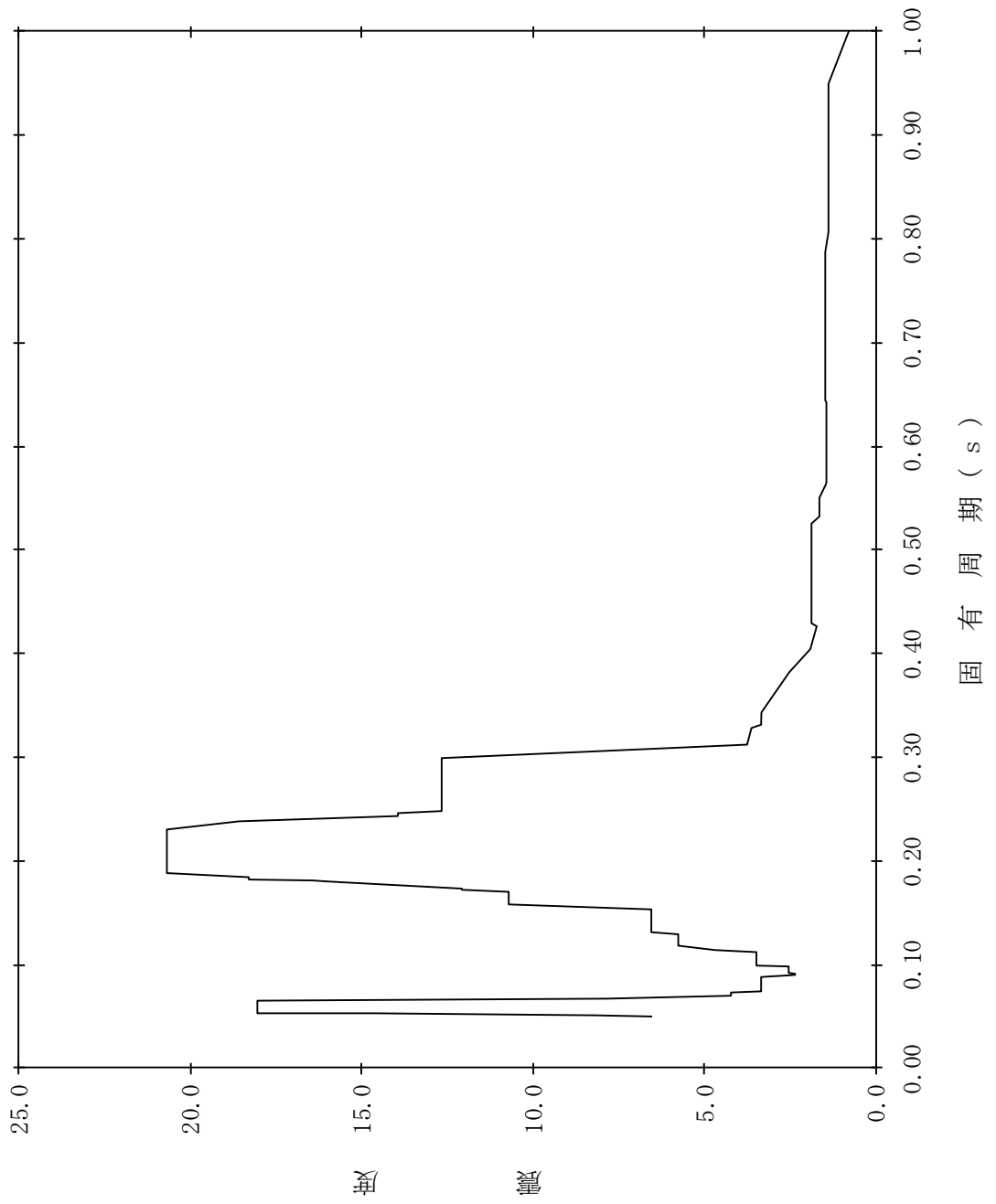

【RB-SsH-RB1】

—— NS方向

- - - - EW方向

構造物名：原子炉建屋

標高：EL63.650m

減衰定数：0.5% 波形名：基準地震動 S s

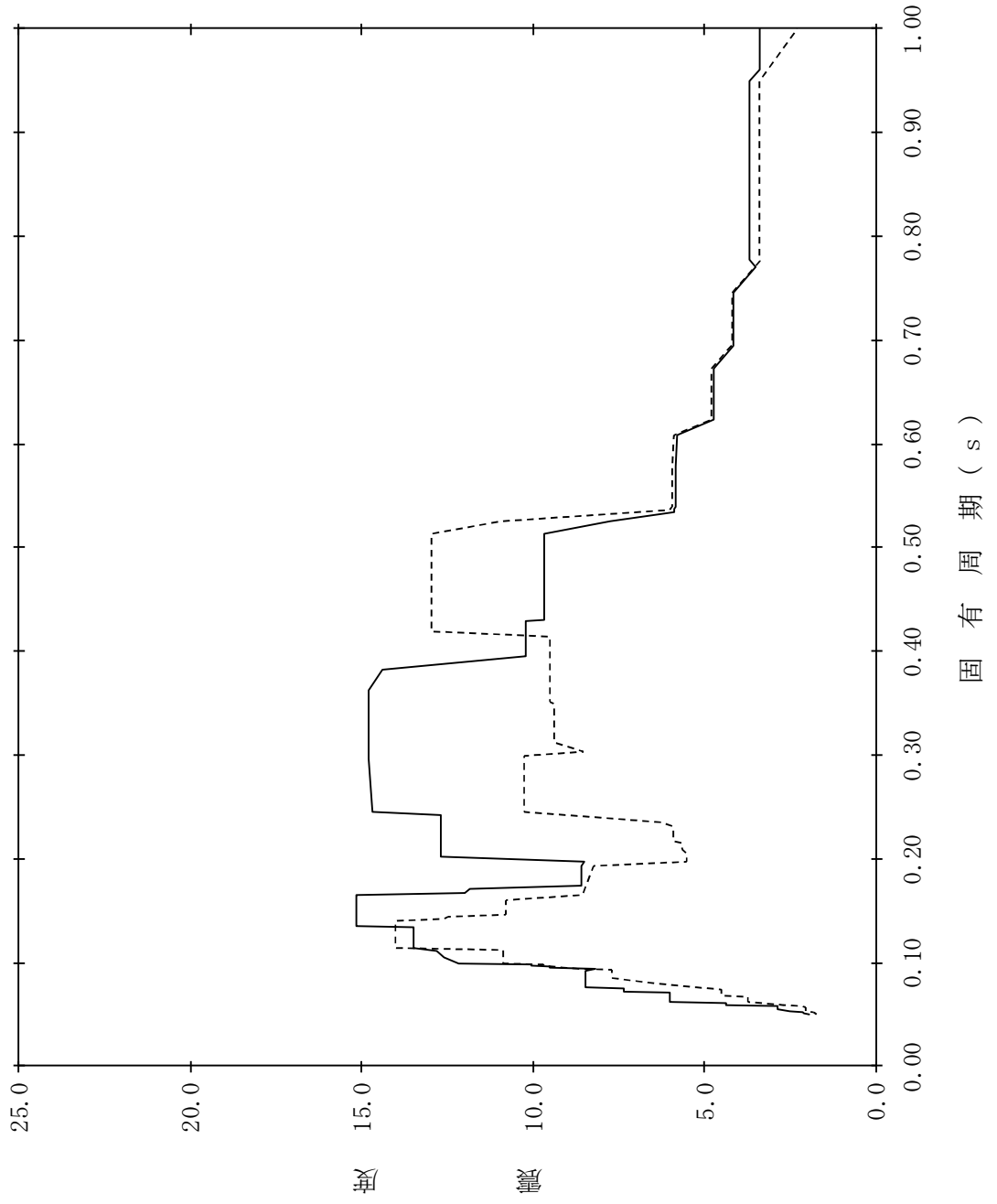

【RB-SsV-RR11】

—— 鉛直方向

構造物名：原子炉建屋(屋根トラス部)

標高：EL63.650m

減衰定数：0.5%

波形名：基準地震動 S s

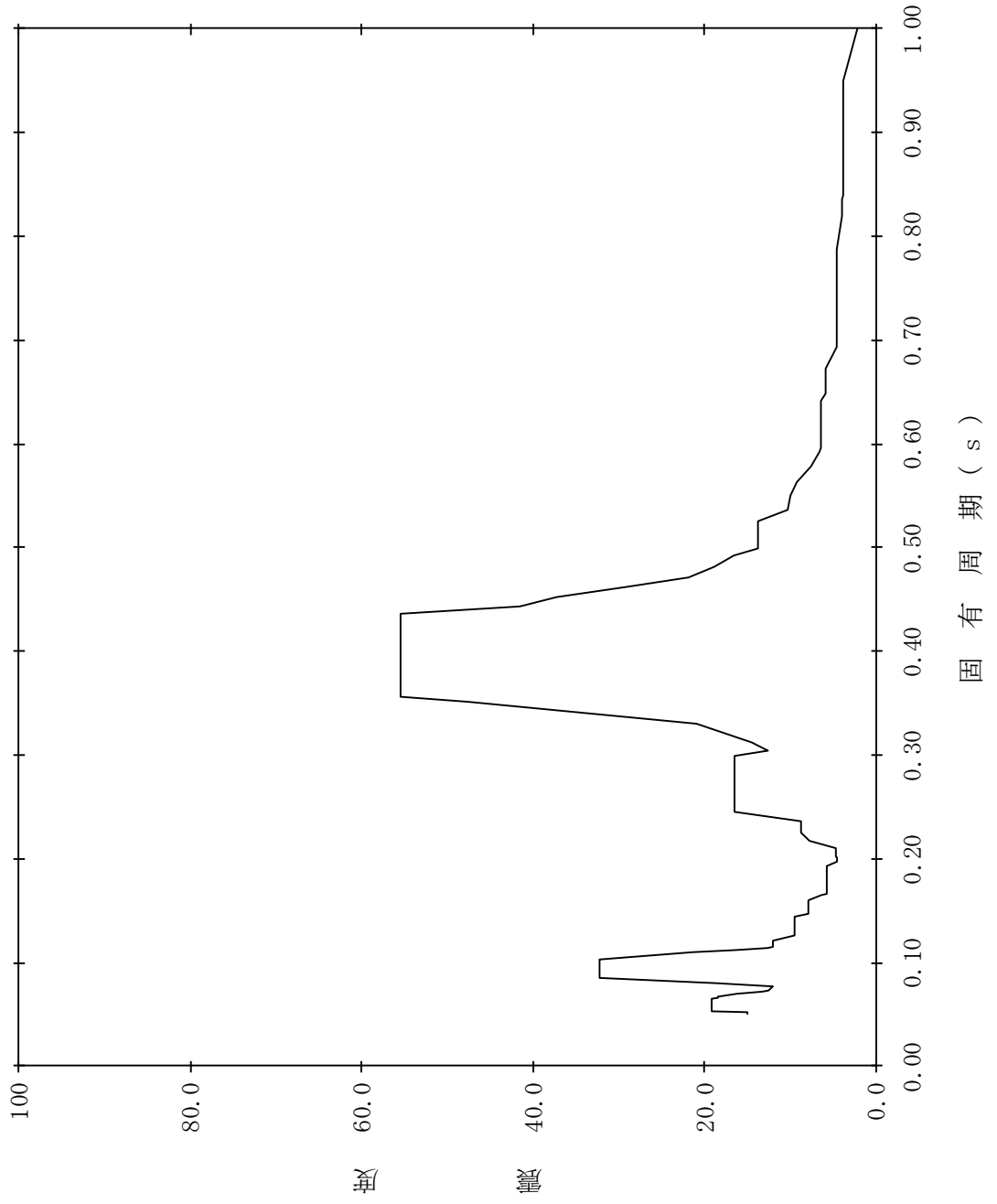

【PCV-SsH-PCV1】

構造物名：原子炉格納容器

標高：EL.39.431m

—— NS方向

減衰定数：0.5%

波形名：基準地震動 S s

- - - - EW方向

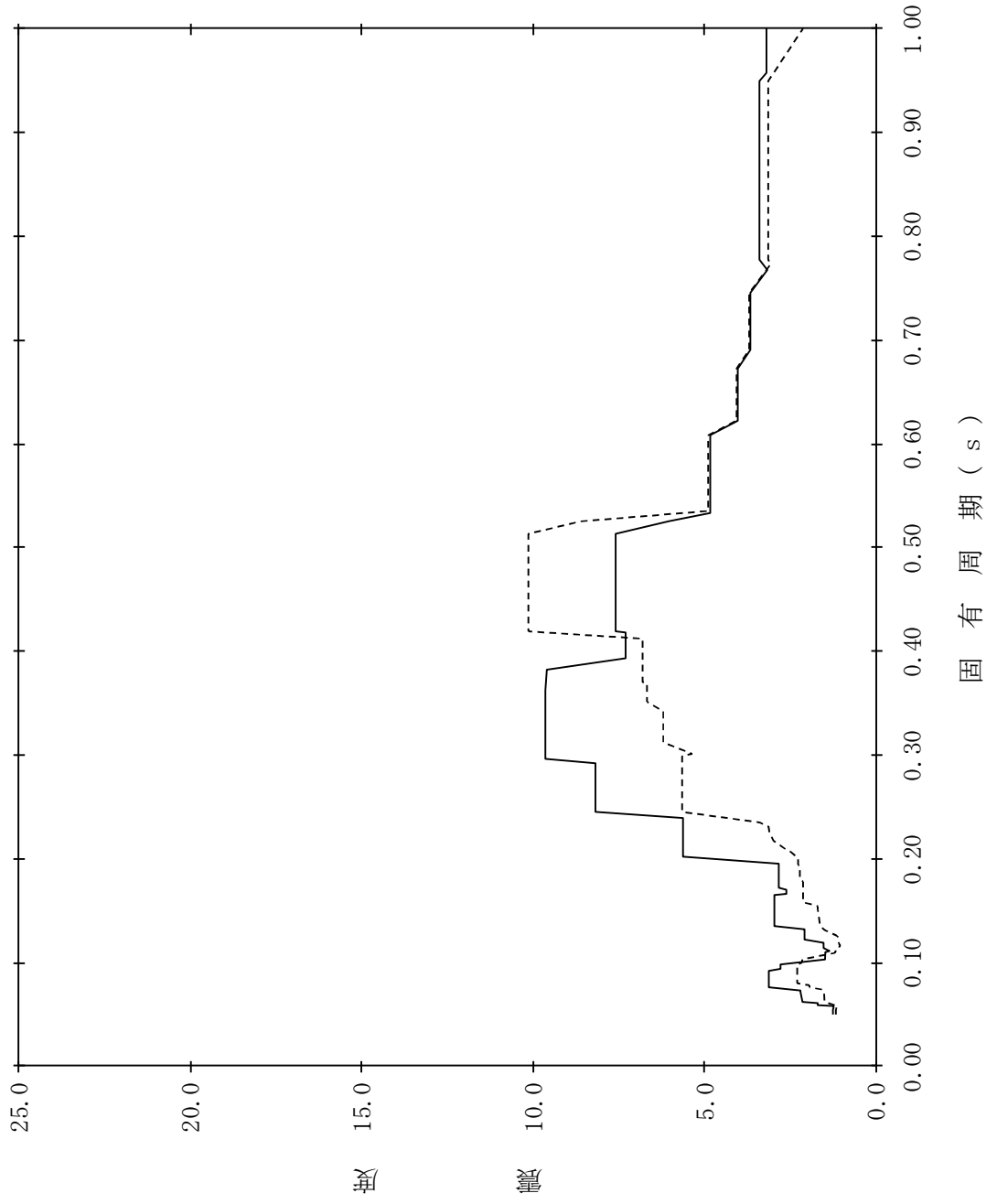

【PCV-SsV-PCV1】

—— 鉛直方向

構造物名：原子炉格納容器

標高：EL.39.431m

減衰定数：0.5%

波形名：基準地震動 S s

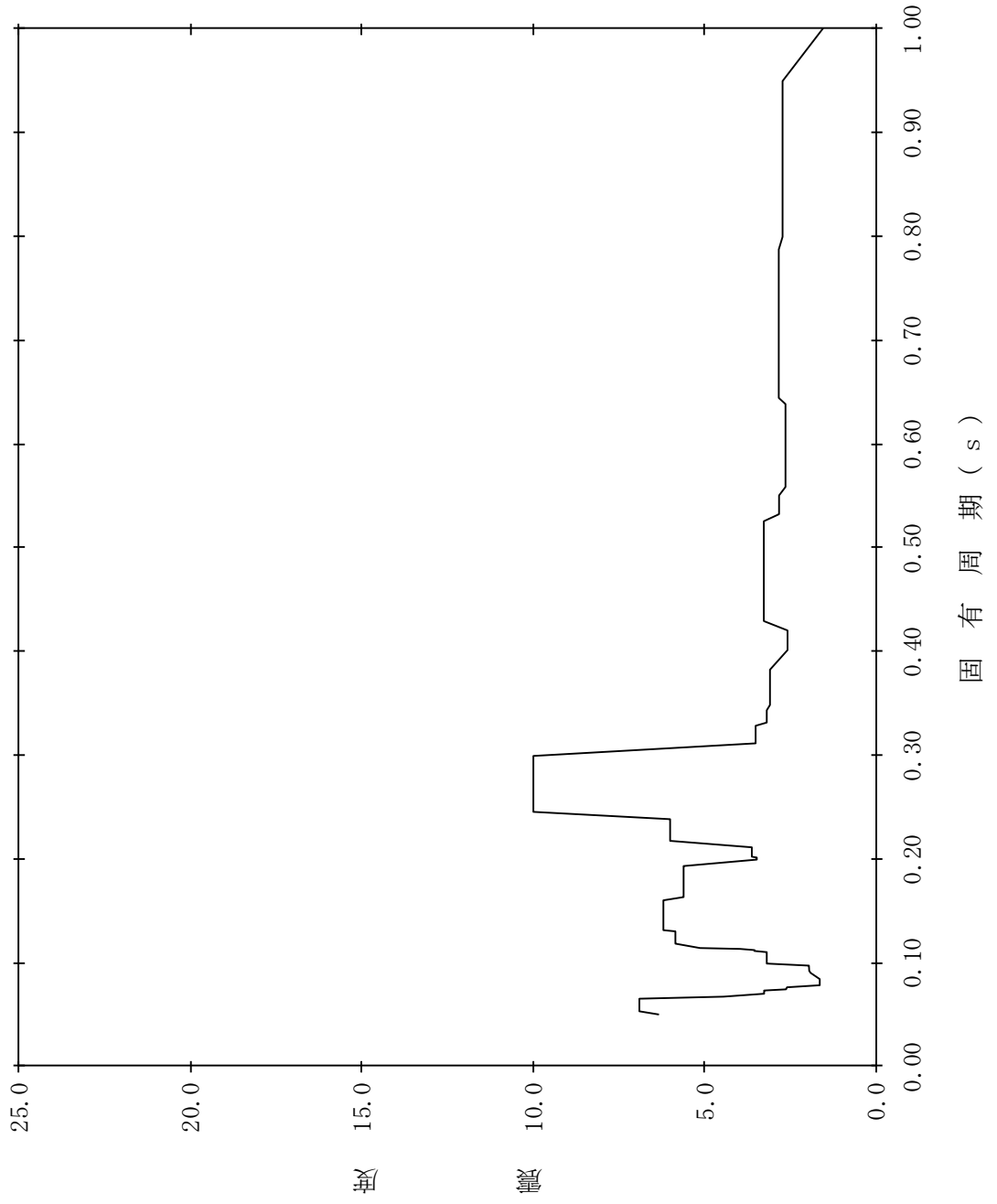

【DC-SsH-DC1】

—— NS方向

- - - - EW方向

構造物名：使用済燃料乾式貯蔵建屋

標高：EL29.200m

減衰定数：0.5% 波形名：基準地震動 S s

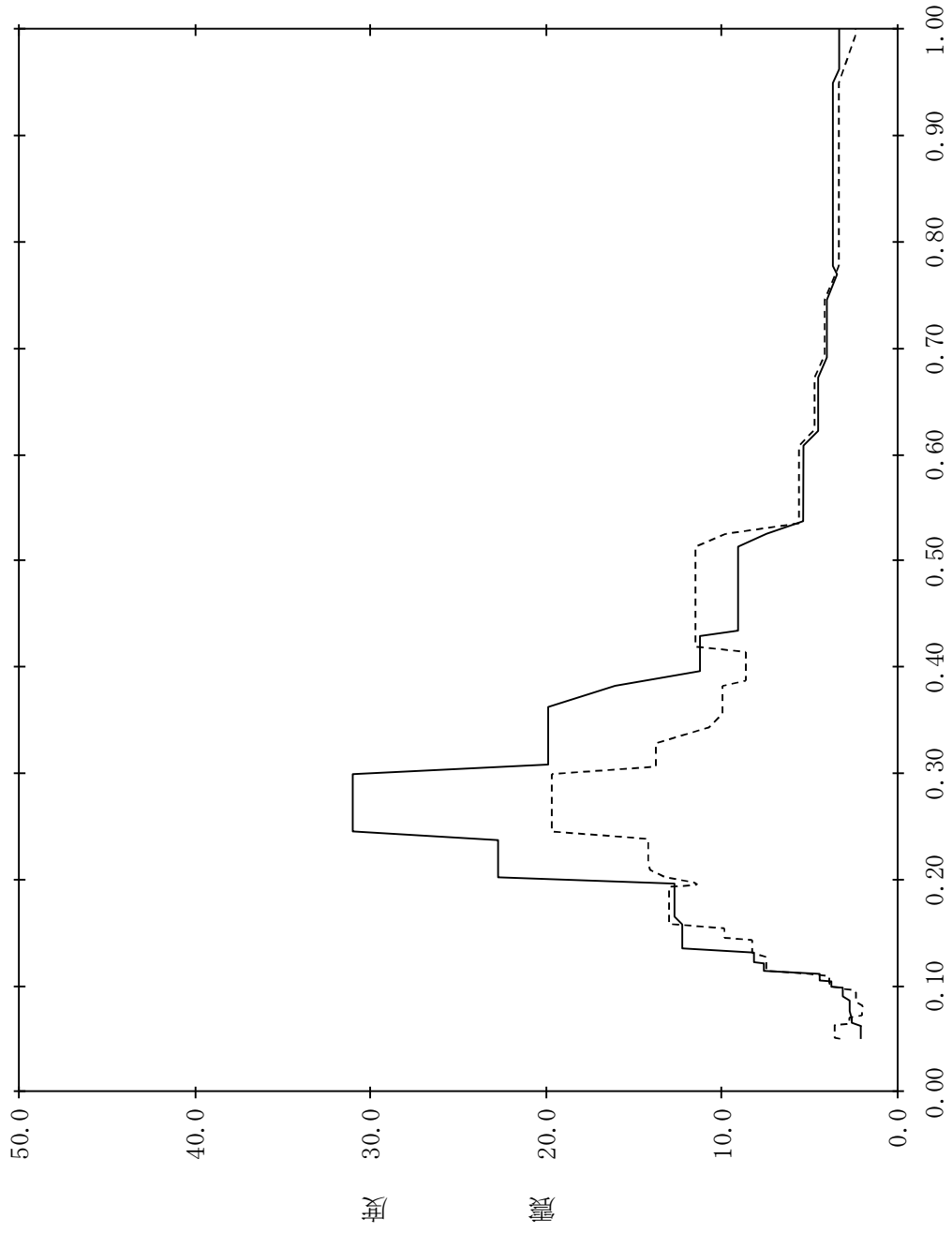

固有周期 (s)

【DC-SsV-DRT1】

—— 鉛直方向

構造物名：使用済燃料乾式貯蔵建屋
(屋根トラス部)

標高：EL29.200m

減衰定数：0.5%

波形名：基準地震動 S s

