

原子炉建屋大物搬入口扉の貫通評価について

1. 概要

図1及び図2に示す原子炉建屋大物搬入口扉（原子炉建屋原子炉棟水密扉及び機器搬入口内側扉）についての貫通評価は以下のとおり実施しており、各手法について説明する。

- ・原子炉建屋原子炉棟水密扉（潜戸）：
 - スキンプレート厚さとBRL式による貫通限界厚さとの比較
- ・原子炉建屋原子炉棟水密扉（大扉）及び機器搬入口内側扉：
 - 両扉の鋼板によるエネルギー吸収量と設計飛来物の運動エネルギーとの比較



図1 原子炉建屋原子炉棟水密扉



図2 機器搬入口内側扉

2. 貫通評価手法

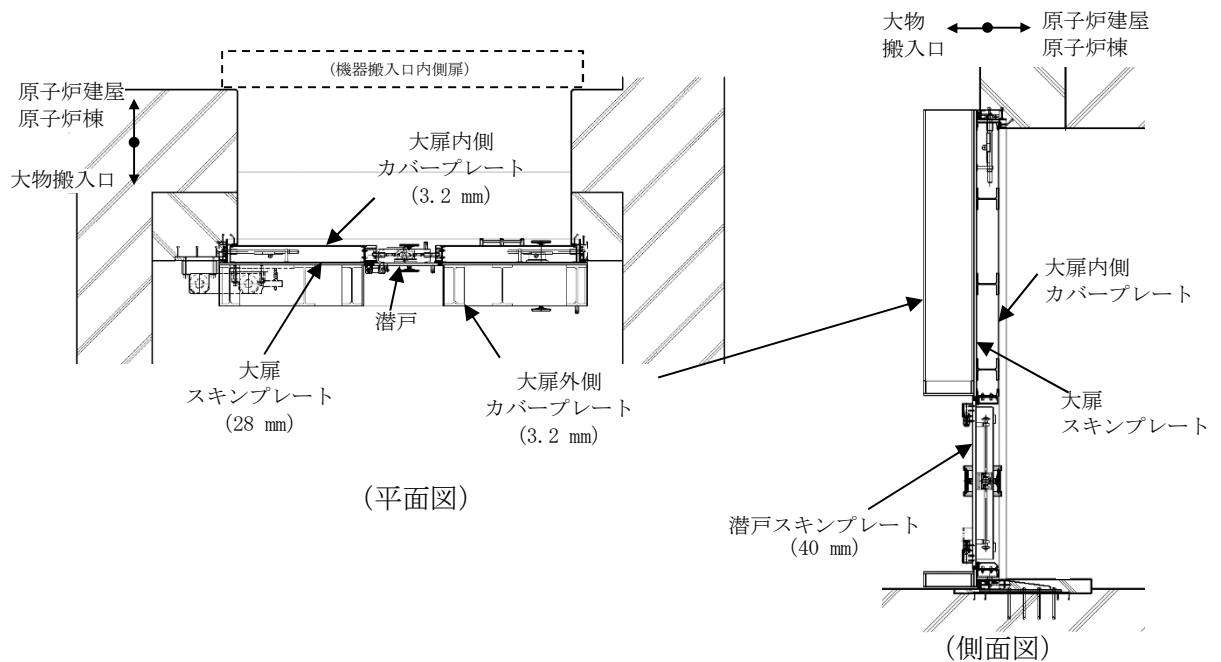
2.1 原子炉建屋原子炉棟水密扉（潜戸）の貫通評価

鋼板の貫通限界厚さを評価するために用いられるBRL式は以下の式で示される。

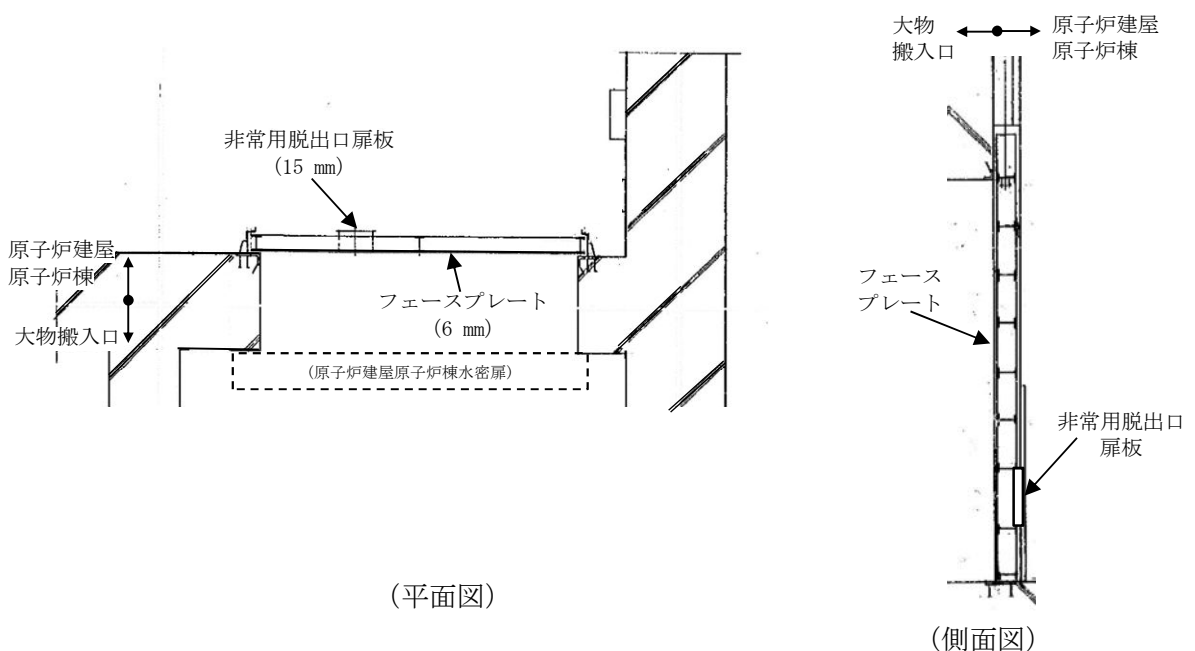
$$T^{\frac{3}{2}} = \frac{0.5mV^2}{1.4396 \times 10^9 \cdot K^2 \cdot d^{\frac{3}{2}}}$$

T : 貫通限界厚さ (m)

d : 飛来物が衝突する衝突断面の等価直径 (m)

(最も投影面積が小さくなる衝突断面の等価直径)

K : 鋼板の材質に関する係数 (= 1.0)

m : 飛来物の質量 (kg)

v : 飛来物の飛来速度 (m/s)

表1に示すBRL式への入力値から、水平に衝突する設計飛来物に対する貫通限界板厚は以下のとおり32mmとなるが、潜戸のスキンプレートの板厚はこれを上回る40mmであるため、潜戸を設計飛来物が貫通することはない。

表1 BRL式への入力値

記号	単位	値	備考
d	m	0.079	設計飛来物（鋼製材）の衝突断面の等価直径
K	—	1.0	鋼板の材質に関する係数
m	kg	135	設計飛来物（鋼製材）の質量
V	m/s	51	設計飛来物（鋼製材）の水平速度

貫通限界板厚：T

$$T = \left\{ \frac{0.5 \times 135 \times 51^2}{1.4396 \times 10^9 \cdot 1^2 \cdot (0.079)^{\frac{3}{2}}} \right\}^{\frac{2}{3}}$$

$$= 32 \text{ (mm)}$$

2.2 原子炉建屋原子炉棟水密扉（大扉）及び機器搬入口内側扉の貫通評価

原子炉建屋原子炉棟水密扉（大扉）及び機器搬入口内側扉の扉板は、単品では上記の32mm未満の厚さとなるため、以下に示すエネルギー吸収量に基づく貫通評価を実施した。

BRL式の右辺の分子には飛来物の運動エネルギーに相当する項(0.5mV²)があることに着目し、式を変形すると

$$0.5mV^2 = \left(1.4396 \times 10^9 \cdot K^2 \cdot d^{\frac{3}{2}} \right) \cdot T^{\frac{3}{2}}$$

となることから、BRL式は、ある厚さTの鋼板を貫通するために必要な飛来物の運動エネ

ルギーを評価する式と見なすことが出来る。

いま、複数の鋼板（n枚）を考慮し、i枚目の板厚を t_i とすると、i枚目の板で吸収可能なエネルギー e_i は、

$$e_i = \left(1.4396 \times 10^9 \cdot K^2 \cdot d^{\frac{3}{2}} \right) \cdot t_i^{\frac{3}{2}}$$

n枚の板により吸収可能な飛来物の運動エネルギーEは

$$E = \sum_{i=1}^n E_i$$

となり、 $E_{(n)}$ が飛来物の初期の運動エネルギー E_0 を上回れば、飛来物の貫通を阻止できることになる。

図1及び図2に示すとおり、原子炉建屋大物搬入口扉（原子炉建屋原子炉棟水密扉及び機器搬入口内側扉）は直列に配置されており、扉には計4枚の鋼板が取り付けられている。

表1に示すBRL式への入力値から、両扉による吸収可能エネルギーEは以下のとおりとなる。

表1 BRL式への入力値

記号	単位	値	備考
d	m	0.079	設計飛来物（鋼製材）の衝突断面の等価直径
K	—	1.0	鋼板の材質に関する係数
t_1	m	0.0032	原子炉建屋原子炉棟水密扉の板厚 （大扉外側カバープレート）
t_2	m	0.028	原子炉建屋原子炉棟水密扉の板厚 （大扉スキンプレート）
t_3	m	0.0032	原子炉建屋原子炉棟水密扉の板厚 （大扉内側カバープレート）
t_4	m	0.006	機器搬入口内側扉の板厚 （フェースプレート※）

※：非常脱出口扉板（15 mm）とのうち薄い方で代表

原子炉建屋原子炉棟水密扉（大扉）による吸収可能エネルギー： $e_1 \sim e_3$

$$e_1 = \left\{ 1.4396 \times 10^9 \times 1^2 \times (0.079)^{\frac{3}{2}} \right\} \times (0.0032)^{\frac{3}{2}}$$

$$= 5.7 \text{ (kJ)}$$

$$e_2 = \left\{ 1.4396 \times 10^9 \times 1^2 \times (0.079)^{\frac{3}{2}} \right\} \times (0.028)^{\frac{3}{2}}$$

$$= 149.7 \text{ (kJ)}$$

$$e_3 = \left\{ 1.4396 \times 10^9 \times 1^2 \times (0.079)^{\frac{3}{2}} \right\} \times (0.0032)^{\frac{3}{2}}$$

$$= 5.7 \text{ (kJ)}$$

機器搬入口内側扉（フェースプレート）による吸収可能エネルギー： e_4

$$e_4 = \left\{ 1.4396 \times 10^9 \times 1^2 \times (0.079)^{\frac{3}{2}} \right\} \times (0.006)^{\frac{3}{2}}$$

$$= 14.8 \text{ (kJ)}$$

両扉による吸収可能エネルギー： E

$$E = e_1 + e_2 + e_3 + e_4$$

$$= 175.9 \text{ (kJ)}$$

となる。

一方，設計飛来物（鋼製材）の運動エネルギー E_0 は，

$$E_0 = 0.5 \times 135 \times 512$$

$$= 175.6 \text{ (kJ)}$$

であるため，両扉にて設計飛来物の運動エネルギーを全て吸収可能であり，設計飛来物の貫通を防止できると評価した。