

本資料のうち、枠囲みの内容は、営業秘密あるいは防護上の観点から公開できません。

東海第二発電所 工事計画審査資料	
資料番号	工認-126 改4
提出年月日	平成30年6月14日

V-2-1-7 設計用床応答曲線の作成方針

目 次

1. 概 要	1
2. 床応答スペクトル解析	1
2.1 基本方針	1
2.2 解析方法	3
2.3 減衰定数	3
2.4 数値計算用諸元	3
2.5 応答スペクトル作成位置	5
2.6 応答スペクトル	5
3. 地震応答解析モデル	6
4. 設計用床応答曲線	59
4.1 弾性設計用地震動 S_d	59
4.2 基準地震動 S_s	62

1. 概要

本資料は、V-2-1-1「耐震設計の基本方針」のうち「4. 設計用地震力」に基づき、機器・配管系の動的解析に用いる設計用床応答曲線の作成方針及びその方針に基づき作成した設計用床応答曲線に関して説明するものである。

2. 床応答スペクトル解析

2.1 基本方針

- (1) V-2-1-6「地震応答解析の基本方針」のうち「2. 地震応答解析の方針」に基づき策定した各原子炉施設の解析モデルに対して、入力地震動を用いた時刻歴応答解析を行い、各質点位置における加速度応答時刻歴を求める。入力地震動は、V-2-1-2「基準地震動 S_s 及び弾性設計用地震動 S_d の策定概要」に基づくものとして、表2-1に示す。
- (2) (1)で求めた各質点の加速度応答時刻歴を入力として、減衰付1自由度系の最大応答スペクトルに必要な減衰定数の値に対して求める。
- (3) (2)で求めた床応答スペクトルに対し、各原子炉施設の固有周期のシフトを考慮し、周期方向に $\pm 10\%$ の拡幅を行い、設計用床応答曲線とする。
- (4) 当該申請の工事計画に係る「V-2 耐震性に関する説明書」において、各施設の耐震計算書に適用に際して設計用床応答曲線の震度以上となるように配慮した設備評価用床応答曲線を適用する。

表 2-1 入力地震動

種 類		地震動名	最大加速度 (cm/s ²)		
			NS 成分	EW 成分	UD 成分
基準地震動 S _s	応答スペクトルに基づく地震動	S _s -D 1	870		560
	断層モデルを用いた手法による地震動	S _s -1 1	717	619	579
		S _s -1 2	871	626	602
		S _s -1 3	903	617	599
		S _s -1 4	586	482	451
		S _s -2 1	901	887	620
		S _s -2 2	1009	874	736
	2004 年北海道留萌支庁南部地震を考慮した地震動	S _s -3 1	610		280
弾性設計用 地震動 S _d	応答スペクトルに基づく地震動	S _d -D 1	435		280
	断層モデルを用いた手法による地震動	S _d -1 1	359	309	290
		S _d -1 2	435	313	301
		S _d -1 3	452	309	300
		S _d -1 4	293	241	226
		S _d -2 1	451	443	310
		S _d -2 2	505	437	368
	2004 年北海道留萌支庁南部地震を考慮した地震動	S _d -3 1	305		140

2.2 解析方法

2.1(1)で述べた方針で動的解析を行い、各モデルの各質点における応答加速度の時刻歴を求める。この応答加速度の時刻歴を入力波として応答スペクトルを作成する。すなわち、入力波の絶対加速度を \ddot{Y}_n とおけば、質点系の振動方程式は、

$$\ddot{Z}_n + 2 \cdot h \cdot \omega \dot{Z}_n + \omega^2 \cdot Z_n = -\ddot{Y}_n \dots \dots \dots (2.1)$$

ただし、

ω : 質点系の固有円振動数

Z_n : n 質点上の質点の相対変位

h : 減衰定数

地震の間の $\ddot{Y}_n + \ddot{Z}_n$ の最大値を ω 及び h をパラメータとして求め、応答スペクトルを作成する(図 2-2 参照)。応答スペクトルの作成には、計算機コード「SAS」、 「VIANA」及び「k-WAVE」を用いる。

2.3 減衰定数

応答スペクトルは、V-2-1-6「地震応答解析の基本方針」の機器・配管系の減衰定数を用いて作成する。

2.4 数値計算用諸元

固有周期作成幅	0.05~1.0 s
固有周期計算間隔	
0.05 ~ 0.1 s	$\Delta \omega = 4.0 \text{ rad/s}$
0.1 ~ 0.2 s	$\Delta \omega = 1.5 \text{ rad/s}$
0.2 ~ 0.39 s	$\Delta \omega = 1.0 \text{ rad/s}$
0.39 ~ 0.6 s	$\Delta \omega = 0.3 \text{ rad/s}$
0.6 ~ 1.0 s	$\Delta \omega = 0.5 \text{ rad/s}$



図 2-2 解析フロー図

2.5 応答スペクトル作成位置

図3-1～図3-22に示す解析モデルについて応答スペクトルを作成する。

2.6 応答スペクトル

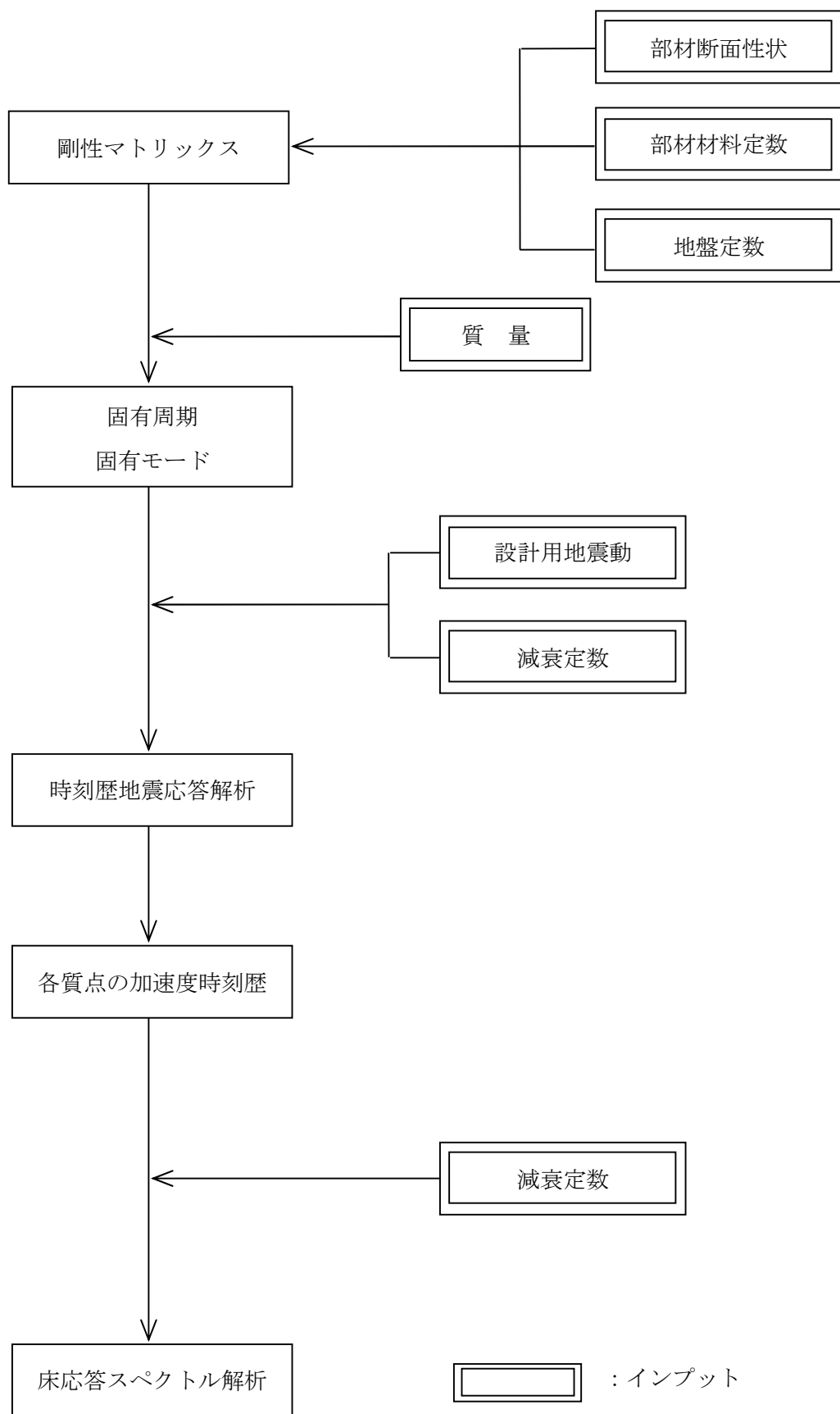
(1) 概要

機器・配管系の設計用地震力を動的解析によって求める場合は、それぞれの据付位置における応答スペクトルを使用して設計震度を定める。この場合、以下のように応答スペクトルを修正して使用する。

(2) 運用方法

- a. 応答スペクトルは、基準地震動 S_s 又は弾性設計用地震動 S_d による地震応答解析から得られる応答波を用いて作成した応答スペクトルを固有周期の多少のずれにより、応答に大幅な変化が生じないように周期軸方向に±10%の拡幅を行ったものとする。また、評価対象設備に応じて振動方向に合わせ、水平方向（NS，EW）及び鉛直方向（UD）の各方向の応答スペクトルを使用する。
- b. 建屋床より自立する機器・配管系については、設置階の応答スペクトルを用い、建屋壁より支持される機器・配管系及び建屋中間階に設置される機器・配管系については、上下階の応答スペクトルのうち安全側のものを用いるものとする。また、建屋上下階を貫通する配管系及び異なる建物、構築物等を渡る配管系については、それぞれの据付位置の応答スペクトルのうち安全側のものを用いるものとする。ただし、応答スペクトルの運用において合理性が示される場合には、その方法を採用できるものとする。
- c. 応答スペクトルを用いて動的解析を行う場合には、以下に示す方法によりモード合成を行うものとする。

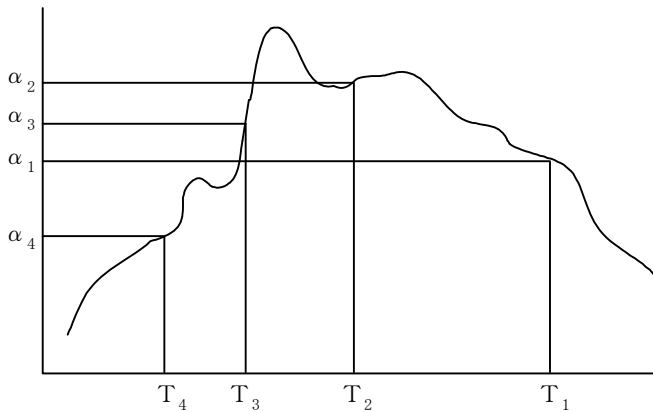

T_i : i 次の固有周期

α_i : T_i に対応する応答加速度

ϕ_{in} : i 次の n 質点の固有モード

β_i : i 次の刺激係数

A_n : n 質点の応答加速度

$$A_n = \sqrt{\sum_{i=1}^n (\beta_i \cdot \phi_{in} \cdot \alpha_i)^2}$$

3. 地震応答解析モデル

(1) 原子炉建屋

水平方向の地震応答解析モデルを図 3-1(1)に、鉛直方向の地震応答解析モデル図を 3-1(2)に示す。

水平方向の地震応答解析モデルは、地盤との相互作用を考慮し、曲げ及びせん断剛性を考慮した質点系モデルとして、EW方向及びNS方向についてそれぞれ設定する。

鉛直方向の地震応答解析モデルは、地盤との相互作用を考慮し、耐震壁の軸剛性及び屋根トラスの曲げせん断剛性を評価した質点系モデルとする。

(2) 使用済燃料乾式貯蔵建屋

水平方向の地震応答解析モデルを図 3-2(1)及び図 3-2(2)に、鉛直方向の地震応答解析モデルを図 3-2(3)に示す。

水平方向の地震応答解析モデルは、地盤との相互作用を考慮し、曲げ及びせん断剛性を考慮した質点系モデルとし、NS方向及びEW方向についてそれぞれ設定する。

鉛直方向の地震応答解析モデルは、地盤との相互作用を考慮し、耐震壁の軸剛性及び屋根トラスの曲げせん断剛性を評価した質点系モデルとする。

(3) 取水構造物

NS方向の地震応答解析モデルを図 3-3(1)、図 3-3(2)、図 3-3(3)及び図 3-3(4)に、EW方向の地震応答解析モデルを図 3-3(5)及び 3-3(6)に示す。

地盤と構造物連成系の地震応答解析には、2次元 FEM モデルを用いる。地盤は、マルチスプリング要素及び間隙水要素にてモデル化し、地震時の有効応力の変化に応じた非線形せん断応力～せん断ひずみ関係を考慮する。NS方向の地震応答解析モデルにおける構造部材は非線形はり要素によりモデル化する。EW方向の地震応答解析モデルにおける構造部材は非線形はり要素及び平面要素によりモデル化する。

(4) 屋外二重管

地震応答解析モデルを図 3-4(1)、図 3-4(2)、図 3-4(3)、図 3-4(4)、図 3-4(5)及び図 3-4(6)に示す。

地盤と構造物連成系の地震応答解析には、2次元 FEM モデルを用いる。地盤は、マルチスプリング要素及び間隙水要素にてモデル化し、地震時の有効応力の変化に応じた非線形せん断応力～せん断ひずみ関係を考慮する。構造部材は、線形はり要素によりモデル化する。

(5) 緊急時対策所建屋

水平方向の地震応答解析モデルを図 3-5(1)に、鉛直方向の地震応答解析モデルを図 3-5(2)に示す。

水平方向の地震応答解析モデルは、地盤との相互作用を考慮し、曲げ及びせん断剛性を考慮した質点系モデルとし、NS方向及びEW方向についてそれぞれ設定する。

鉛直方向の地震応答解析モデルは、地盤との相互作用を考慮し、耐震壁及び柱の軸剛性を評価した質点系モデルとする。

(6) 緊急時対策所用発電機燃料油貯蔵タンク基礎

NS方向の地震応答解析モデルを図 3-6(1)及び図 3-6(2)に、EW方向の地震応答解析モデル

ルを図 3-6(3)及び図 3-6(4)に示す。

地盤と構造物連成系の地震応答解析には、2次元 FEM モデルを用いる。地盤は、マルチスプリング要素及び間隙水要素にてモデル化し、地震時の有効応力の変化に応じた非線形せん断応力～せん断ひずみ関係を考慮する。構造部材は、線形はり要素によりモデル化する。

(7) 主排気筒

水平方向の地震応答解析モデルを図 3-7(1)に、鉛直方向の地震応答解析モデル図 3-7(2)に示す。

水平方向の地震応答解析モデルは、地盤との相互作用を考慮し、曲げ及びせん断剛性を考慮した質点系モデルとし、 0° 方向及び 45° 方向についてそれぞれ設定する。

鉛直方向の地震応答解析モデルは、地盤との相互作用を考慮し、軸剛性を評価した質点系モデルとする。

(8) 非常用ガス処理系配管支持架構

地震応答解析モデルを図 3-8 に示す。

水平方向、鉛直方向とも、地盤との相互作用を考慮し、鉄骨部材の軸、曲げ及びせん断剛性を考慮した要素と、軸剛性のみを考慮した要素による、剛基礎を有する 3次元フレームモデルとする。

(9) 格納容器圧力逃がし装置格納槽

水平方向の地震応答解析モデルを図 3-9(1)、図 3-9(2)及び図 3-9(3)に、鉛直方向の地震応答解析モデルを図 3-9(4)及び図 3-9(5)に示す。

水平方向の地震応答解析モデルは、地盤との相互作用を考慮し、曲げ及びせん断剛性を考慮した質点系モデルとして、NS方向及びEW方向についてそれぞれ設定する。地盤は 2次元 FEM モデルとする。

鉛直方向の地震応答解析モデルは、地盤との相互作用を考慮し、耐震壁の軸剛性を評価した質点系モデルとする。地盤は 2次元 FEM モデルとする。

(10) 格納容器圧力逃がし装置用配管カルバート

地震応答解析モデルを図 3-10(1)及び図 3-10(2)に示す。

地盤と構造物連成系の地震応答解析には、2次元 FEM モデルを用いる。地盤は、マルチスプリング要素及び間隙水要素にてモデル化し、地震時の有効応力の変化に応じた非線形せん断応力～せん断ひずみ関係を考慮する。構造部材は、線形はり要素及び平面要素によりモデル化する。

(11) 常設代替高圧電源装置置場

NS方向の地震応答解析モデルを図 3-11(1)及び図 3-11(2)に、EW方向の地震応答解析モデルを図 3-11(3)及び図 3-11(4)に示す。

地盤と構造物連成系の地震応答解析には、2次元 FEM モデルを用いる。地盤は、マルチスプリング要素及び間隙水要素にてモデル化し、地震時の有効応力の変化に応じた非線形せん断応力～せん断ひずみ関係を考慮する。NS方向の地震応答解析モデルにおける構造部材は線形はり要素によりモデル化する。EW方向の地震応答解析モデルにおける構造部材は線形はり要素及び平面要素によりモデル化する。

(12) 常設代替高圧電源装置用カルバート（カルバート部）

地震応答解析モデルを図 3-12(1)及び図 3-12(2)に示す。

地盤と構造物連成系の地震応答解析には、2次元 FEM モデルを用いる。地盤は、マルチスプリング要素及び間隙水要素にてモデル化し、地震時の有効応力の変化に応じた非線形せん断応力～せん断ひずみ関係を考慮する。構造部材は、線形はり要素によりモデル化する。

(13) 常設代替高圧電源装置用カルバート（トンネル部）

地震応答解析モデルを図 3-13(1)及び図 3-13(2)に示す。

地盤と構造物連成系の地震応答解析には、2次元 FEM モデルを用いる。地盤は、マルチスプリング要素及び間隙水要素にてモデル化し、地震時の有効応力の変化に応じた非線形せん断応力～せん断ひずみ関係を考慮する。構造部材は、線形はり要素及び平面要素によりモデル化する。

(14) 常設代替高圧電源装置用カルバート（立坑部）

N S方向の地震応答解析モデルを図 3-14(1)及び図 3-14(2)に、E W方向の地震応答解析モデルを図 3-14(3)及び図 3-14(4)に示す。

地盤と構造物連成系の地震応答解析には、2次元 FEM モデルを用いる。地盤は、マルチスプリング要素及び間隙水要素にてモデル化し、地震時の有効応力の変化に応じた非線形せん断応力～せん断ひずみ関係を考慮する。構造部材は、構造部材と等価な剛性を有する線形はり要素の構造梁によりモデル化する。構造梁は構造物の中心に配置することから、側方地盤との離隔を模擬するため、十分に剛な仮想剛梁を水平方向に配置する。構造物と側方地盤の接合面にはジョイント要素を設定するための十分に柔な仮想柔梁を配置する。

(15) 可搬型設備用軽油タンク基礎

E W方向の地震応答解析モデルを図 3-15(1)及び図 3-15(2)に、N S方向の地震応答解析モデルを図 3-15(3)及び 3-15(4)に示す。

地盤と構造物連成系の地震応答解析には、2次元 FEM モデルを用いる。地盤は、マルチスプリング要素及び間隙水要素にてモデル化し、地震時の有効応力の変化に応じた非線形せん断応力～せん断ひずみ関係を考慮する。構造部材は、線形はり要素によりモデル化する。

(16) 常設低圧代替注水系ポンプ室

E W方向の地震応答解析モデルを図 3-16(1)及び図 3-16(2)に、N S方向の地震応答解析モデルを図 3-16(3)及び図 3-16(4)に示す。

地盤と構造物連成系の地震応答解析には、2次元 FEM モデルを用いる。地盤は、マルチスプリング要素及び間隙水要素にてモデル化し、地震時の有効応力の変化に応じた非線形せん断応力～せん断ひずみ関係を考慮する。構造部材は、構造部材と等価な剛性を有する線形はり要素の構造梁によりモデル化する。構造梁は構造物の中心に配置することから、側方地盤との離隔を模擬するため、十分に剛な仮想剛梁を水平方向に配置する。構造物と側方地盤の接合面にはジョイント要素を設定するための十分に柔な仮想柔梁を配置する。

(17) 代替淡水貯槽

E W方向の地震応答解析モデルを図 3-17(1)及び図 3-17(2)に、N S方向の地震応答解析モデルを図 3-17(3)及び図 3-17(4)に示す。

地盤と構造物連成系の地震応答解析には、2次元 FEM モデルを用いる。地盤は、マルチスプリング要素及び間隙水要素にてモデル化し、地震時の有効応力の変化に応じた非線形せん断応力～せん断ひずみ関係を考慮する。構造部材は、構造部材と等価な剛性を有する線形はり要素の構造梁によりモデル化する。構造梁は構造物の中心に配置することから、側方地盤との離隔を模擬するため、十分に剛な仮想剛梁を水平方向に配置する。構造物と側方地盤の接合面にはジョイント要素を設定するための十分に柔な仮想柔梁を配置する。

(18) 常設低圧代替注水系配管カルバート

地震応答解析モデルを図 3-18(1)及び図 3-18(2)に示す。

地盤と構造物連成系の地震応答解析には、2次元 FEM モデルを用いる。地盤は、マルチスプリング要素及び間隙水要素にてモデル化し、地震時の有効応力の変化に応じた非線形せん断応力～せん断ひずみ関係を考慮する。構造部材は、線形はり要素によりモデル化する。

(19) SA用海水ピット

EW方向の地震応答解析モデルを図 3-19(1)及び図 3-19(2)に、NS方向の地震応答解析モデルを図 3-19(3)及び図 3-19(4)に示す。

地盤と構造物連成系の地震応答解析には、2次元 FEM モデルを用いる。地盤は、マルチスプリング要素及び間隙水要素にてモデル化し、地震時の有効応力の変化に応じた非線形せん断応力～せん断ひずみ関係を考慮する。構造部材は、構造部材と等価な剛性を有する線形はり要素の構造梁によりモデル化する。構造梁は構造物の中心に配置することから、側方地盤との離隔を模擬するため、十分に剛な仮想剛梁を水平方向に配置する。構造物と側方地盤の接合面にはジョイント要素を設定するための十分に柔な仮想柔梁を配置する。

(20) 緊急用海水ポンプピット

EW方向の地震応答解析モデルを図 3-20(1)及び図 3-20(2)に、NS方向の地震応答解析モデルを図 3-20(3)及び図 3-20(4)に示す。

地盤と構造物連成系の地震応答解析には、2次元 FEM モデルを用いる。地盤は、マルチスプリング要素及び間隙水要素にてモデル化し、地震時の有効応力の変化に応じた非線形せん断応力～せん断ひずみ関係を考慮する。構造部材は、構造部材と等価な剛性を有する線形はり要素の構造梁によりモデル化する。構造梁は構造物の中心に配置することから、側方地盤との離隔を模擬するため、十分に剛な仮想剛梁を水平方向に配置する。構造物と側方地盤の接合面にはジョイント要素を設定するための十分に柔な仮想柔梁を配置する。

(21) 防潮堤（鋼管杭鉄筋コンクリート防潮壁）

地震応答解析モデルを図 3-21(1)、図 3-21(2)、図 3-21(3)、図 3-21(4)、図 3-21(5)及び図 3-21(6)に示す。

地盤と構造物連成系の地震応答解析には、2次元 FEM モデルを用いる。地盤は、マルチスプリング要素及び間隙水要素にてモデル化し、地震時の有効応力の変化に応じた非線形せん断応力～せん断ひずみ関係を考慮する。構造部材は、線形はり要素によりモデル化する。

(22) 防潮堤（鉄筋コンクリート防潮壁）

地震応答解析モデルを図 3-22(1)、図 3-22(2)、図 3-22(3)、図 3-22(4)、図 3-22(5)、図 3-22(6)、図 3-22(7)及び図 3-22(8)に示す。

地盤と構造物連成系の地震応答解析には、2次元 FEM モデルを用いる。地盤は、マルチスプリング要素及び間隙水要素にてモデル化し、地震時の有効応力の変化に応じた非線形せん断応力～せん断ひずみ関係を考慮する。構造部材は、構造部材と等価な剛性を有する線形はり要素の構造梁によりモデル化する。構造梁は構造物の中心に配置することから、側方地盤との離隔を模擬するため、十分に剛な仮想剛梁を水平方向に配置する。構造物と側方地盤の接合面にはジョイント要素を設定するための十分に柔な仮想柔梁を配置する。

(23) 防潮堤（鉄筋コンクリート防潮壁(放水路エリア)）

地震応答解析モデルを図 3-23(1)、図 3-22(2)、図 3-22(3)及び図 3-22(4)に示す。

地盤と構造物連成系の地震応答解析には、2次元 FEM モデルを用いる。地盤は、マルチスプリング要素及び間隙水要素にてモデル化し、地震時の有効応力の変化に応じた非線形せん断応力～せん断ひずみ関係を考慮する。構造部材は、構造部材と等価な剛性を有する線形はり要素の構造梁によりモデル化する。構造梁は構造物の中心に配置することから、側方地盤との離隔を模擬するため、十分に剛な仮想剛梁を水平方向に配置する。構造物と側方地盤の接合面にはジョイント要素を設定するための十分に柔な仮想柔梁を配置する。

(24) 炉心、原子炉压力容器、原子炉格納容器及び原子炉内部構造物並びに原子炉本体の基礎

水平方向の地震応答解析モデルを図 3-24(1)に、鉛直方向の地震応答解析モデル図を 3-24(2)に示す。

水平方向の地震応答解析モデルは、原子炉建屋、原子炉格納容器、原子炉遮蔽、原子炉本体の基礎、原子炉压力容器、炉心シュラウド、燃料集合体、制御棒案内管及び制御棒駆動機構ハウジング等の各質点間を等価な曲げ、せん断剛性を有する無質量のはり又は無質量のばねにより結合する。

鉛直方向の地震応答解析モデルは、原子炉建屋、原子炉格納容器、原子炉遮蔽、原子炉本体の基礎、原子炉压力容器、炉心シュラウド、燃料集合体、制御棒案内管及び制御棒駆動機構ハウジング等の各質点間を等価な軸剛性を有する無質量のばねにより結合する。また、屋根トラスは、各質点間を等価な曲げ及びせん断剛性を有する無質量のはりで結合し、支持端部の回転拘束と等価な回転ばねで結合する。



図 3-1(1) 原子炉建屋地震応答解析モデル (水平方向)



図 3-1(2) 原子炉建屋地震応答解析モデル (鉛直方向)

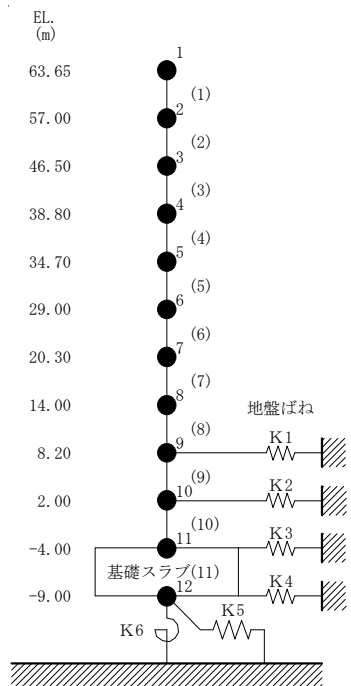

図 3-2(1) 使用済燃料乾式貯蔵建屋地震応答解析モデル (N S 方向)

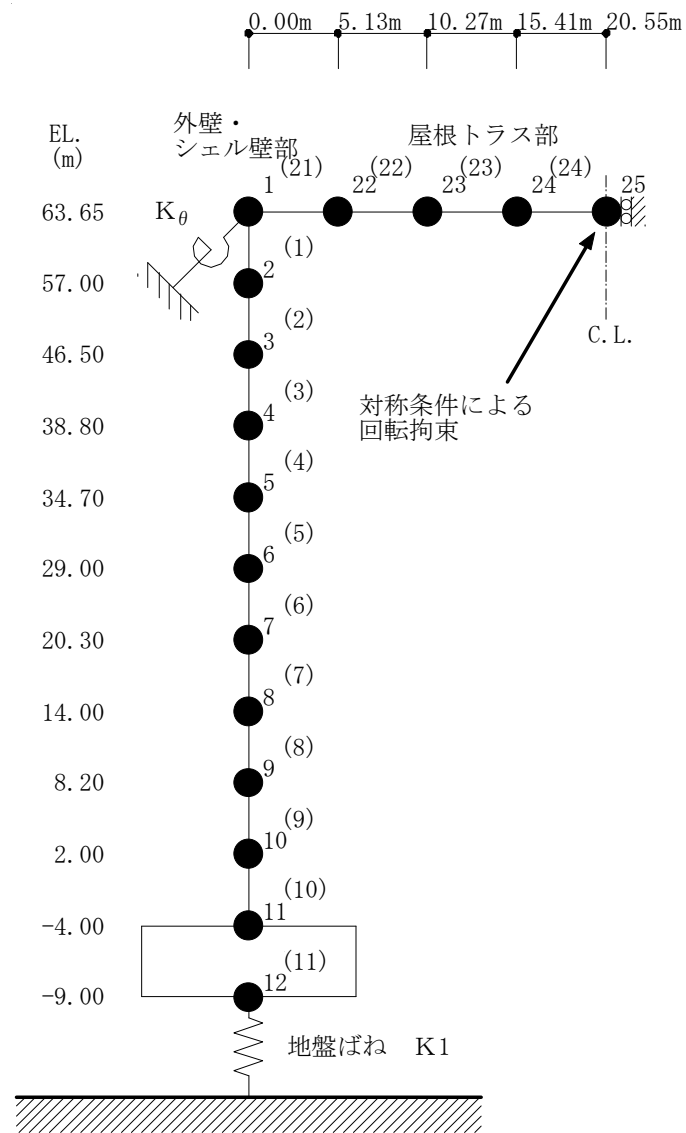

図 3-2(2) 使用済燃料乾式貯蔵建屋地震応答解析モデル (E W 方向)

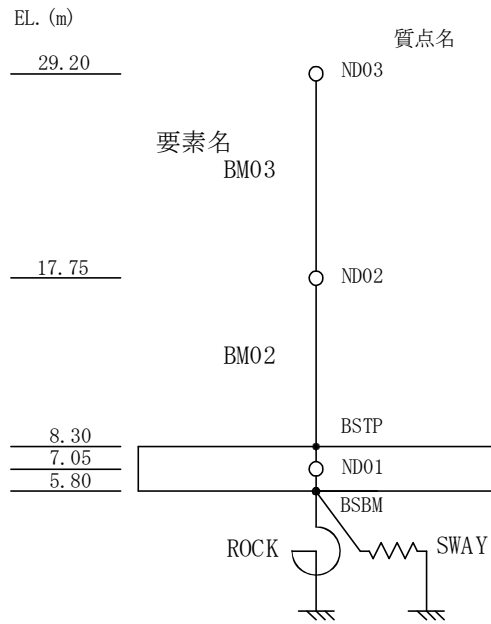

図 3-2(3) 使用済燃料乾式貯蔵建屋地震応答解析モデル (鉛直方向)

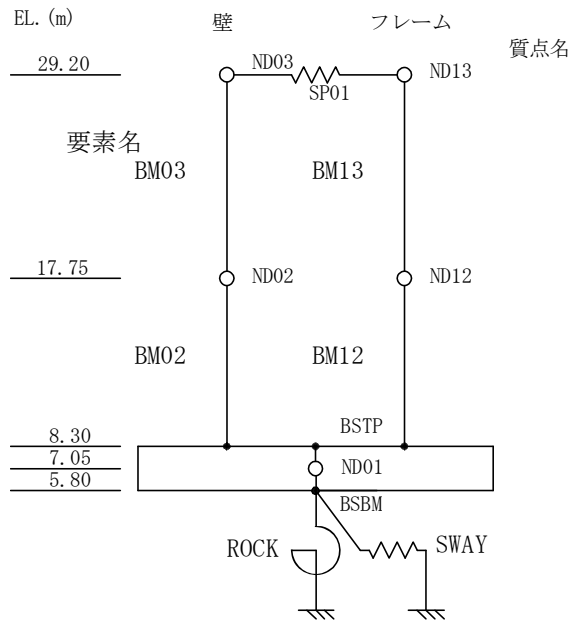

図 3-3(1) 取水構造物地震応答解析モデル (NS 方向その 1)

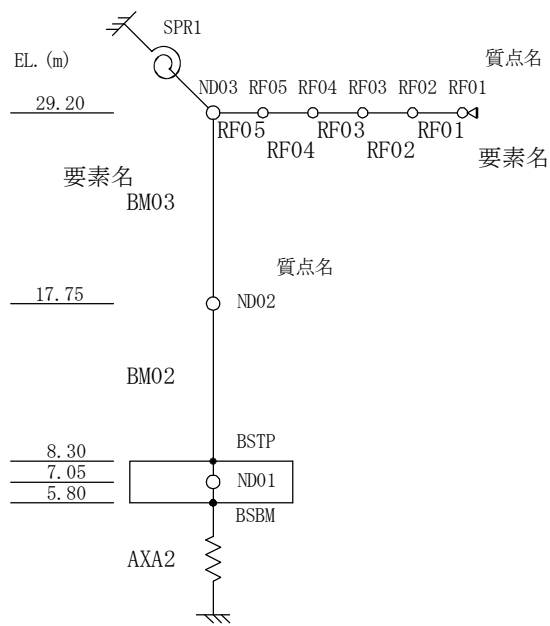

図 3-3(2) 地震応答解析モデルの拡大図 (加速度応答算出位置)

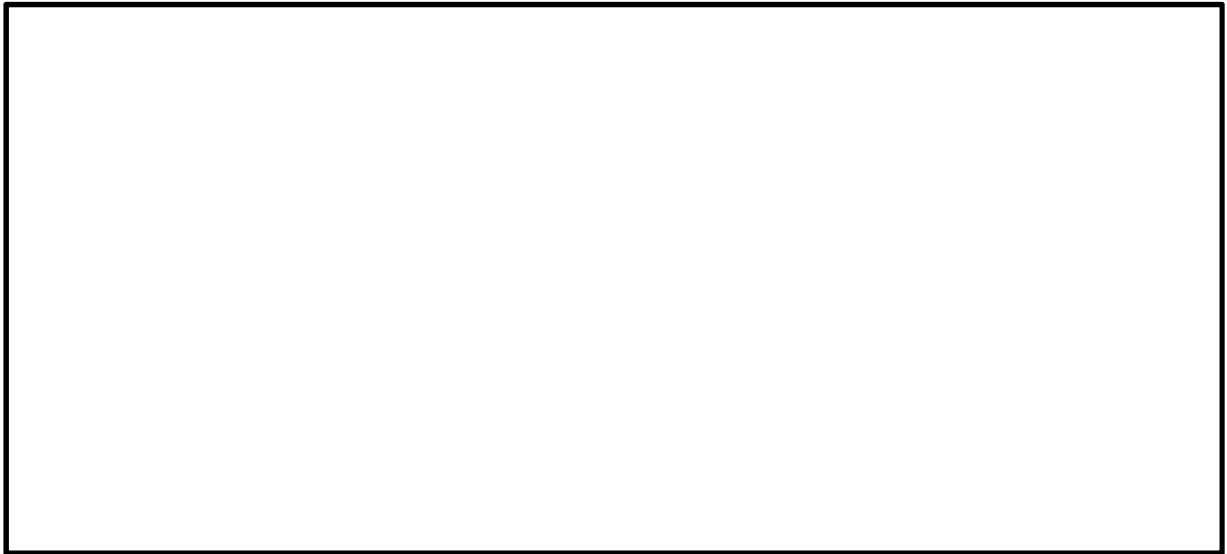

図 3-3(3) 取水構造物地震応答解析モデル (NS 方向その 2)

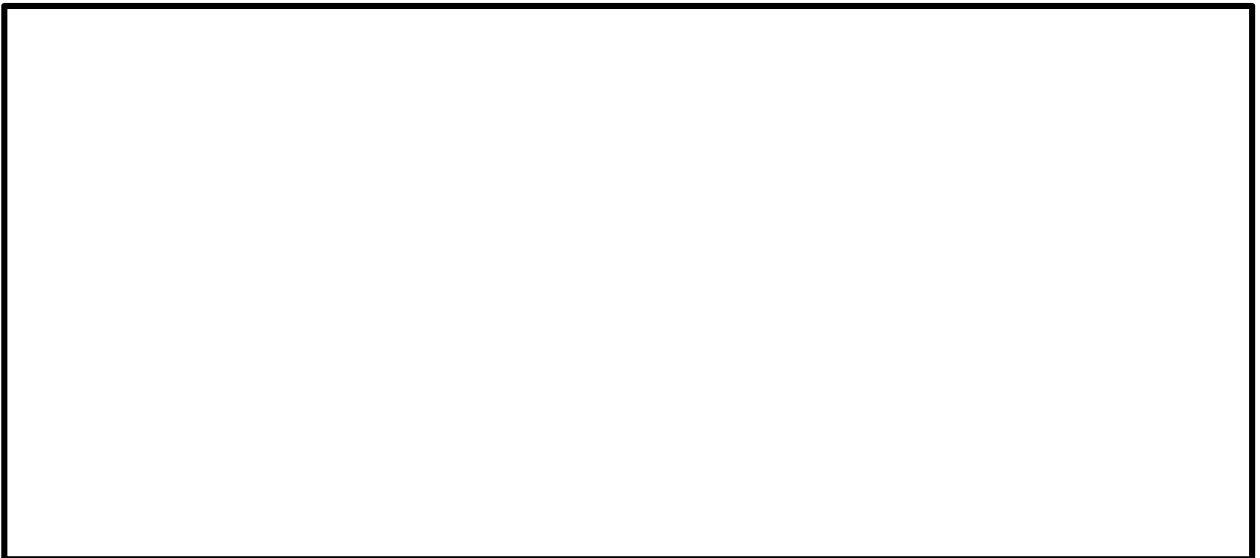

図 3-3(4) 地震応答解析モデルの拡大図 (加速度応答算出位置)

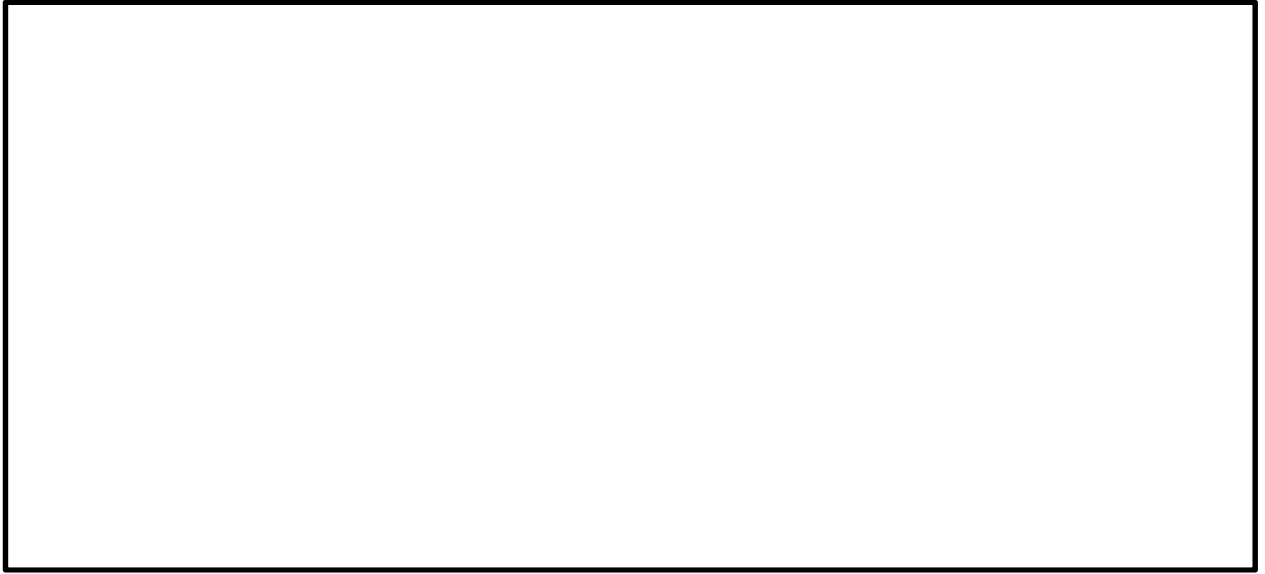

図 3-3(5) 取水構造物地震応答解析モデル (EW方向)



図 3-3(6) 地震応答解析モデルの拡大図 (加速度応答算出位置)



図 3-4 (1) 屋外二重管地震応答解析モデル (杭基礎部その 1)

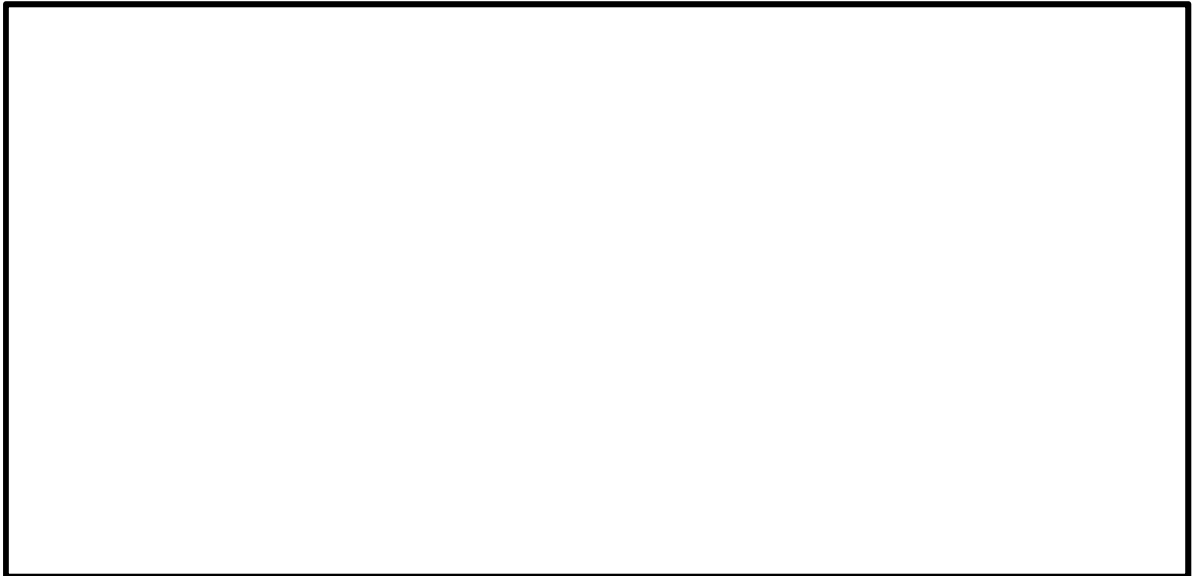

図 3-4 (2) 地震応答解析モデルの拡大図 (加速度応答算出位置)

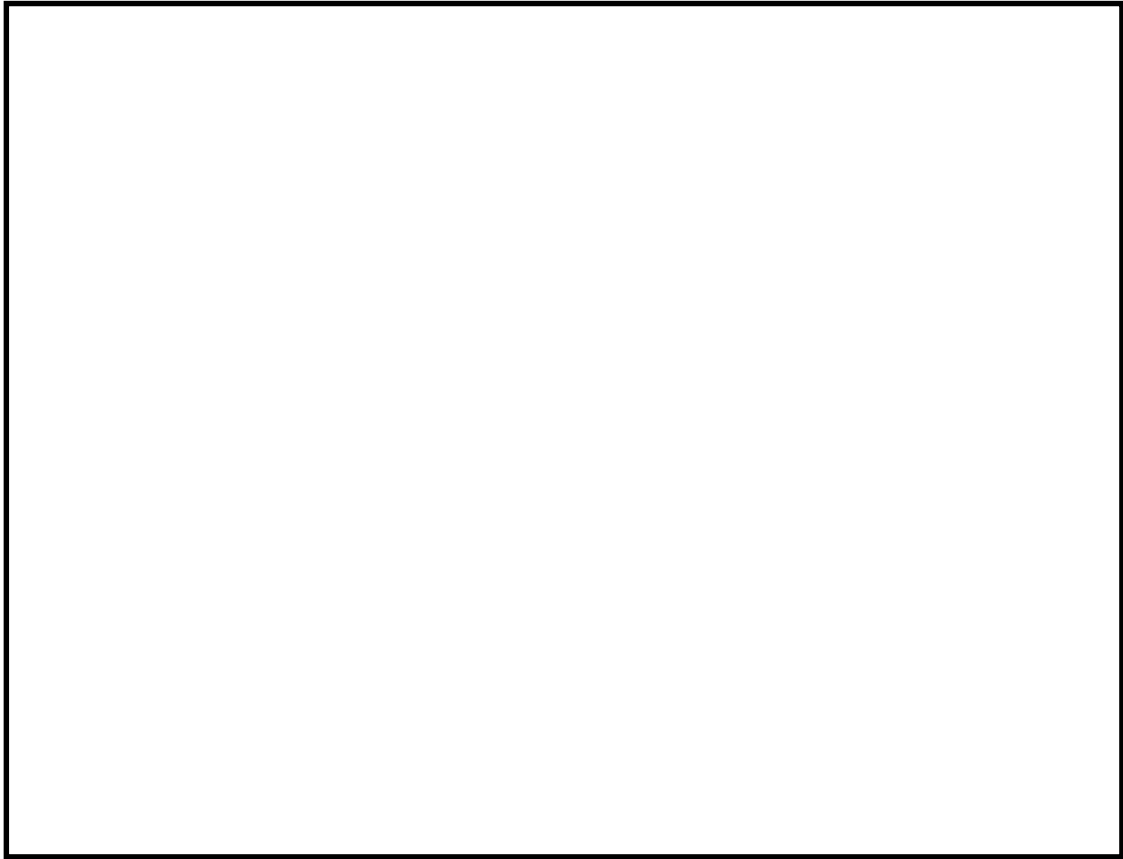

図 3-4 (3) 屋外二重管地震応答解析モデル (杭基礎部その 2)

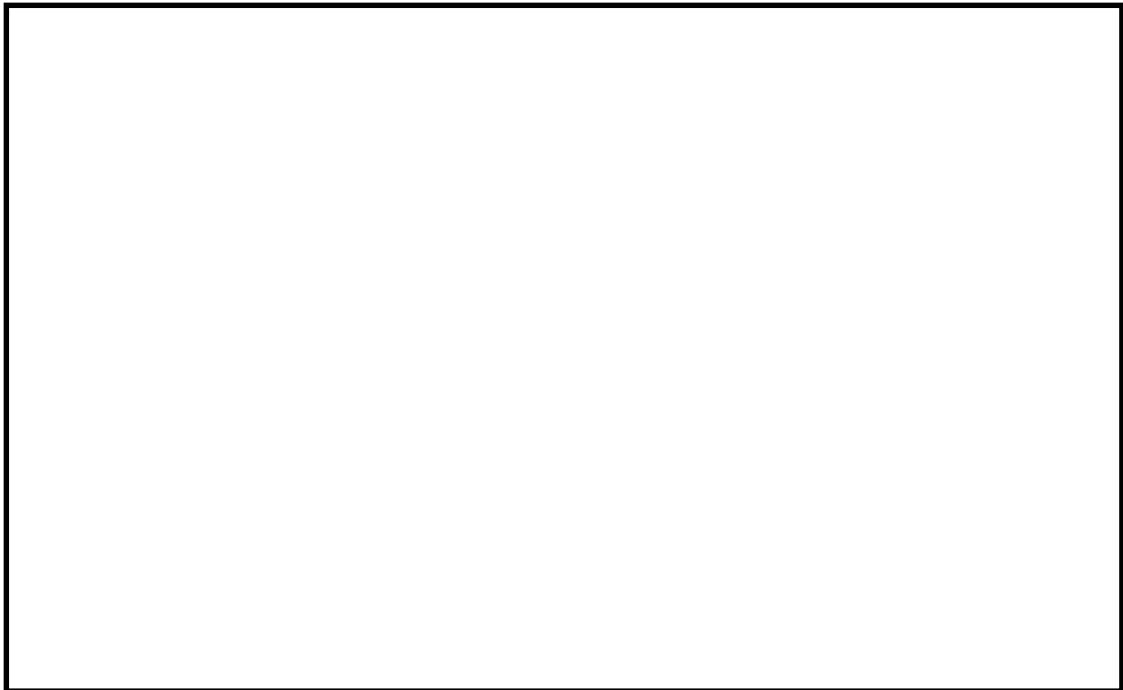

図 3-4 (4) 地震応答解析モデルの拡大図 (加速度応答算出位置)



図 3-4 (5) 屋外二重管地震応答解析モデル (地盤改良部)

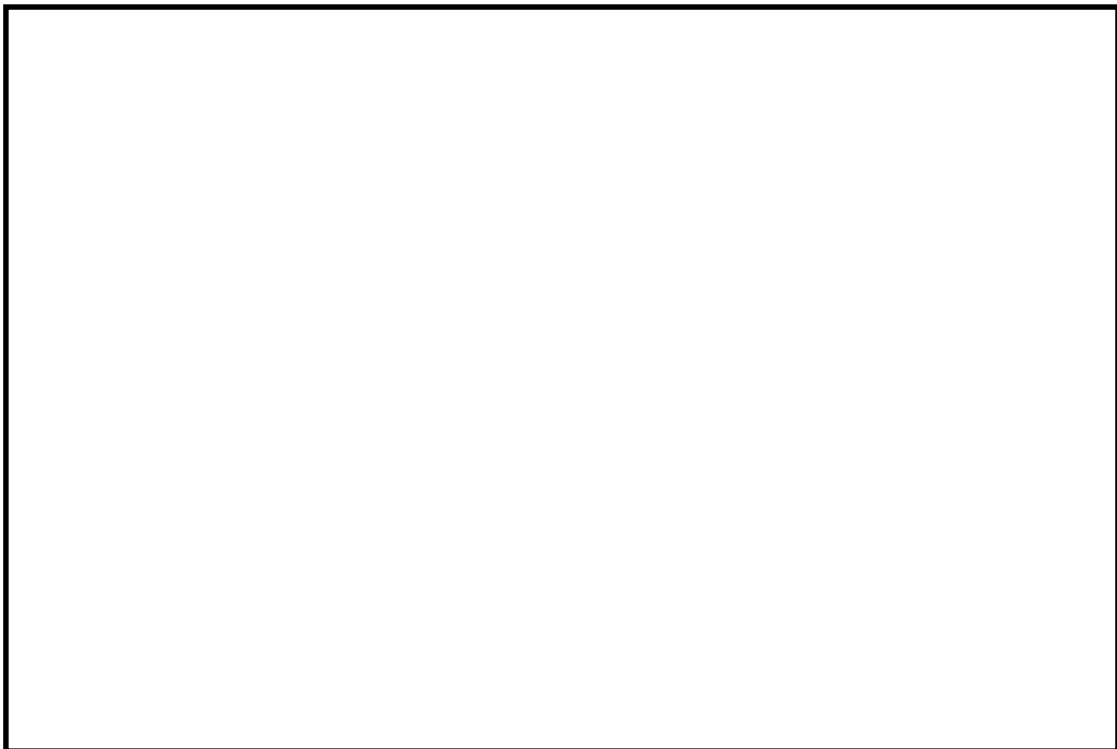

図 3-4 (6) 地震応答解析モデルの拡大図 (加速度応答算出位置)

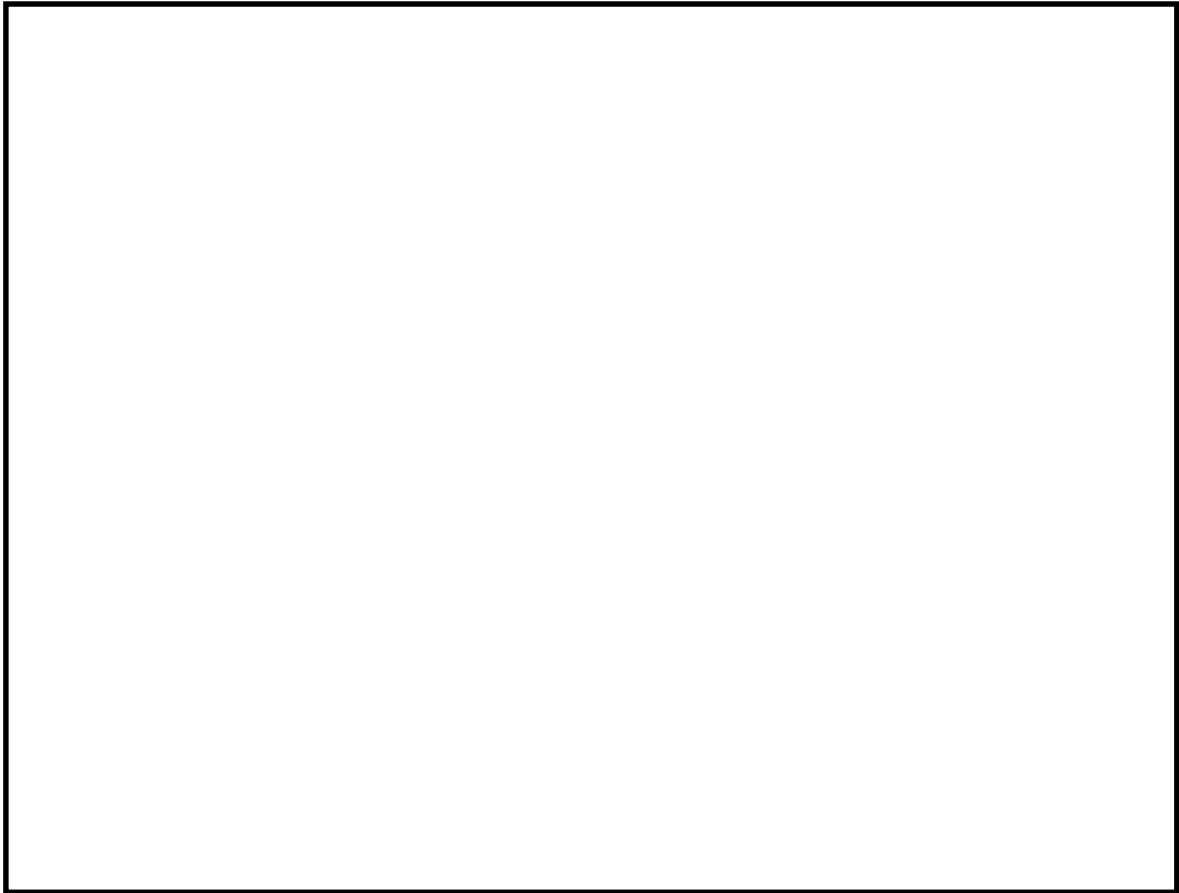

図 3-5(1) 緊急時対策所建屋地震応答解析モデル (水平方向)



図 3-5(2) 緊急時対策所建屋地震応答解析モデル (鉛直方向)

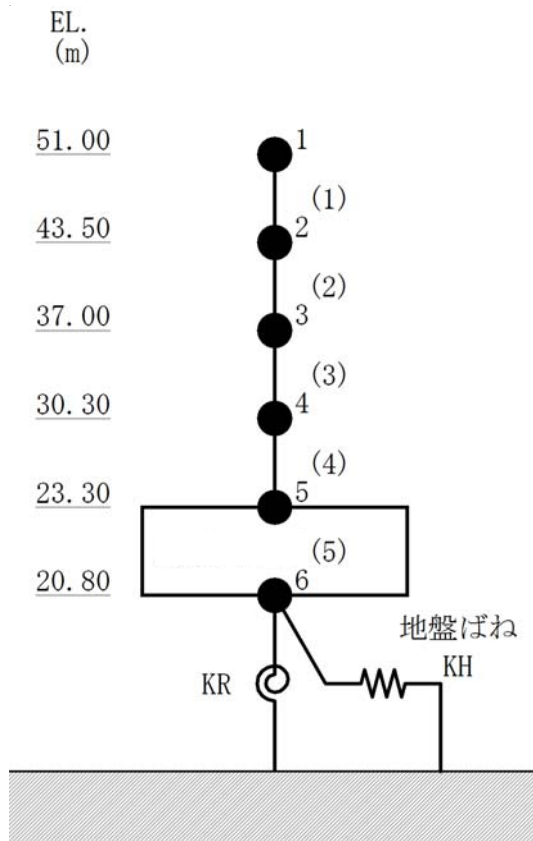

図 3-6 (1) 緊急時対策所用発電機燃料油貯蔵タンク基礎地震応答解析モデル (NS 方向)

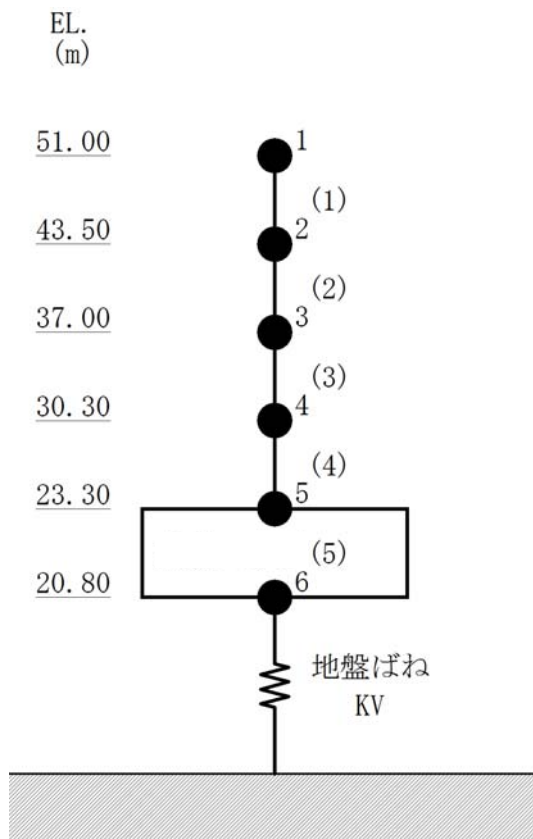

図 3-6 (2) 地震応答解析モデルの拡大図 (加速度応答算出位置)

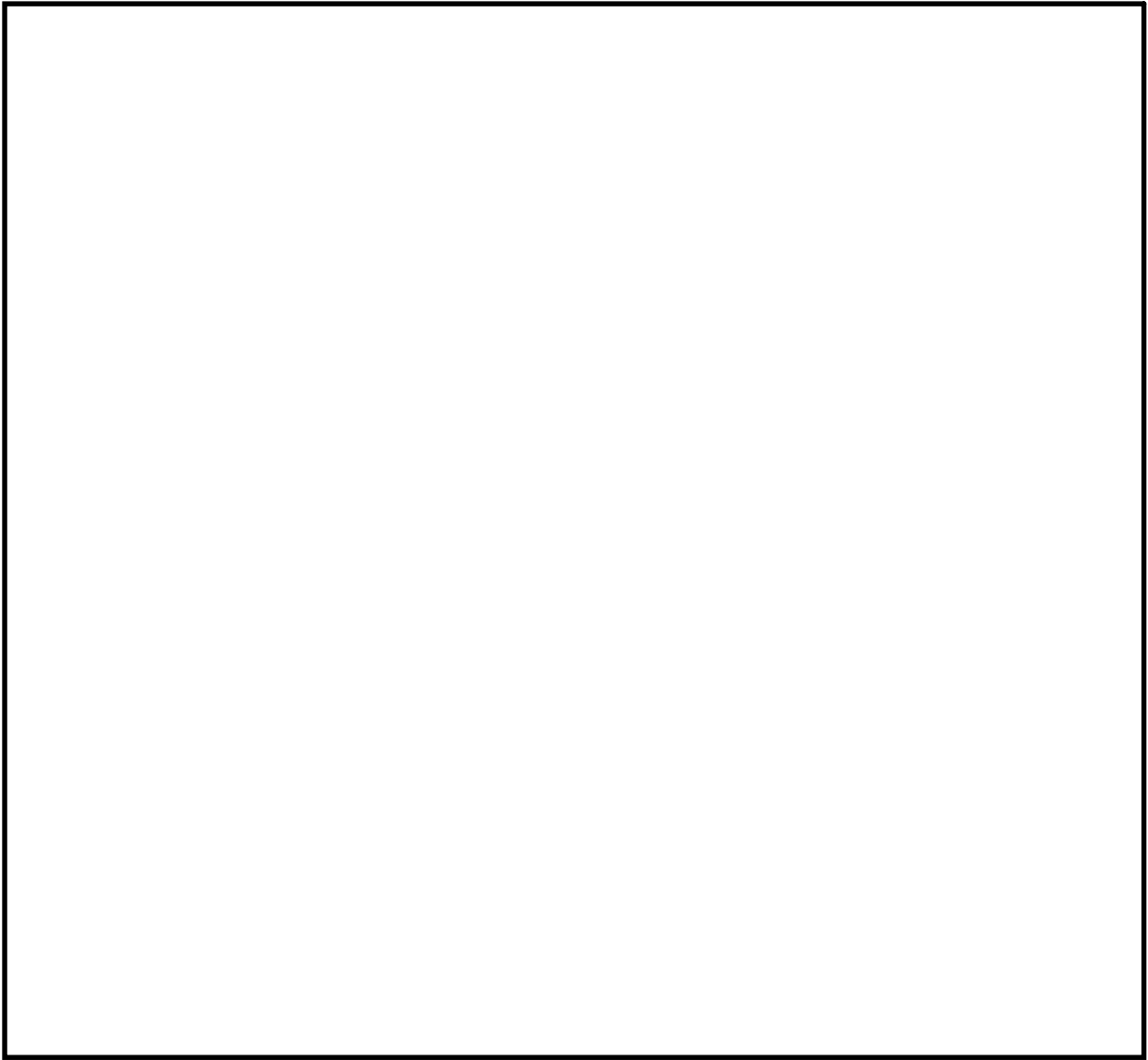

図 3-6 (3) 緊急時対策所用発電機燃料油貯蔵タンク基礎地震応答解析モデル (EW方向)



図 3-6 (4) 地震応答解析モデルの拡大図 (加速度応答算出位置)

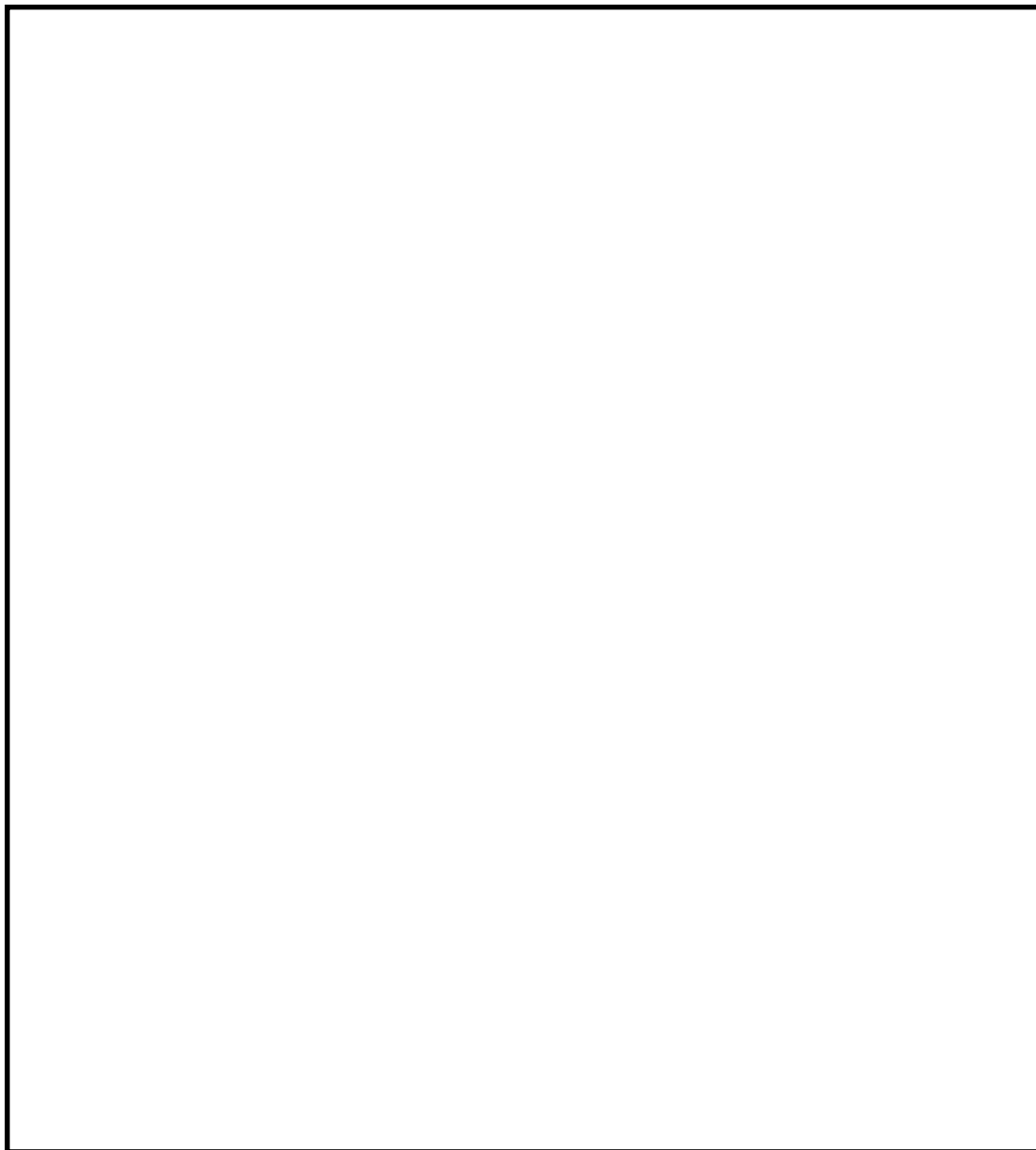

図 3-7(1) 主排気筒地震応答解析モデル (水平方向)



図 3-7(2) 主排気筒地震応答解析モデル (鉛直方向)

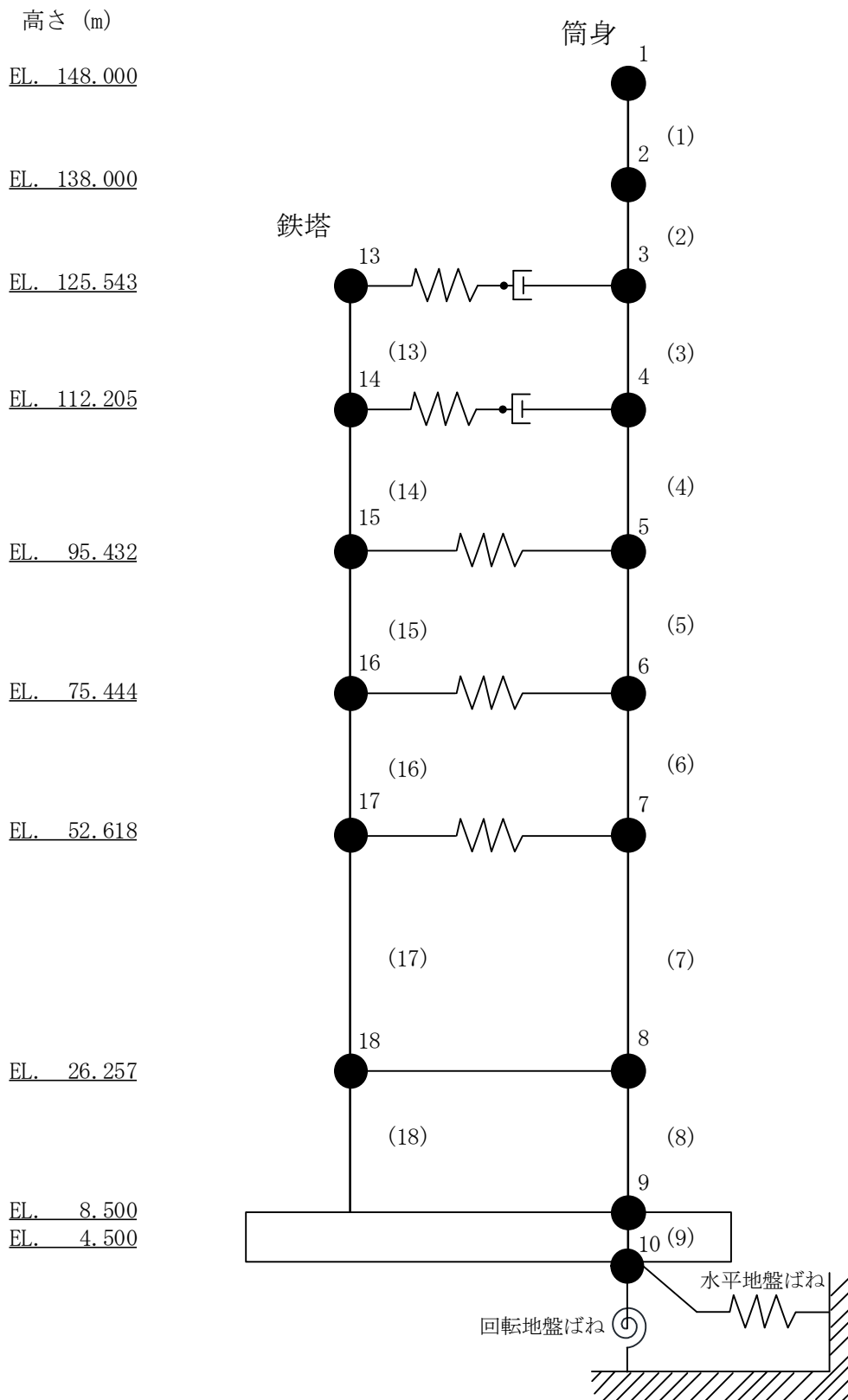

図 3-8 非常用ガス処理系配管支持架構地震応答解析モデル

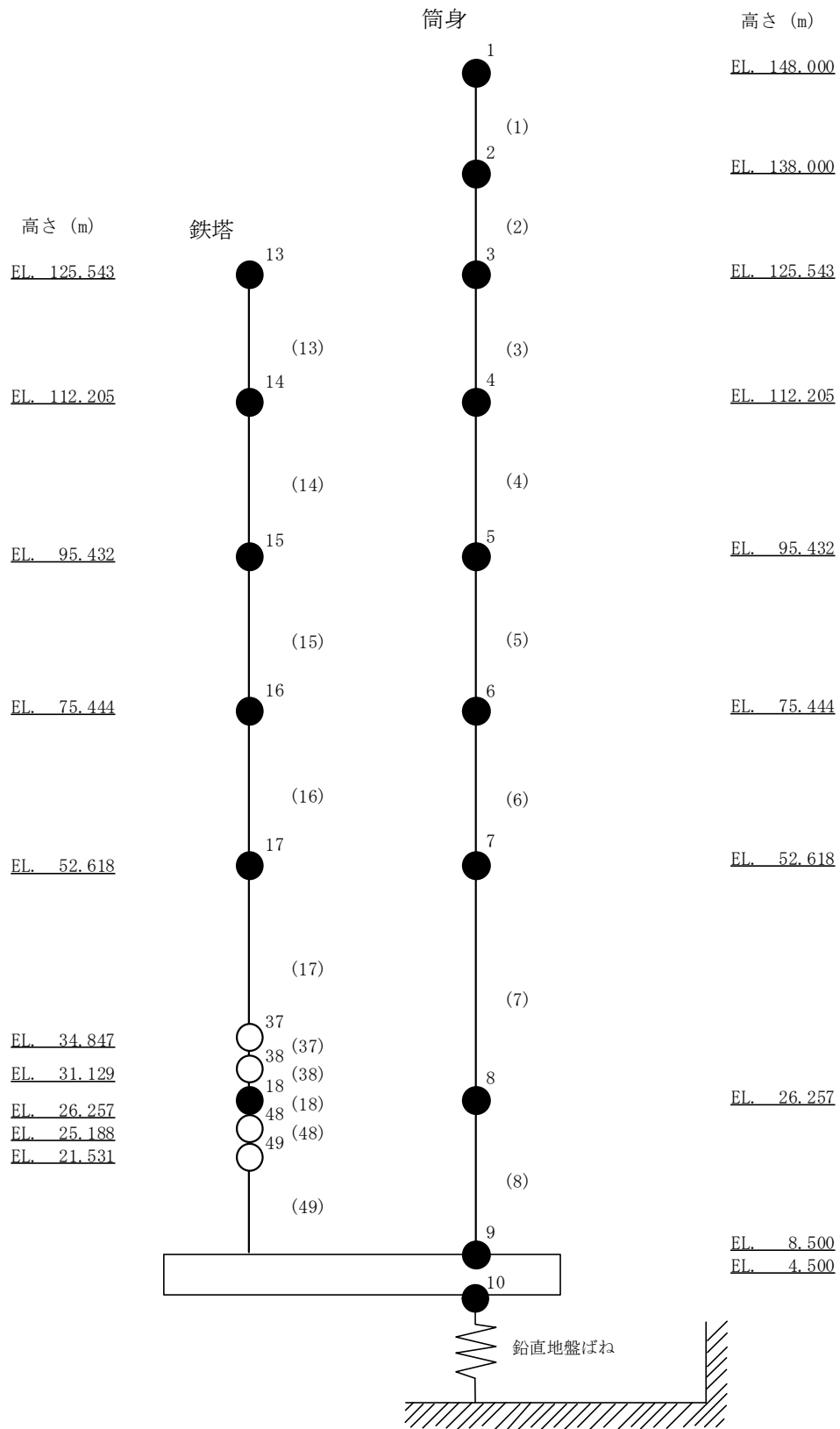

図 3-9(1) 格納容器圧力逃がし装置格納槽地震応答解析モデル (N S 方向)

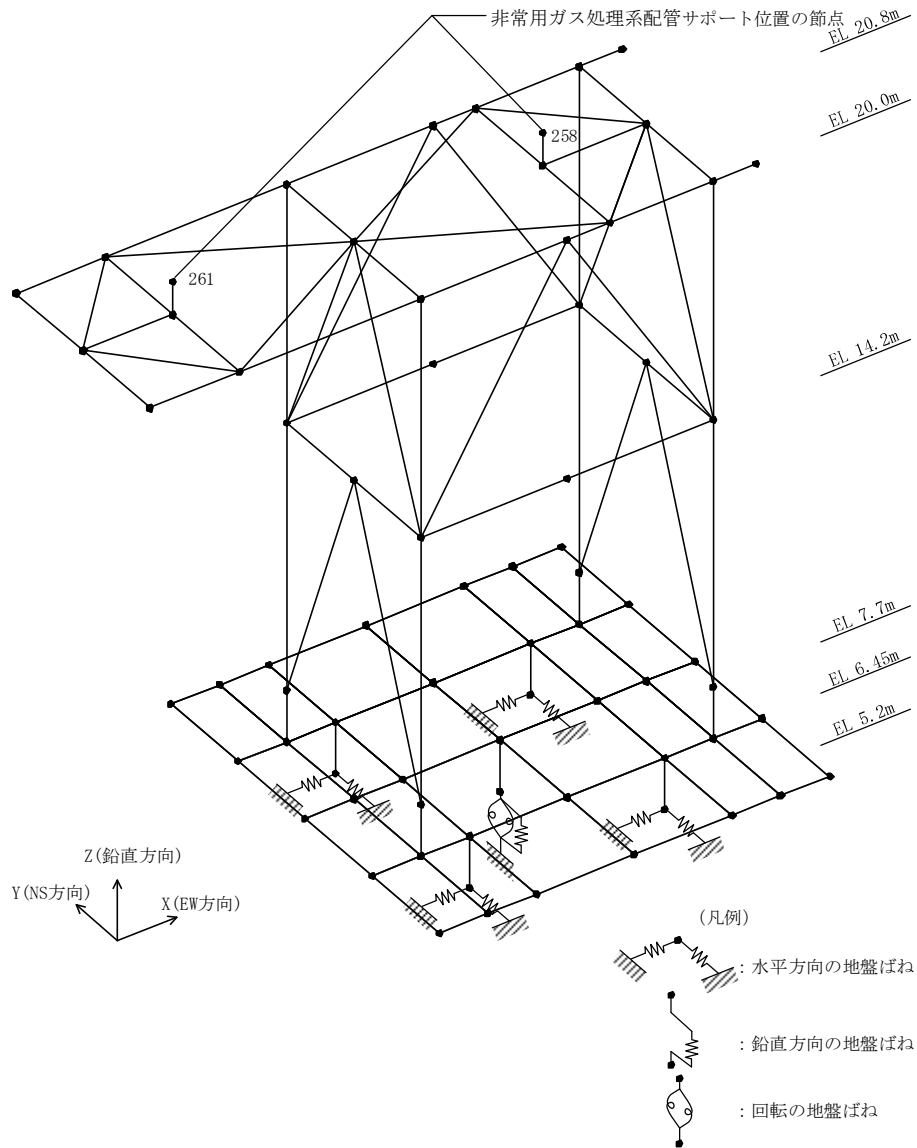

図 3-9(2) 格納容器圧力逃がし装置格納槽地震応答解析モデル (E W 方向)

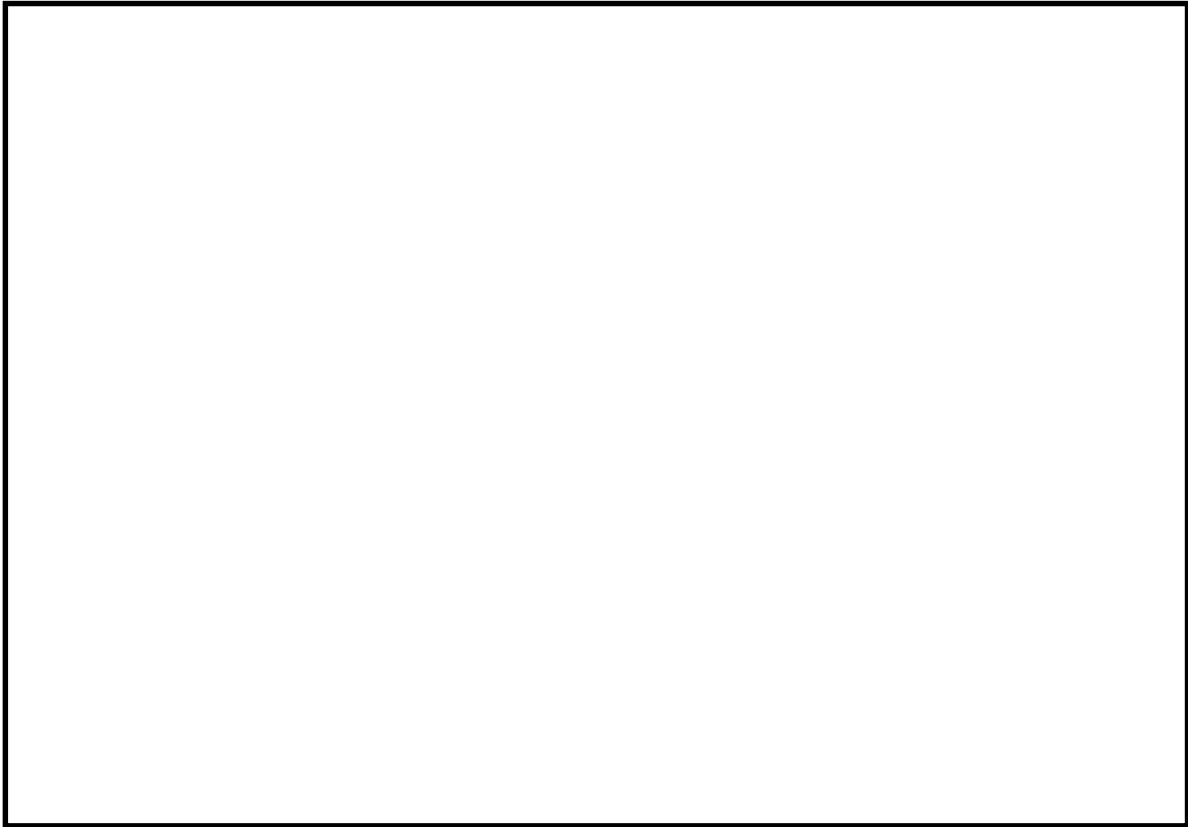

図 3-9(3) 格納容器圧力逃がし装置格納槽地震応答解析モデル (水平方向構造物)

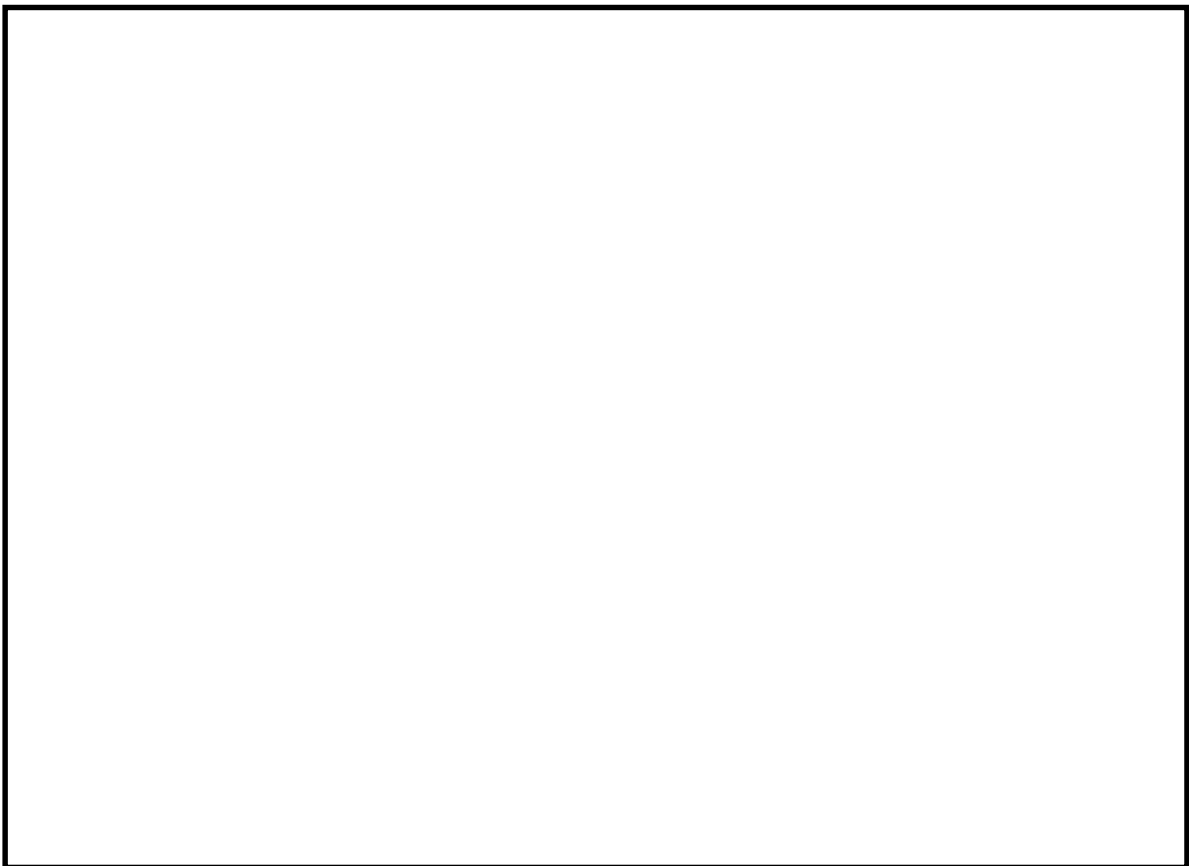

図 3-9(4) 格納容器圧力逃がし装置格納槽地震応答解析モデル (鉛直方向)

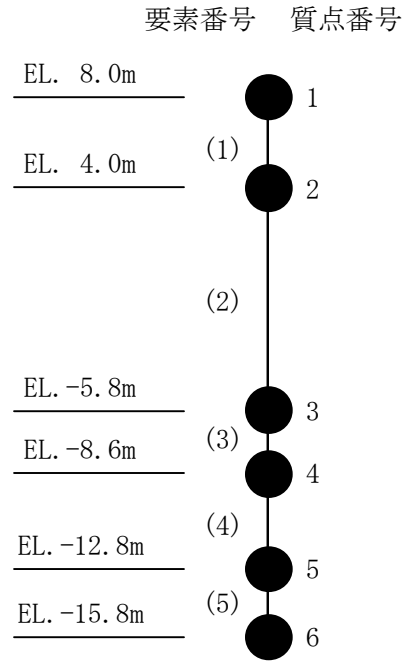

図 3-9(5) 格納容器圧力逃がし装置格納槽地震応答解析モデル (鉛直方向構造物)

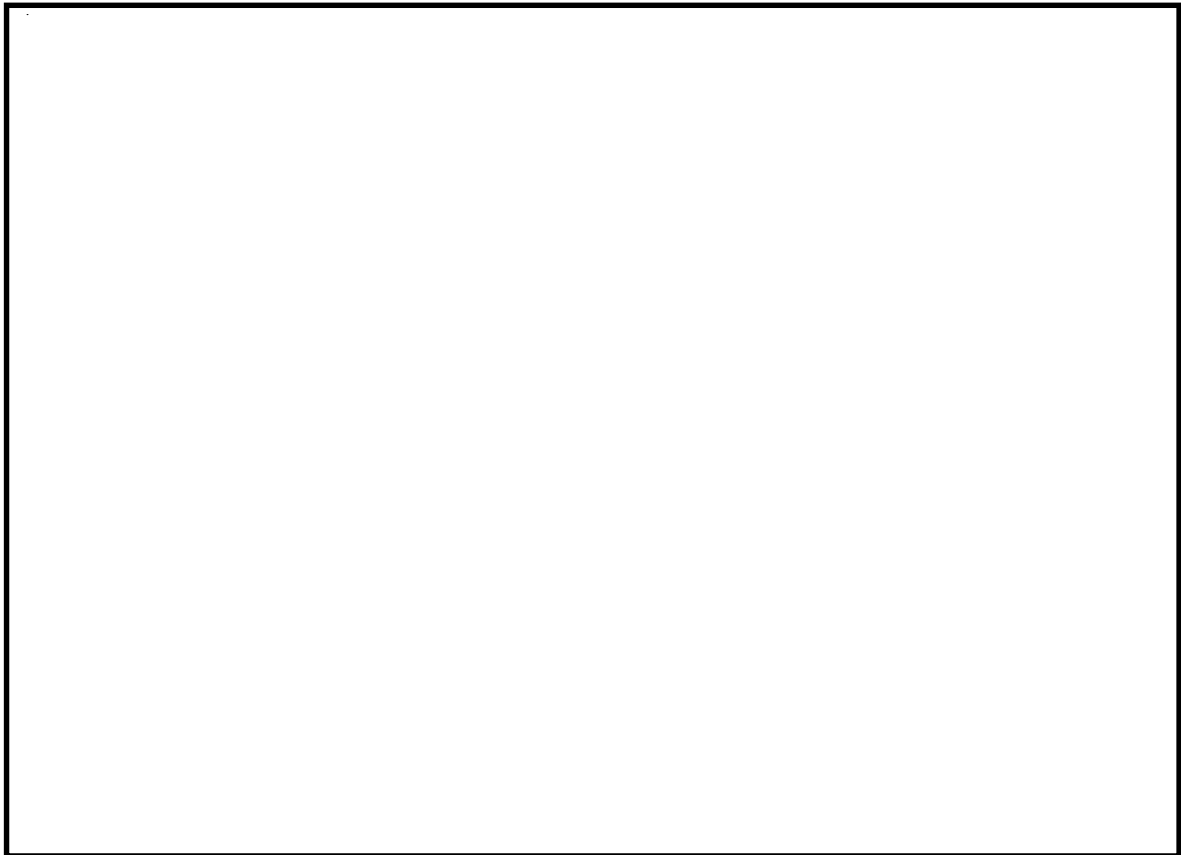

図 3-10 (1) 格納容器圧力逃がし装置用配管カルバート地震応答解析モデル

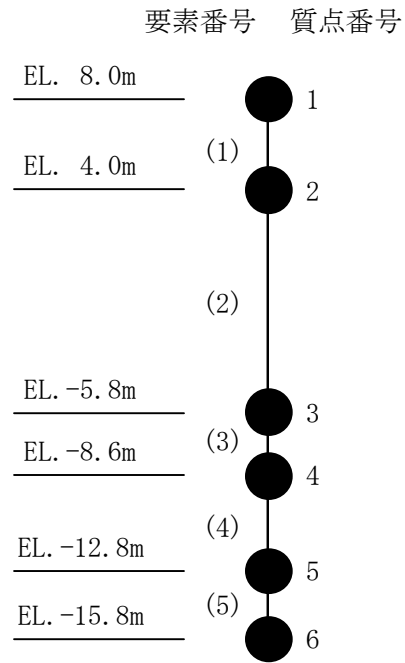

図 3-10 (2) 地震応答解析モデルの拡大図 (加速度応答算出位置)



図 3-11(1) 常設代替高圧電源装置置場地震応答解析モデル (N S 方向)

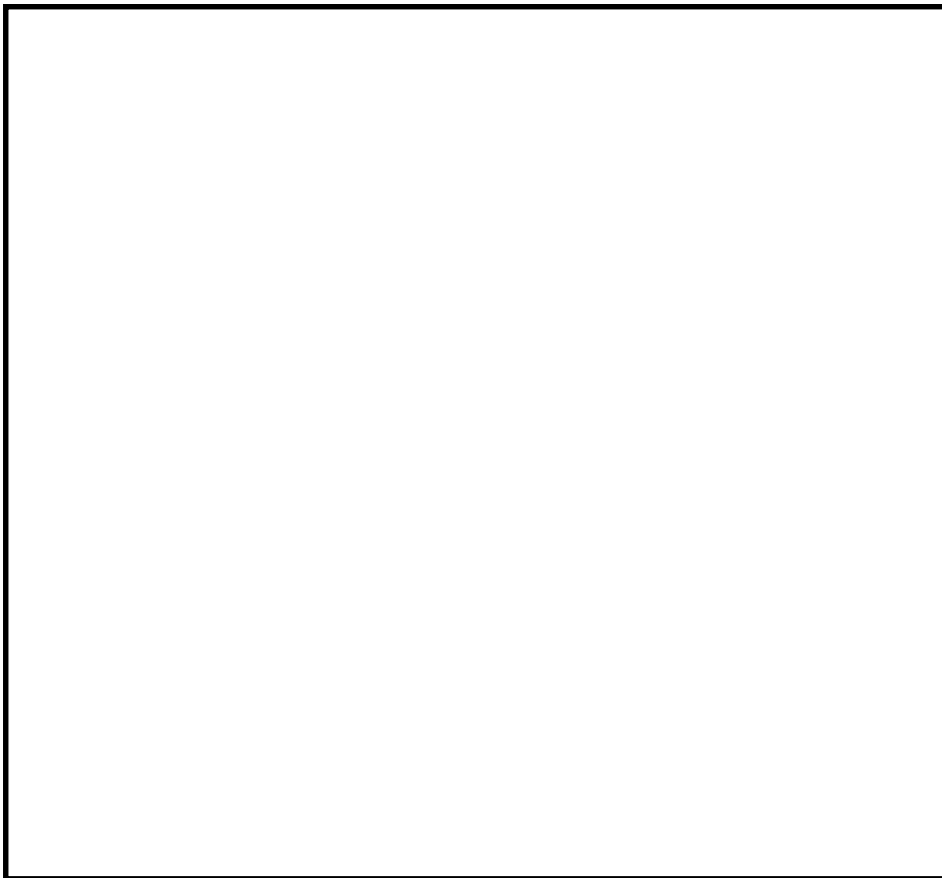

図 3-11(2) 地震応答解析モデルの拡大図 (加速度応答算出位置)

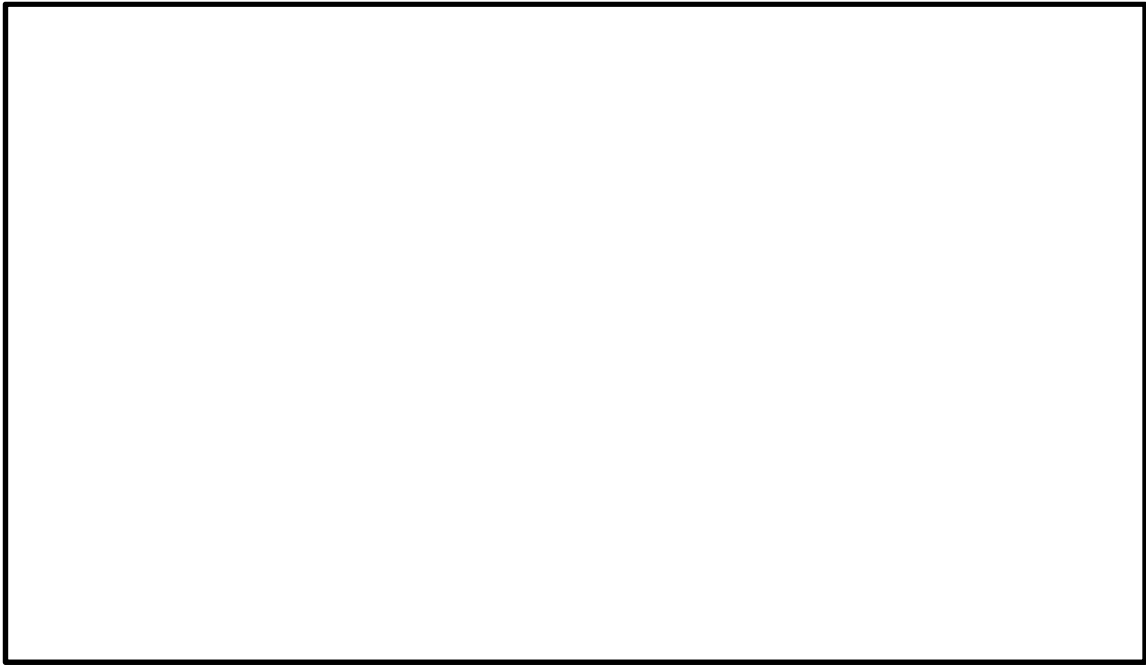

図 3-11(3) 常設代替高圧電源装置置場地震応答解析モデル (E-W方向)

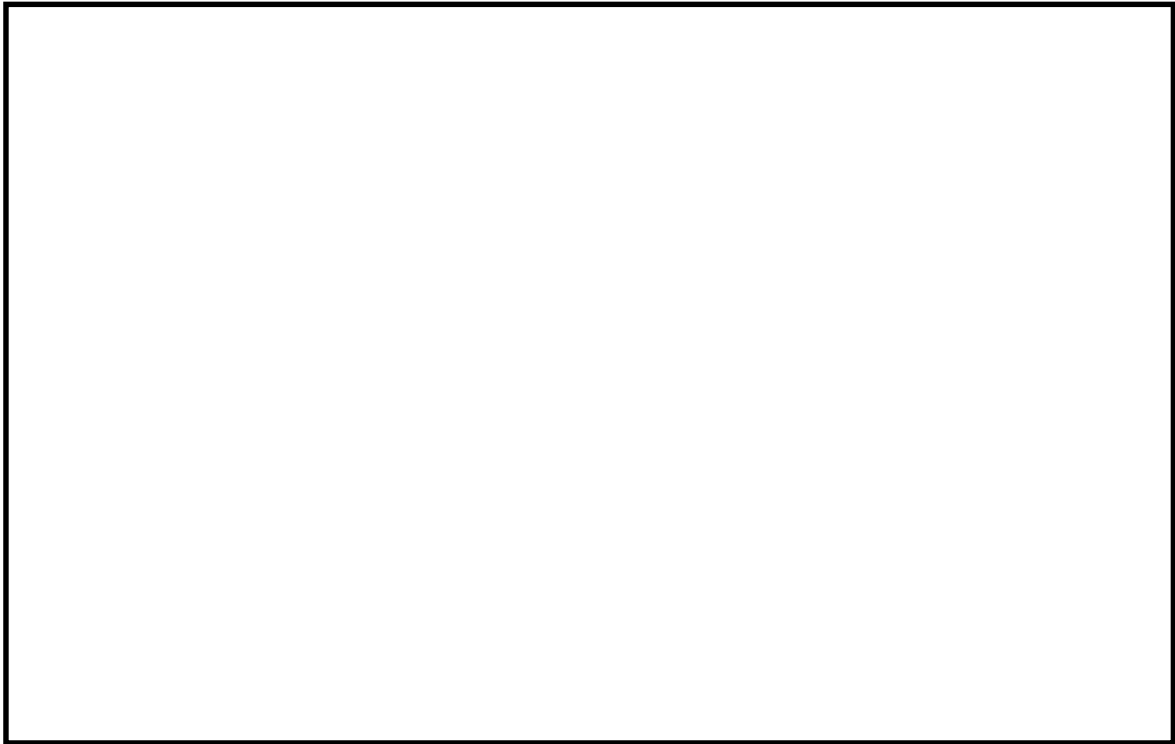

図 3-11(4) 地震応答解析モデルの拡大図 (加速度応答算出位置)

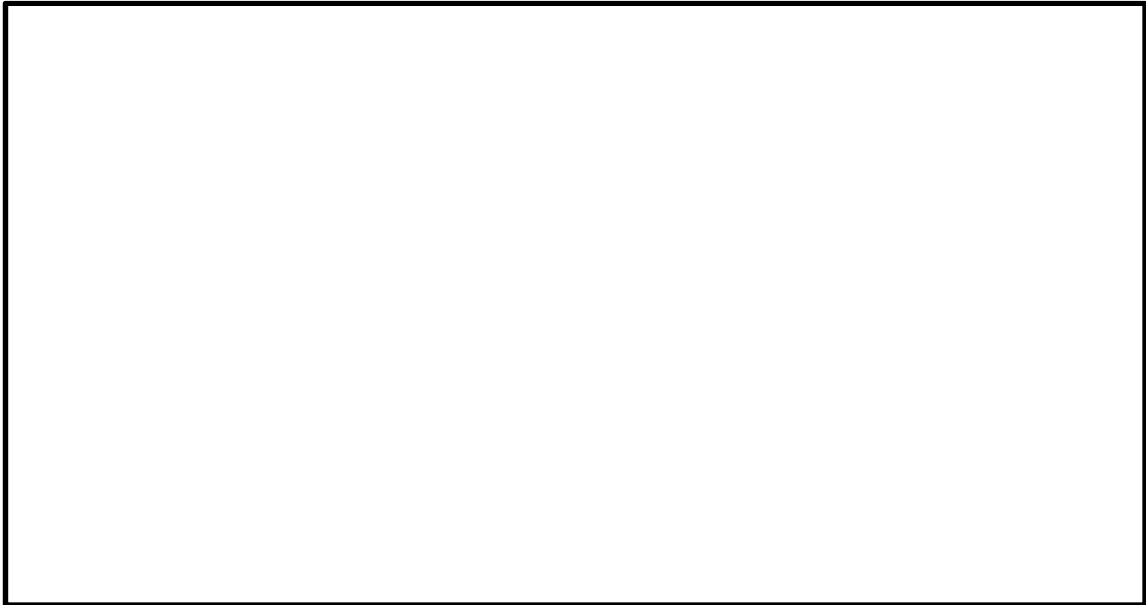

図 3-12(1) 常設代替高圧電源装置用カルバート（カルバート部）地震応答解析モデル

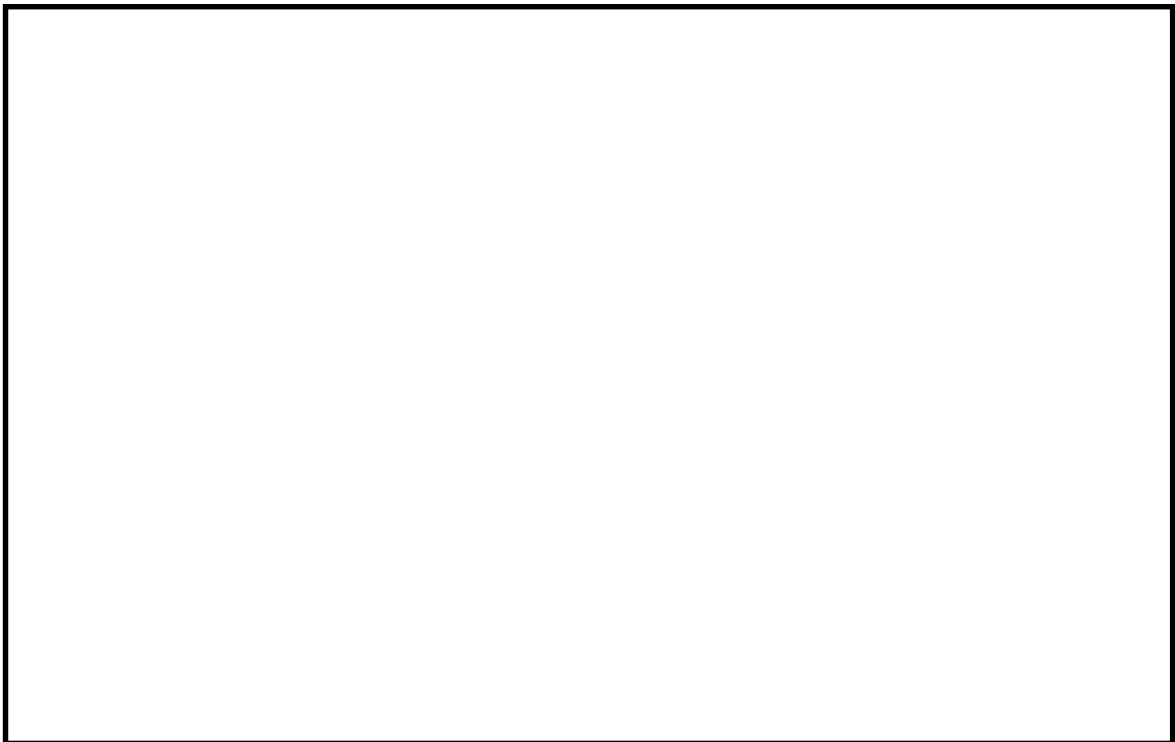

図 3-12(2) 地震応答解析モデルの拡大図（加速度応答算出位置）

追而

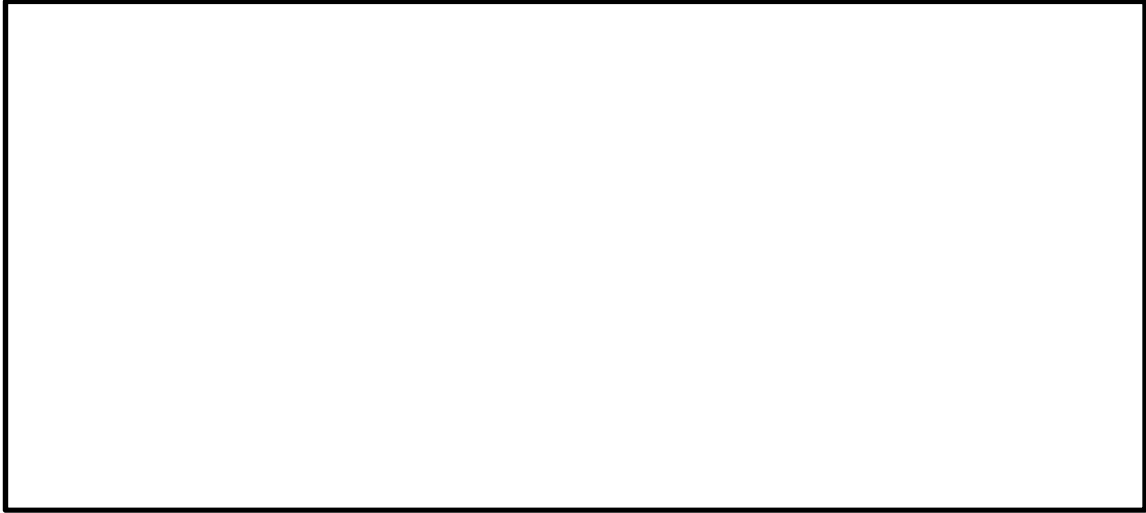
図 3-13(1) 常設代替高圧電源装置用カルバート（トンネル部）地震応答解析モデル

追而

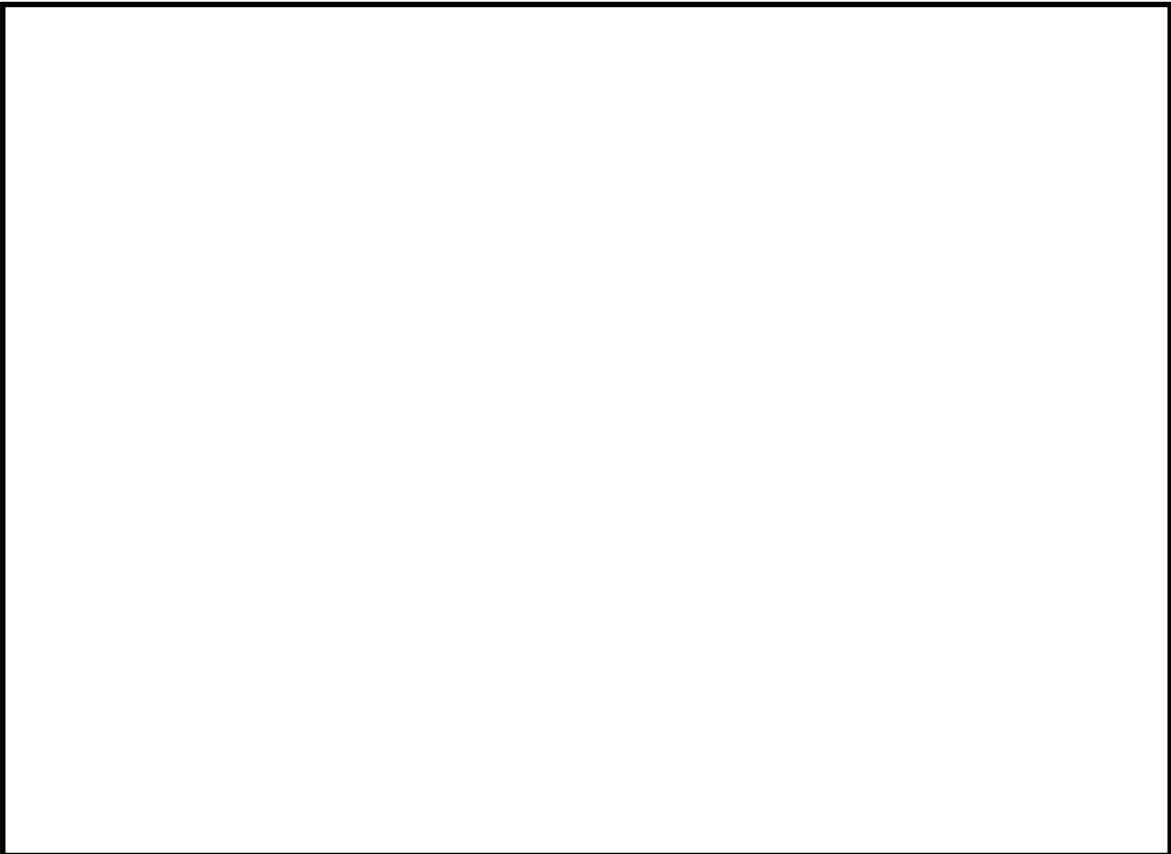
図 3-13(2) 地震応答解析モデルの拡大図（加速度応答算出位置）

追而

図 3-14 (1) 常設代替高圧電源装置用カルバート（立坑部）地震応答解析モデル
（N S 方向）

追而

図 3-14 (2) 地震応答解析モデルの拡大図（加速度応答算出位置）

追而

図 3-14 (3) 常設代替高圧電源装置用カルバート（立坑部）地震応答解析モデル
（EW方向）

追而

図 3-14 (4) 地震応答解析モデルの拡大図（加速度応答算出位置）



図 3-15(1) 可搬型設備用軽油タンク基礎地震応答解析モデル (EW方向)



図 3-15 (2) 地震応答解析モデルの拡大図 (加速度応答算出位置)

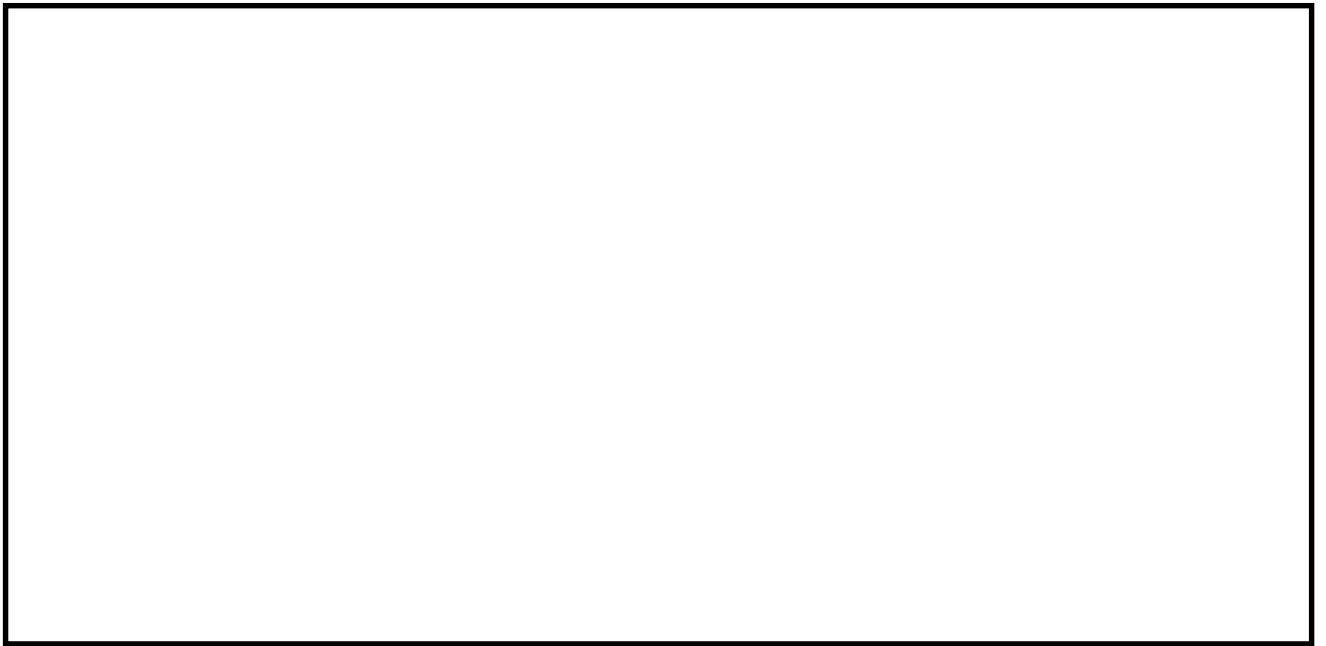

図 3-15 (3) 可搬型設備用軽油タンク基礎地震応答解析モデル (NS 方向)

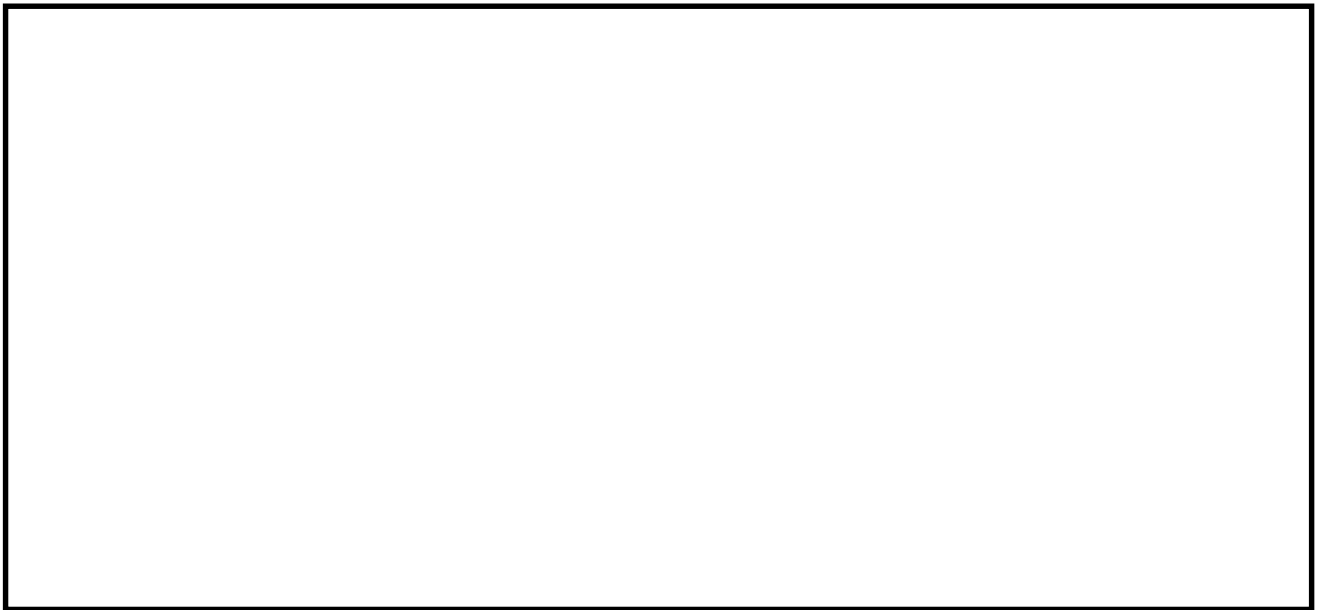

図 3-15 (4) 地震応答解析モデルの拡大図 (加速度応答算出位置)

追而

図 3-16(1) 常設低圧代替注水系ポンプ室地震応答解析モデル (E-W方向)

追而

図 3-16 (2) 地震応答解析モデルの拡大図 (加速度応答算出位置)

追而

図 3-16(3) 常設低圧代替注水系ポンプ室地震応答解析モデル (N S 方向)

追而

図 3-16 (4) 地震応答解析モデルの拡大図 (加速度応答算出位置)



図 3-17(1) 代替淡水貯槽地震応答解析モデル (EW方向)



図 3-17(2) 地震応答解析モデルの拡大図 (加速度応答算出位置)

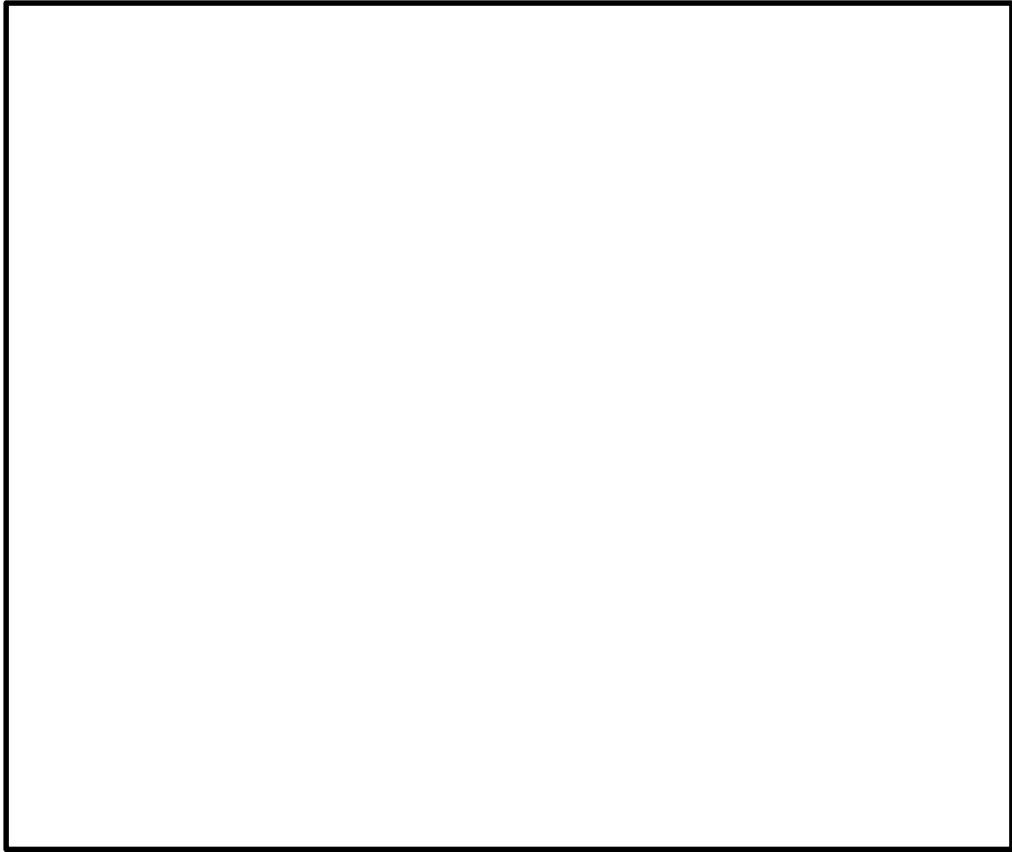

図 3-17(3) 代替淡水貯槽地震応答解析モデル (N S 方向)

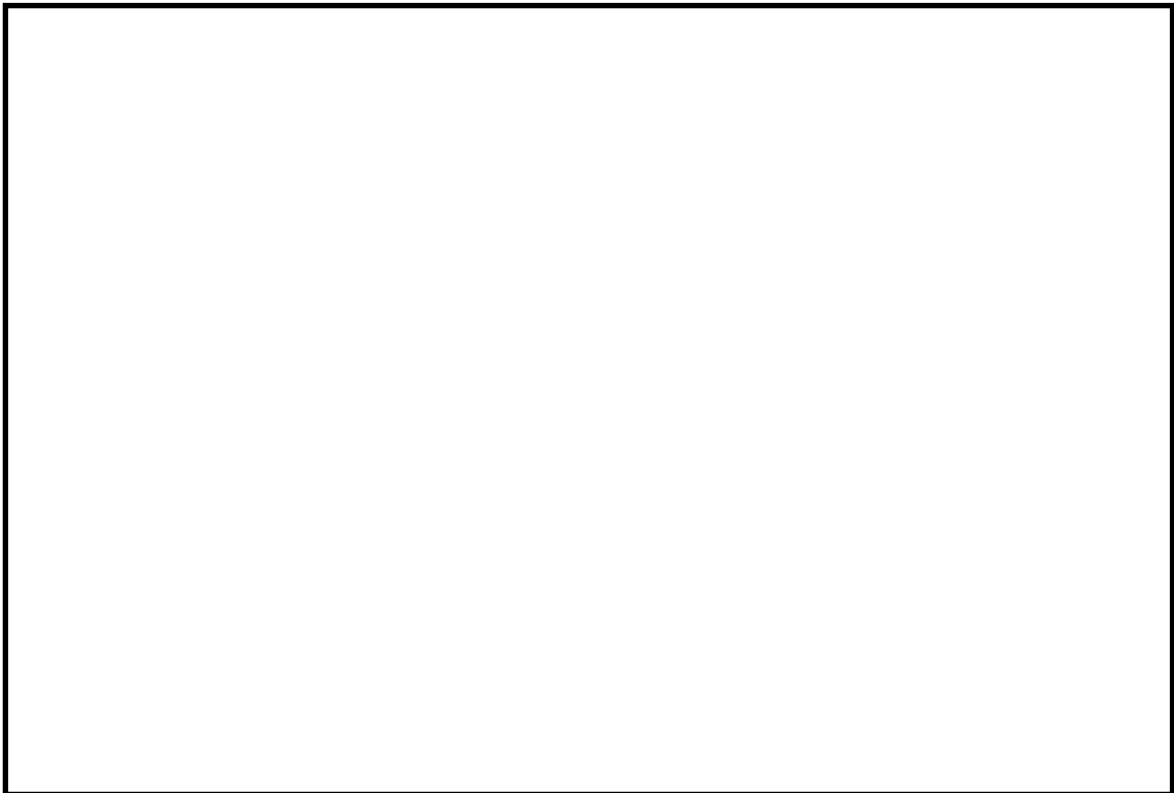

図 3-17(4) 地震応答解析モデルの拡大図 (加速度応答算出位置)

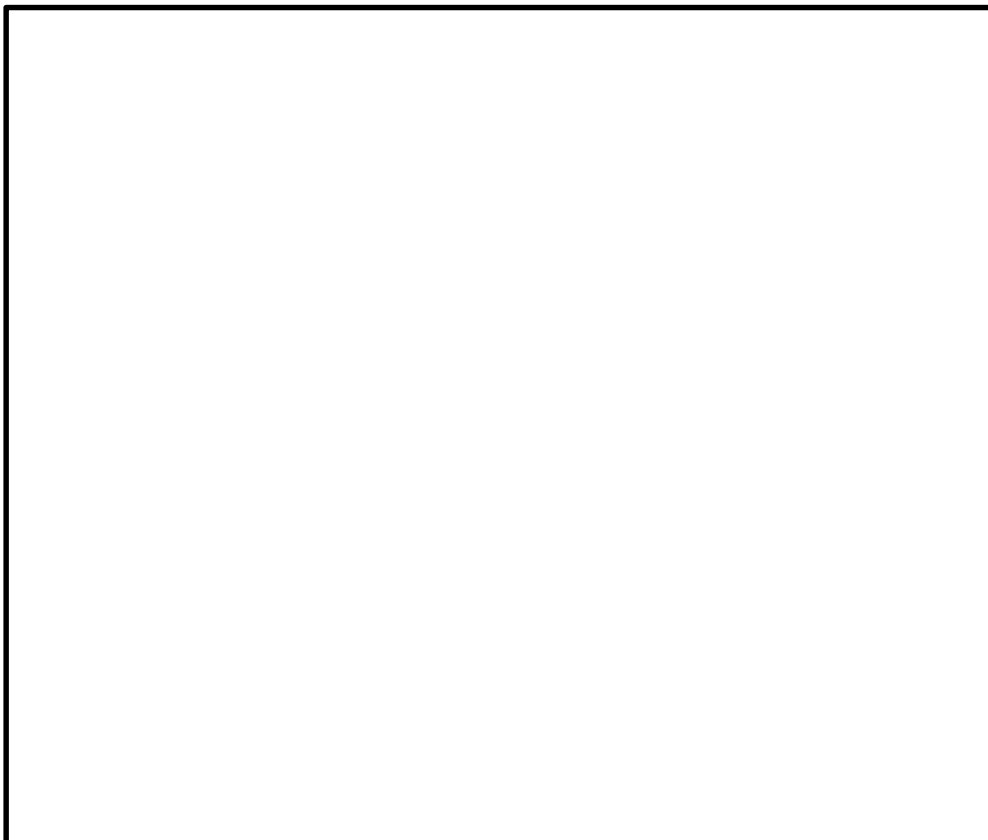

図 3-18(1) 常設低圧代替注水系配管カルバート地震応答解析モデル



図 3-18(2) 地震応答解析モデルの拡大図 (加速度応答算出位置)

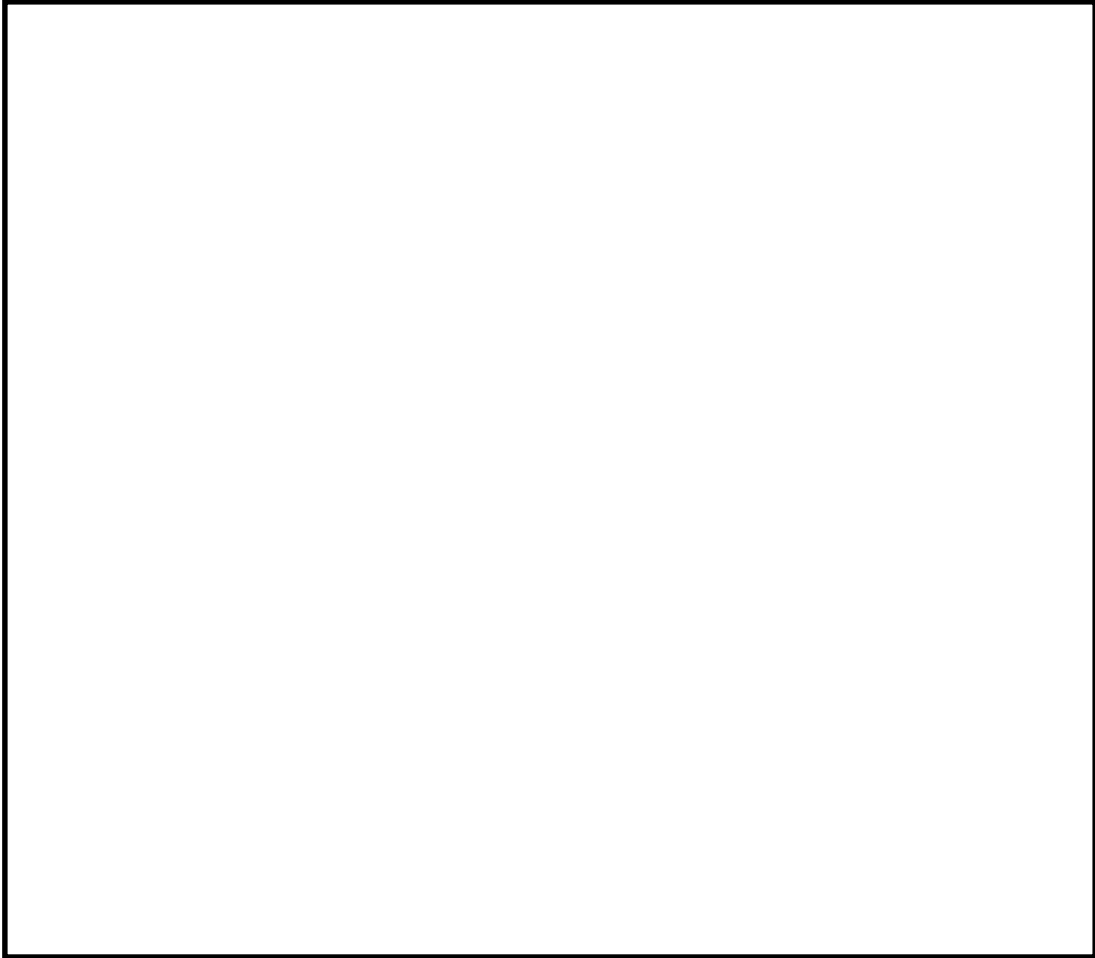

図 3-19(1) SA用海水ピット地震応答解析モデル (EW方向)



図 3-19(2) 地震応答解析モデルの拡大図 (加速度応答算出位置)

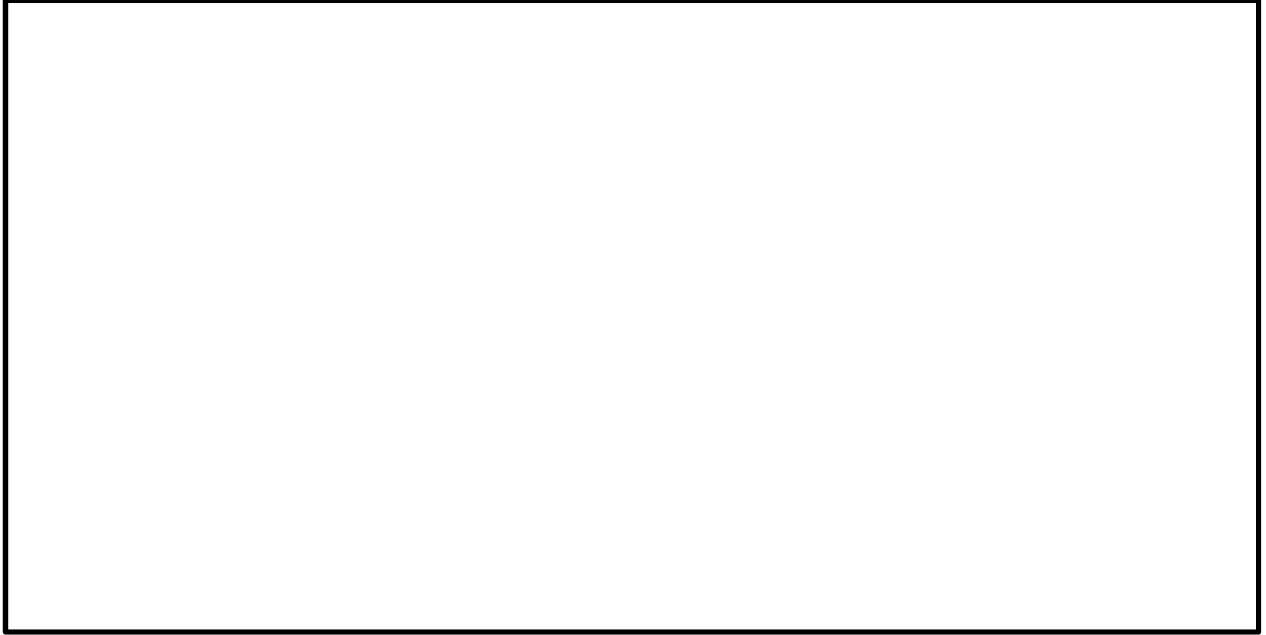

図 3-19(3) S A用海水ピット地震応答解析モデル (NS方向)

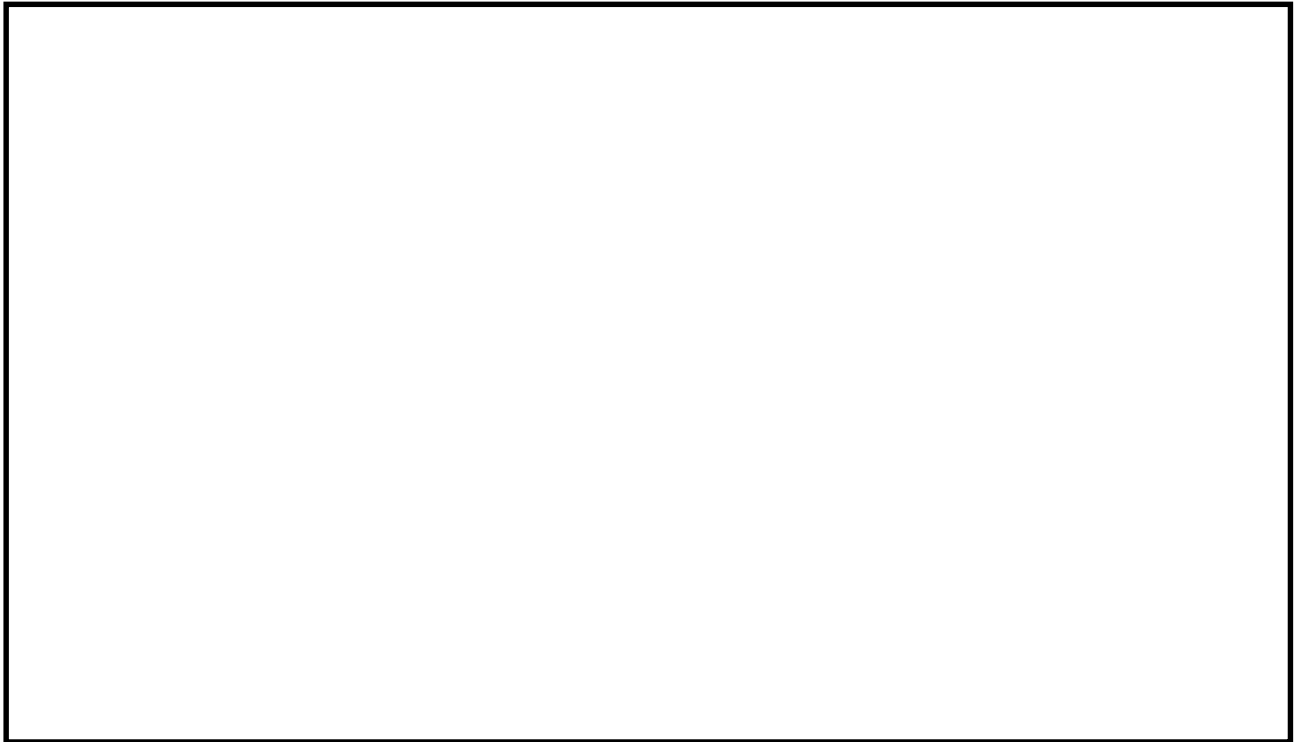

図 3-19(4) 地震応答解析モデルの拡大図 (加速度応答算出位置)

追而

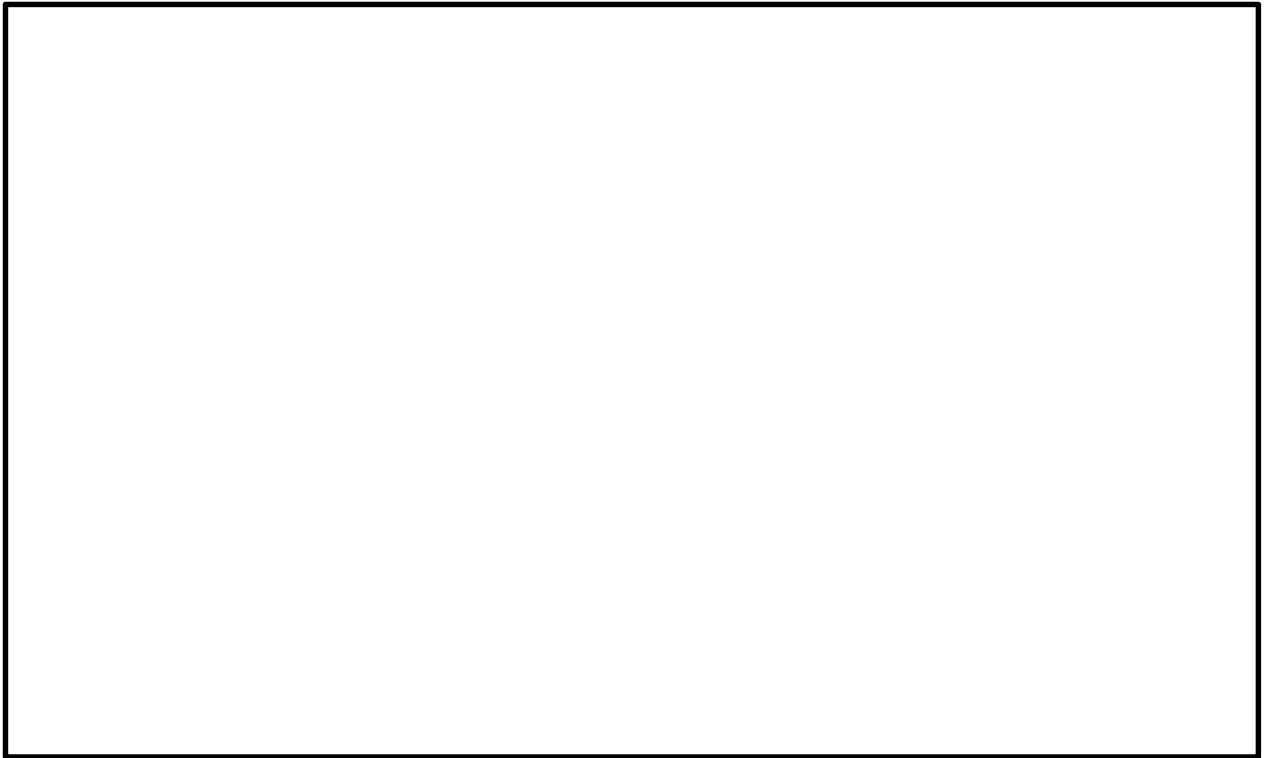
図 3-20(1) 緊急用海水ポンプピット地震応答解析モデル (E W方向)

追而

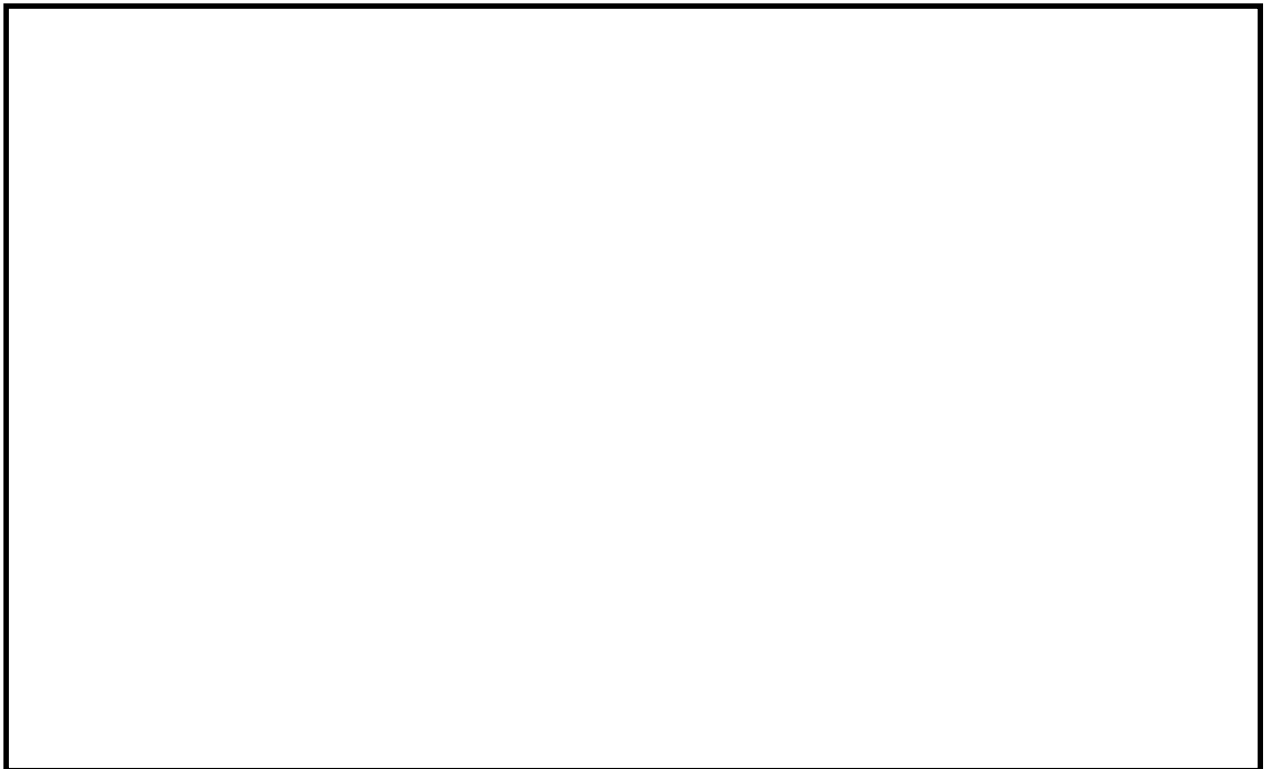
図 3-20(2) 地震応答解析モデルの拡大図 (加速度応答算出位置)

追而

図 3-20(3) 緊急用海水ポンプピット地震応答解析モデル (N S 方向)

追而

図 3-20(4) 地震応答解析モデルの拡大図 (加速度応答算出位置)



図 3-21(1) 防潮堤（鋼管杭鉄筋コンクリート防潮壁）地震応答解析モデル（断面①）



図 3-21(2) 地震応答解析モデルの拡大図（加速度応答算出位置）

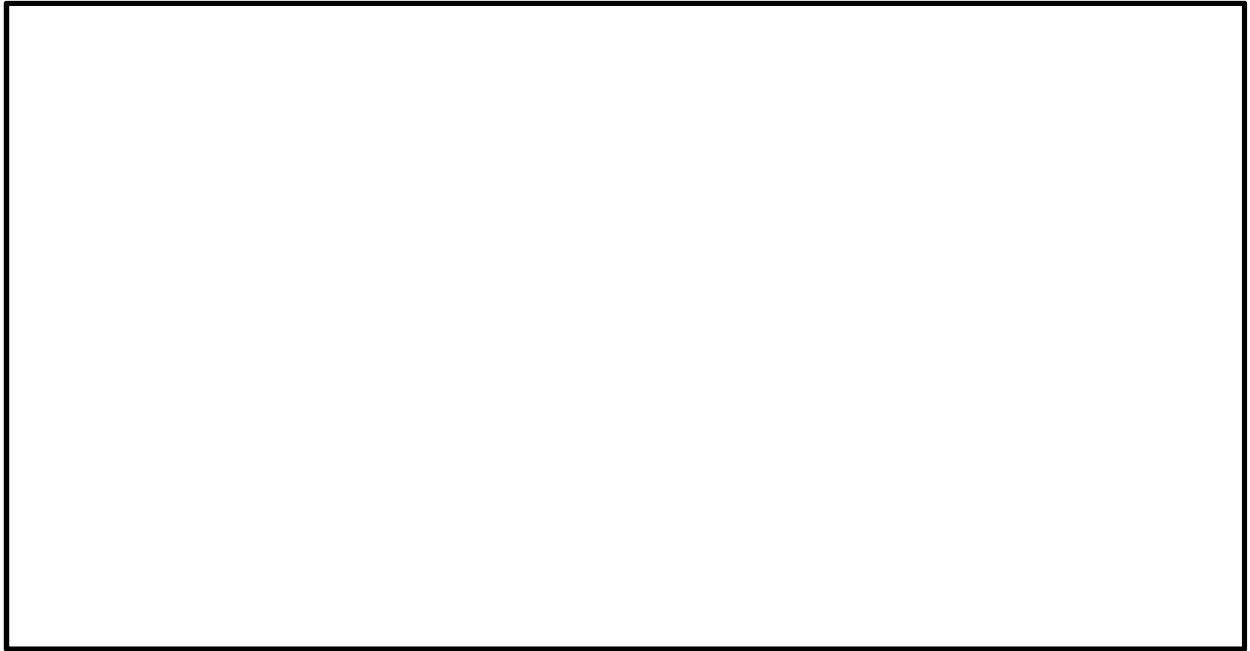

図 3-21(3) 防潮堤（鋼管杭鉄筋コンクリート防潮壁）地震応答解析モデル（断面②）

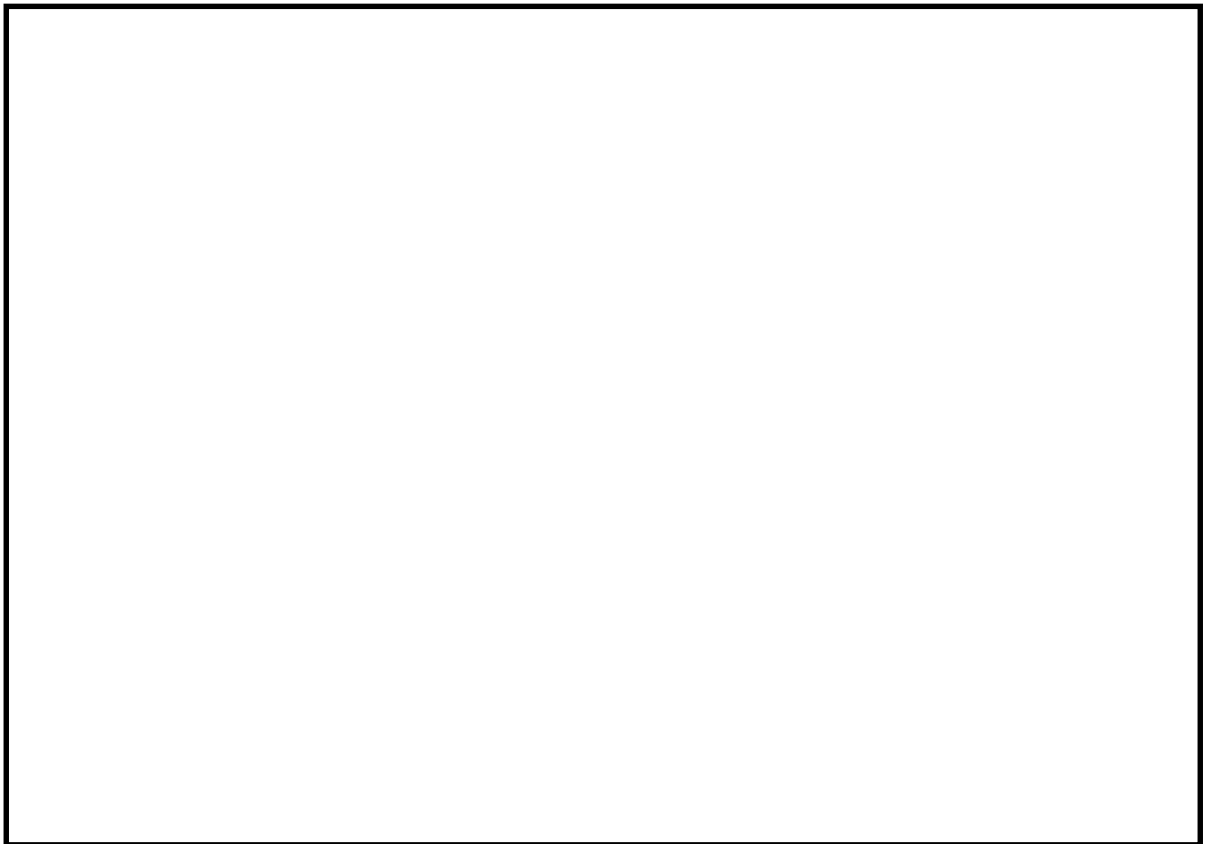

図 3-21(4) 地震応答解析モデルの拡大図（加速度応答算出位置）

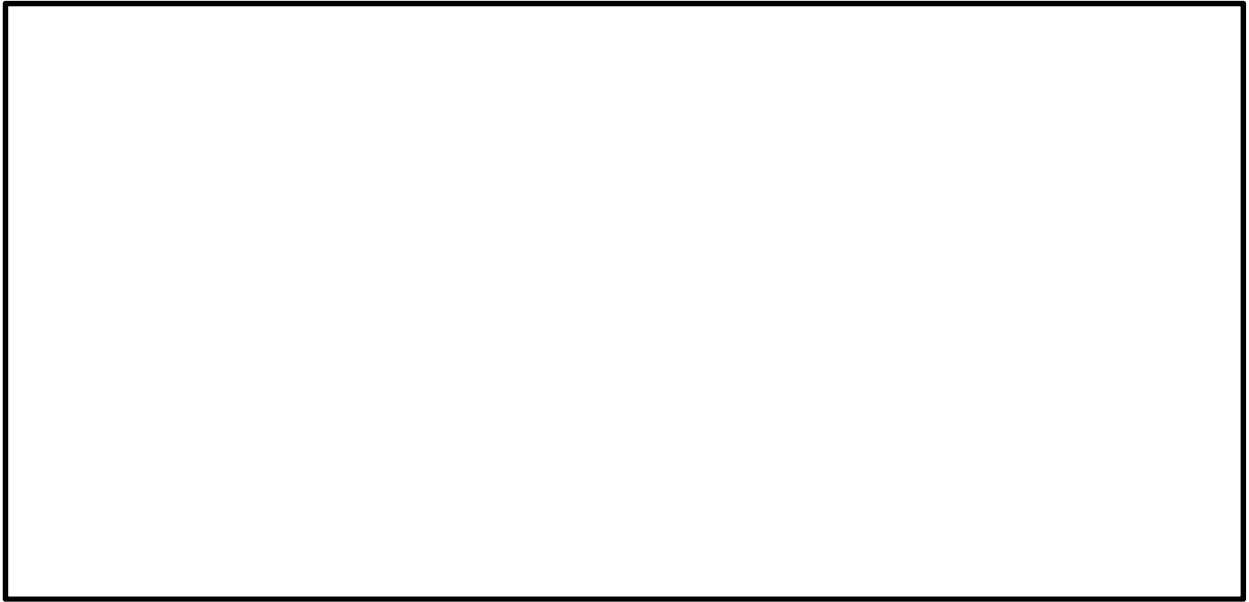

図 3-21(5) 防潮堤（鋼管杭鉄筋コンクリート防潮壁）地震応答解析モデル（断面③）

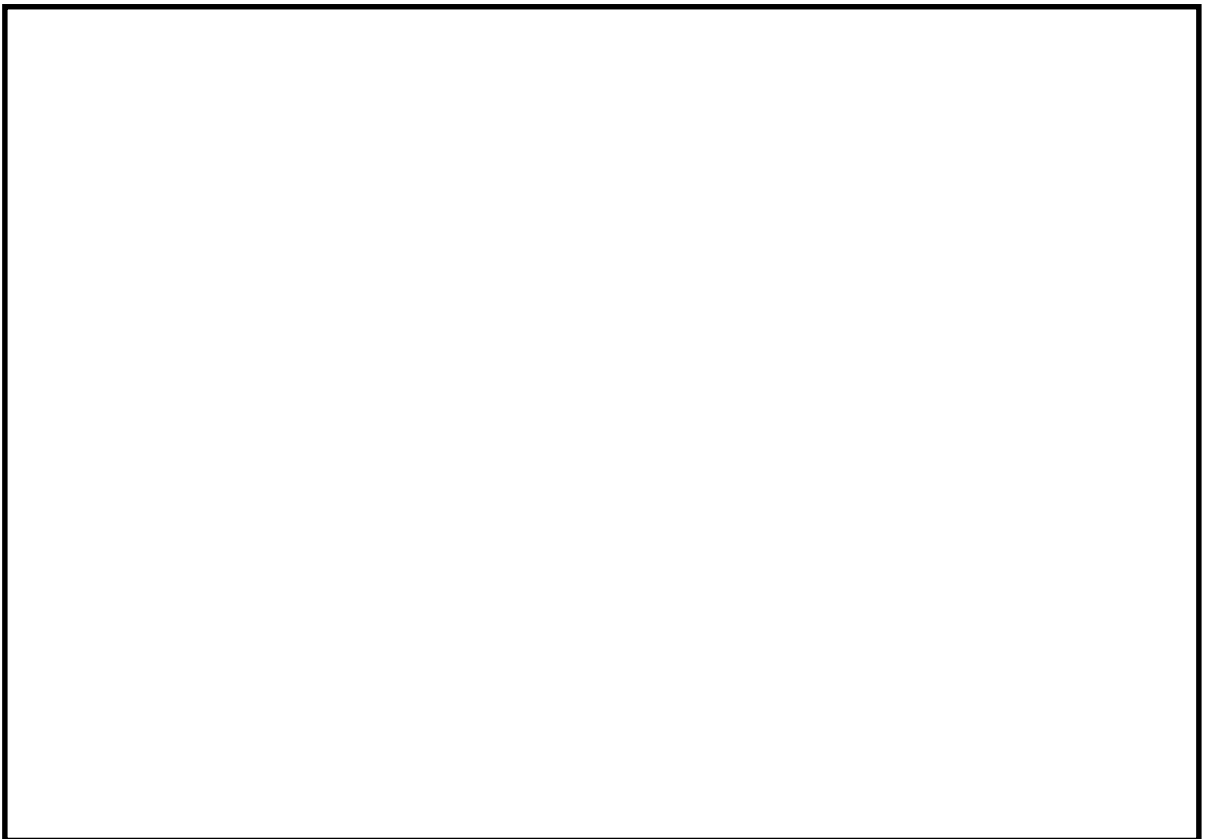

図 3-21(6) 地震応答解析モデルの拡大図（加速度応答算出位置）

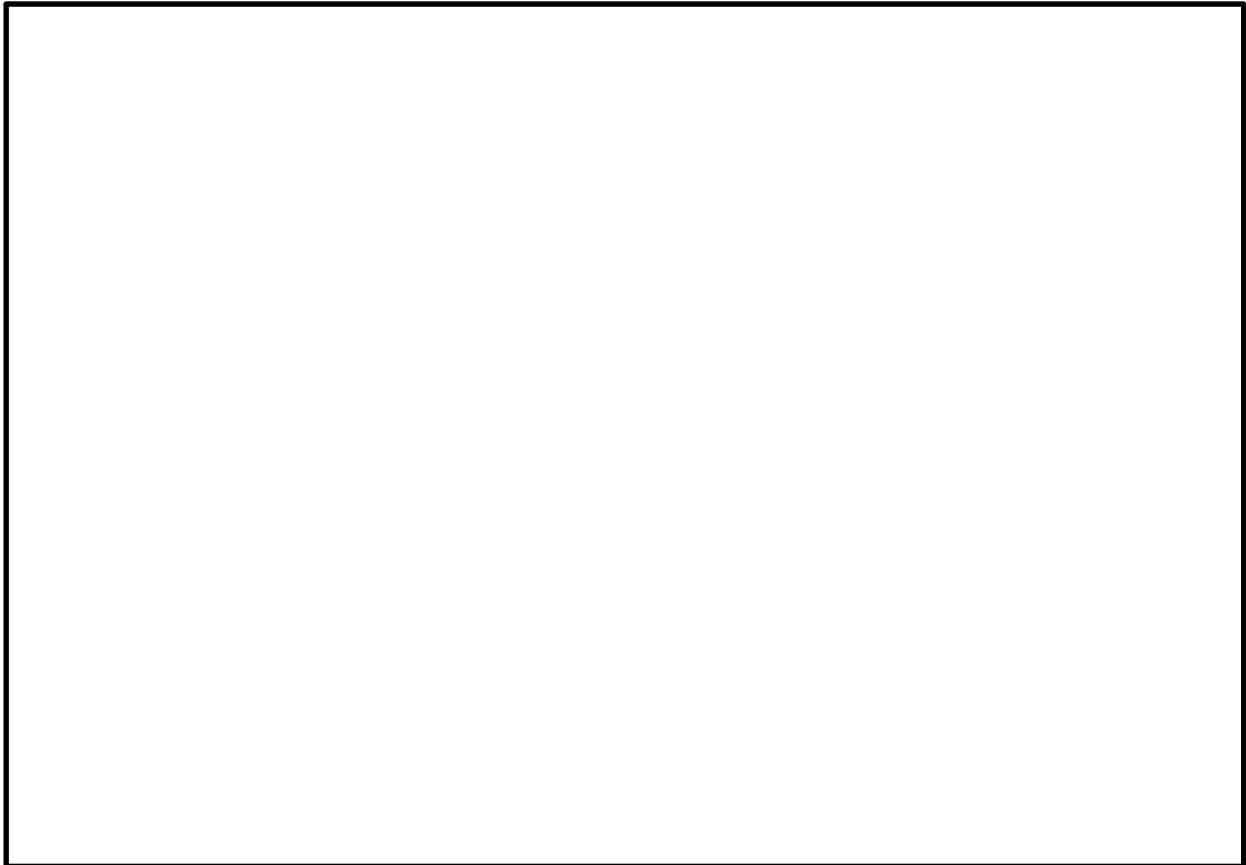

図 3-22(1) 防潮堤（鉄筋コンクリート防潮壁）地震応答解析モデル
（フラップゲート：④-④断面）

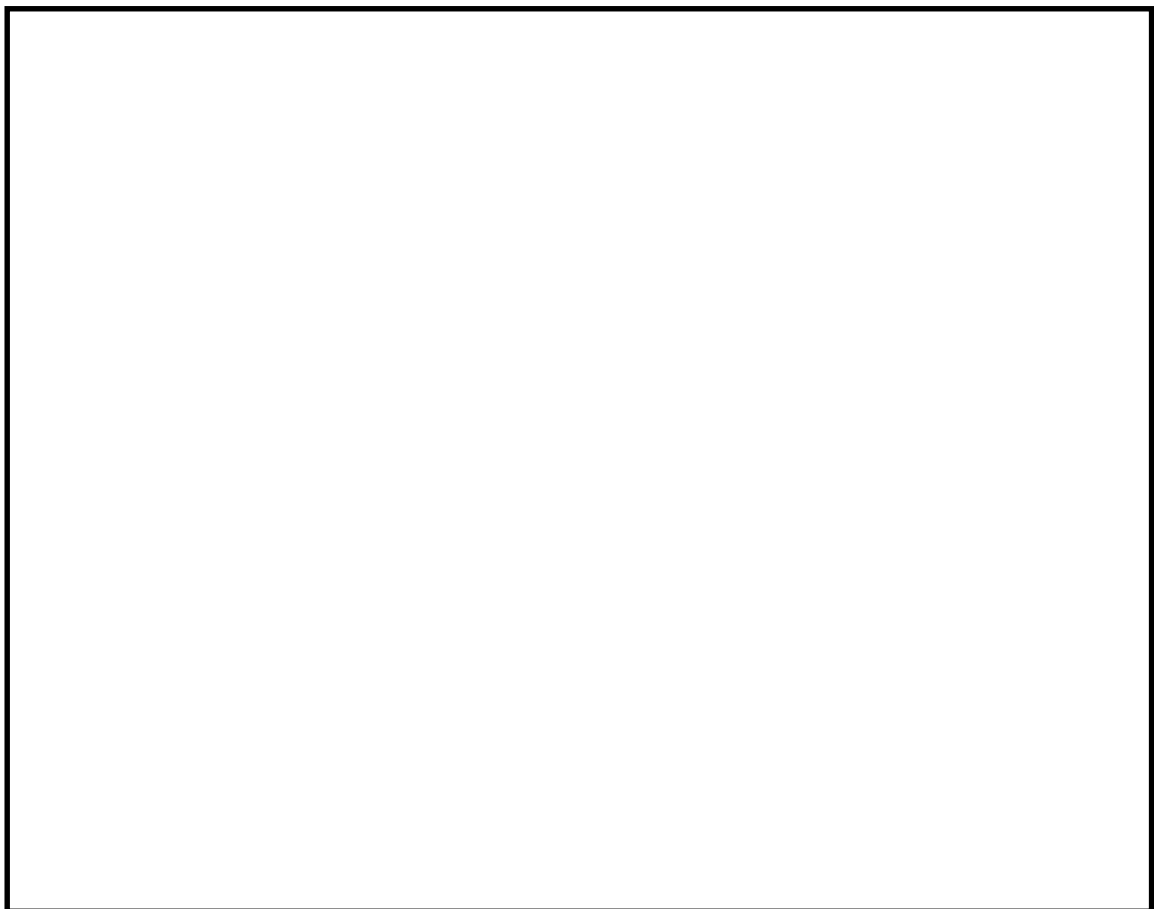

図 3-22(2) 地震応答解析モデルの拡大図（加速度応答算出位置）

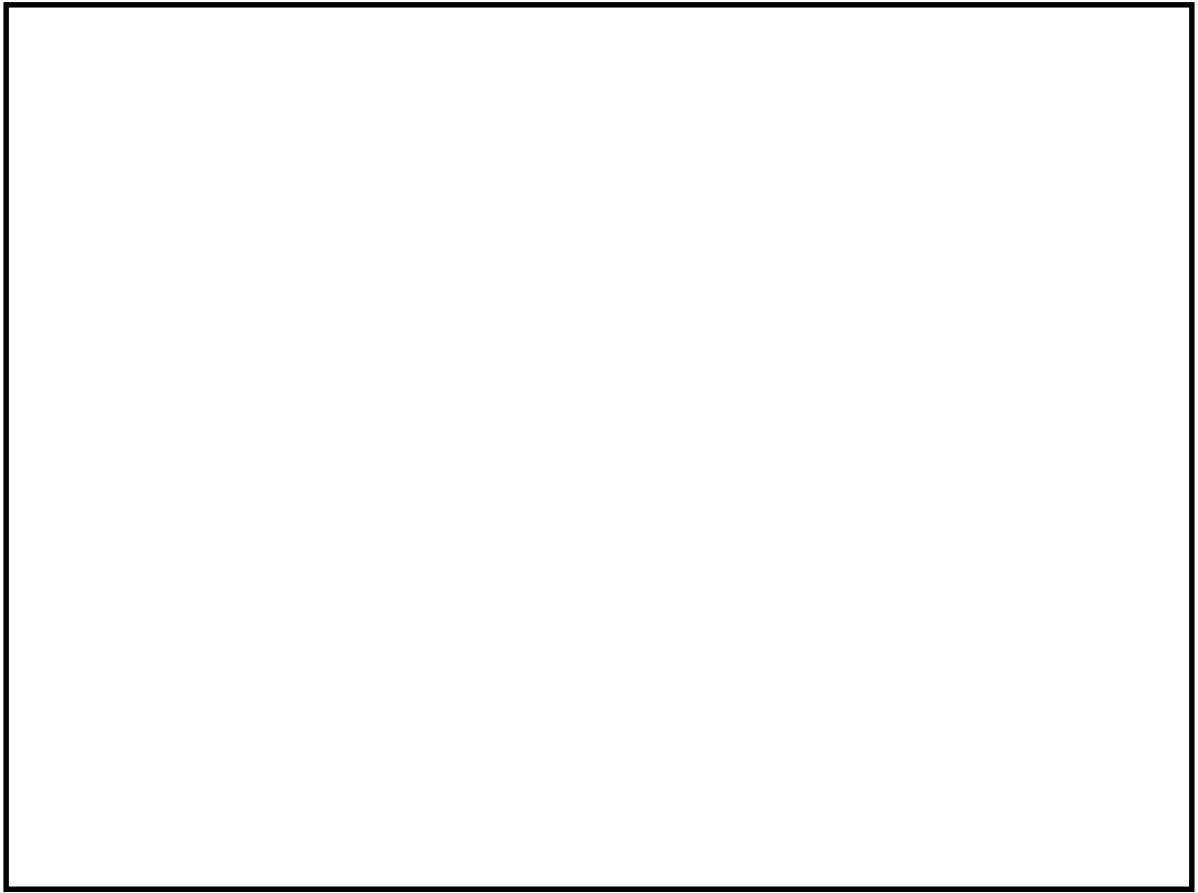

図 3-22(3) 防潮堤（鉄筋コンクリート防潮壁）地震応答解析モデル
（フラップゲート：③-③断面）

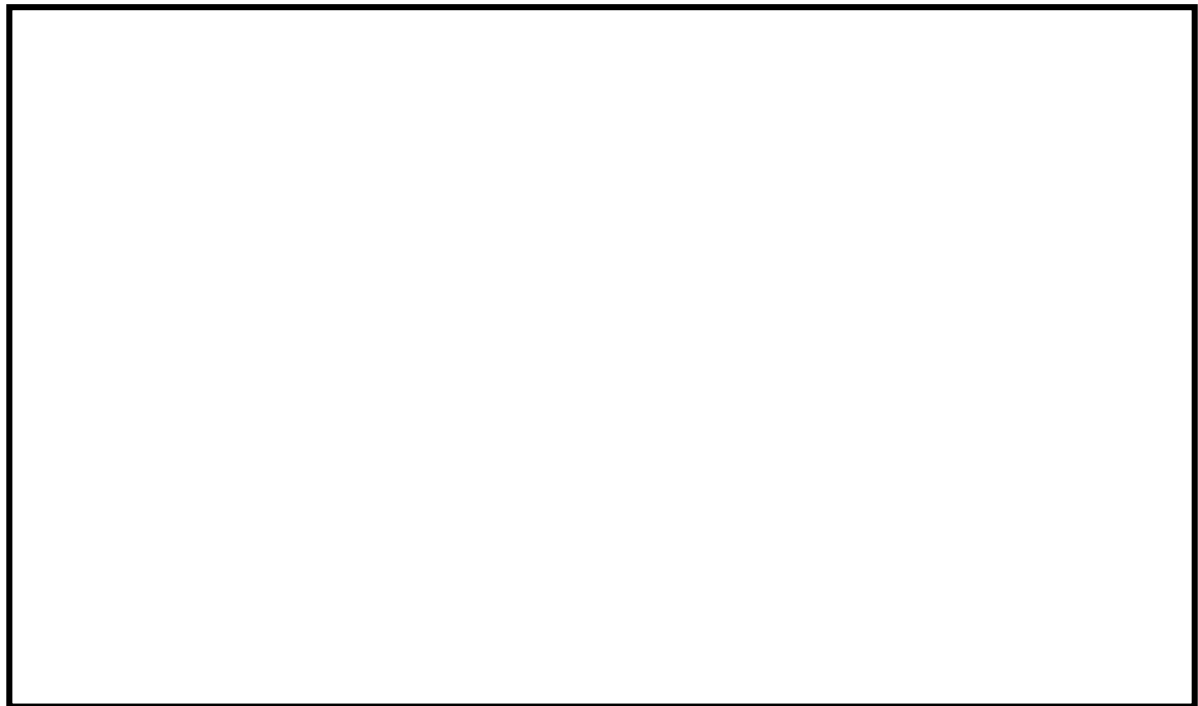

図 3-22(4) 地震応答解析モデルの拡大図（加速度応答算出位置）

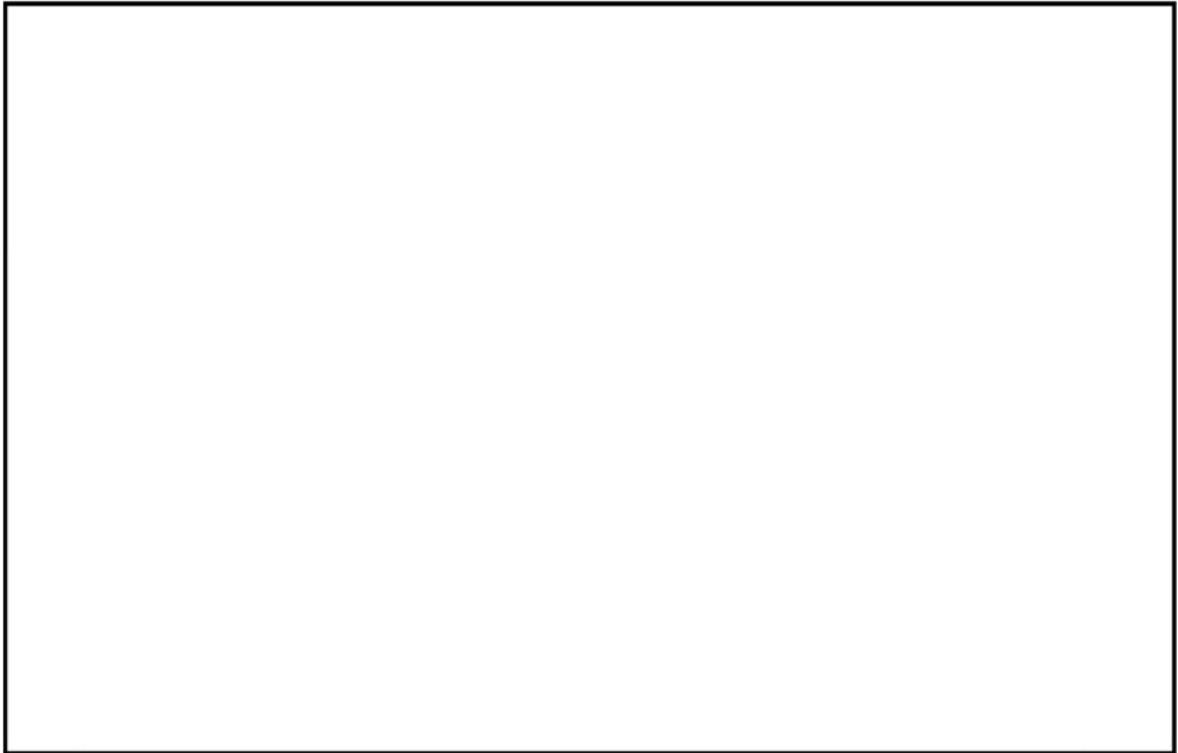

図 3-22(5) 防潮堤（鉄筋コンクリート防潮壁）地震応答解析モデル
（防潮扉：②-②断面）

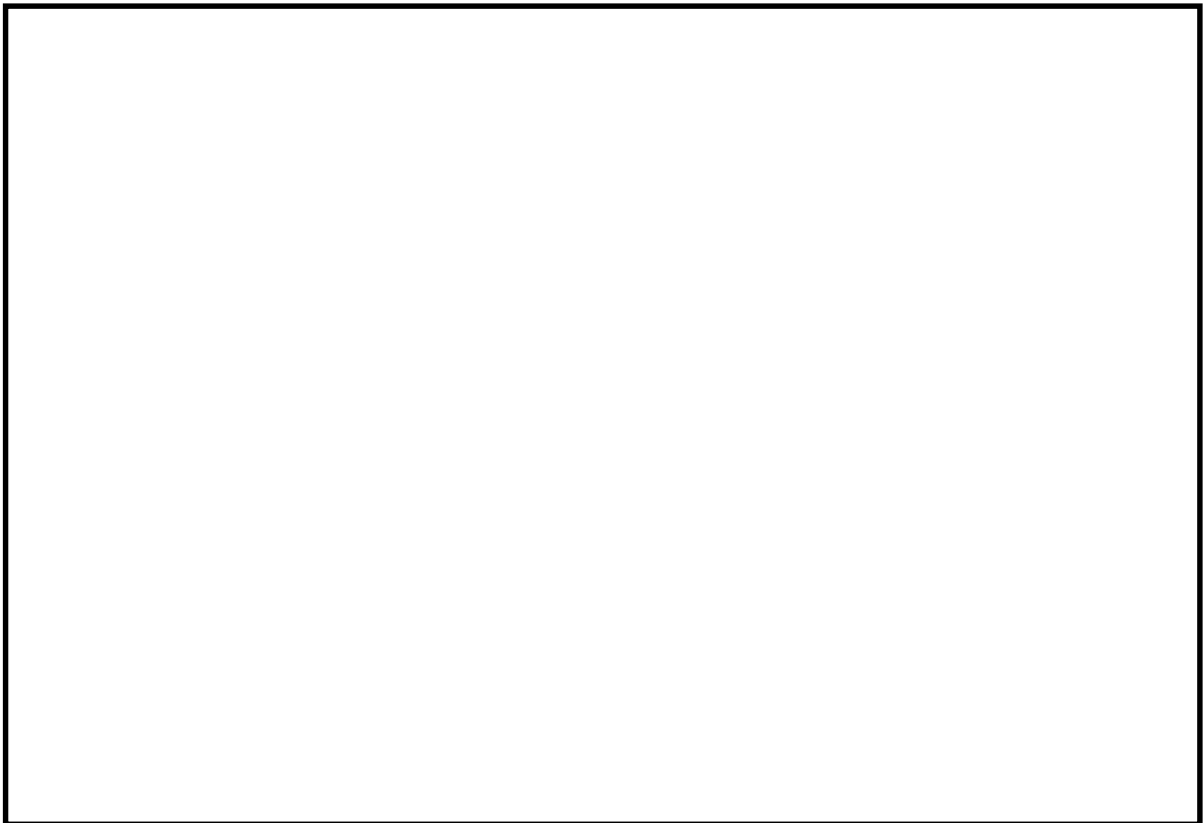

図 3-22(6) 地震応答解析モデルの拡大図（加速度応答算出位置）

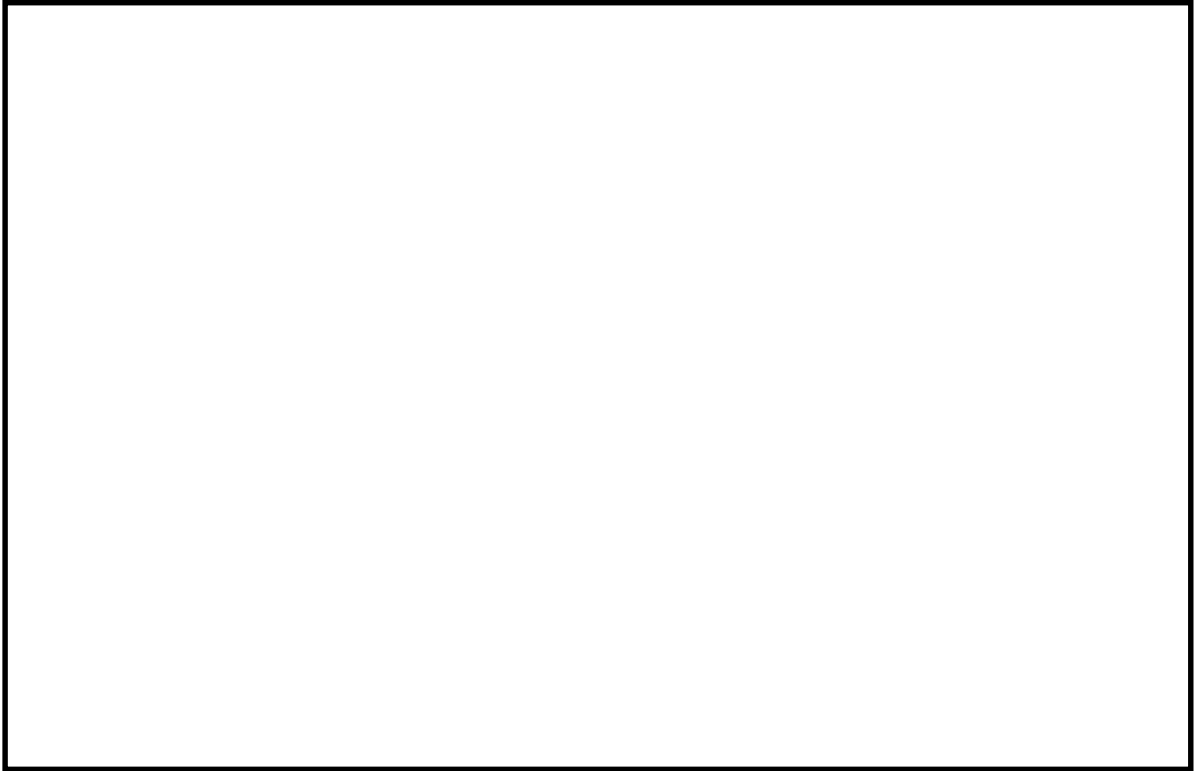

図 22(7) 防潮堤（鉄筋コンクリート防潮壁）地震応答解析モデル
（防潮扉：①－①断面）

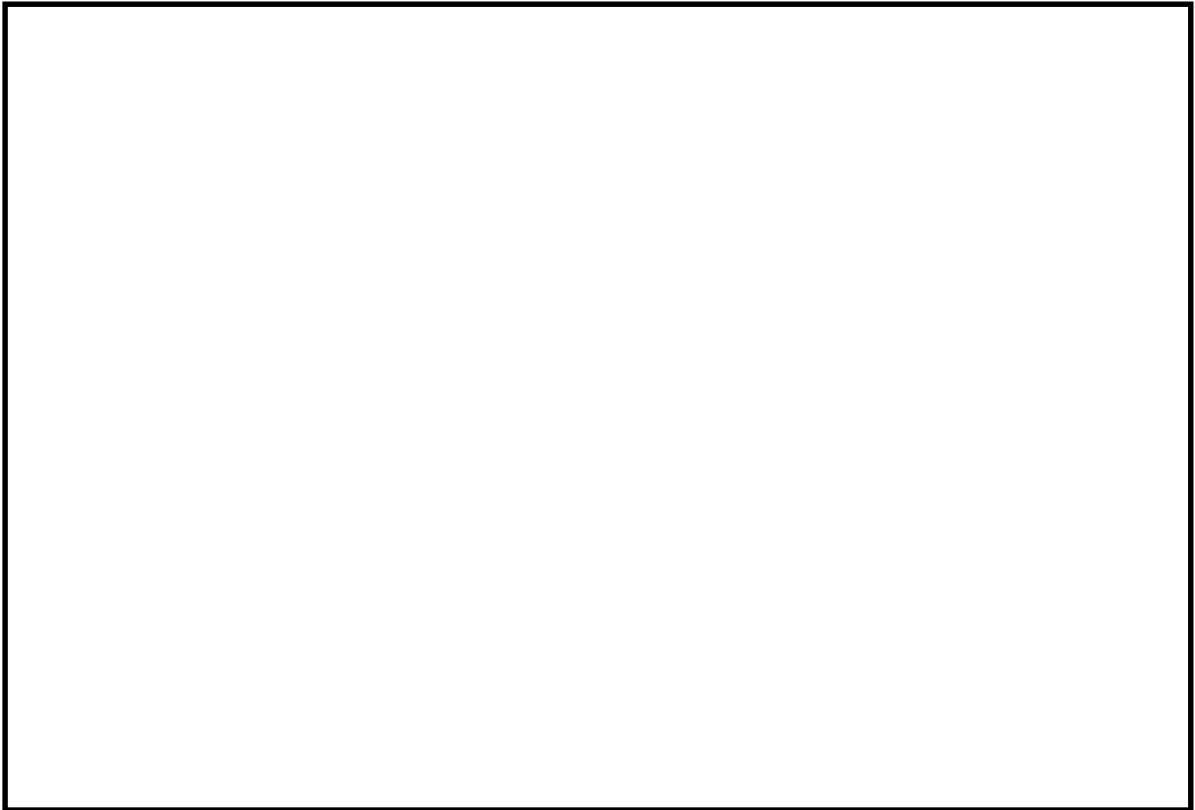

図 22(8) 地震応答解析モデルの拡大図（加速度応答算出位置）

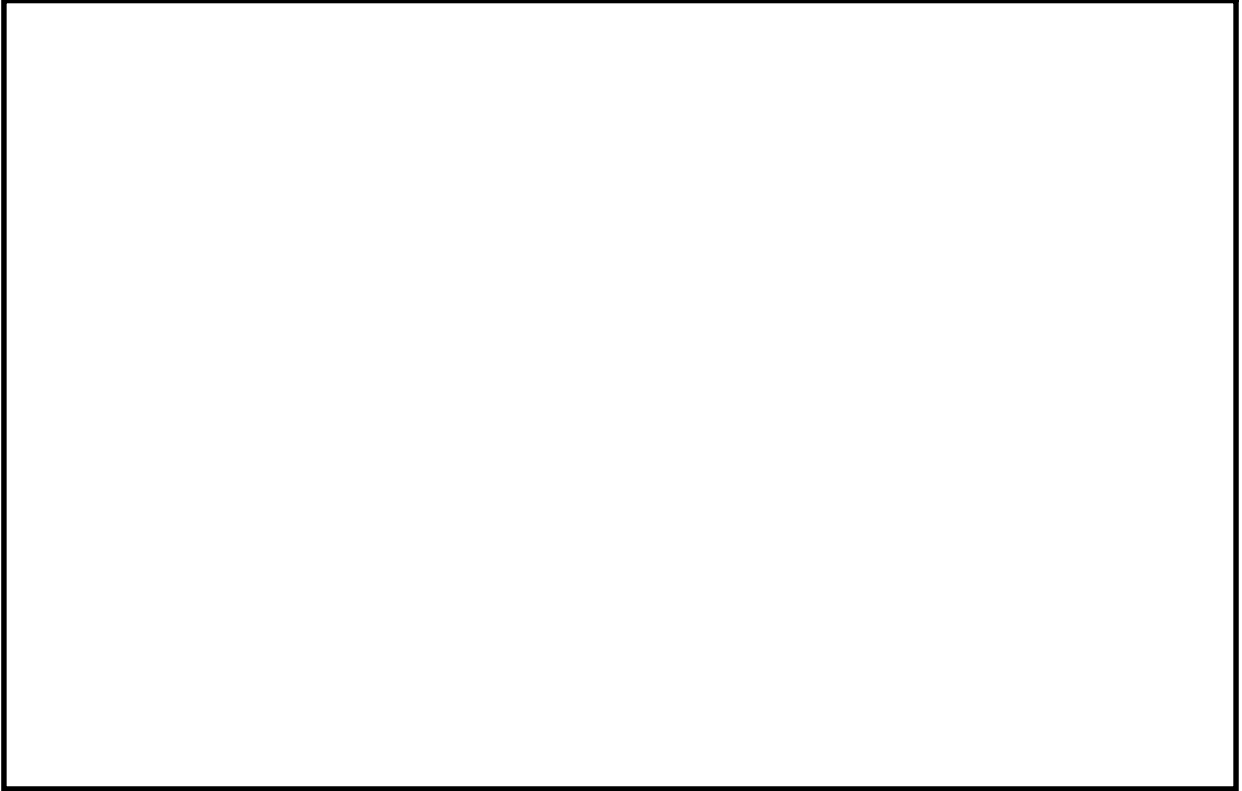

図 3-23(1) 防潮堤（鉄筋コンクリート防潮壁（放水路エリア））地震応答解析モデル
（防潮壁横断方向）

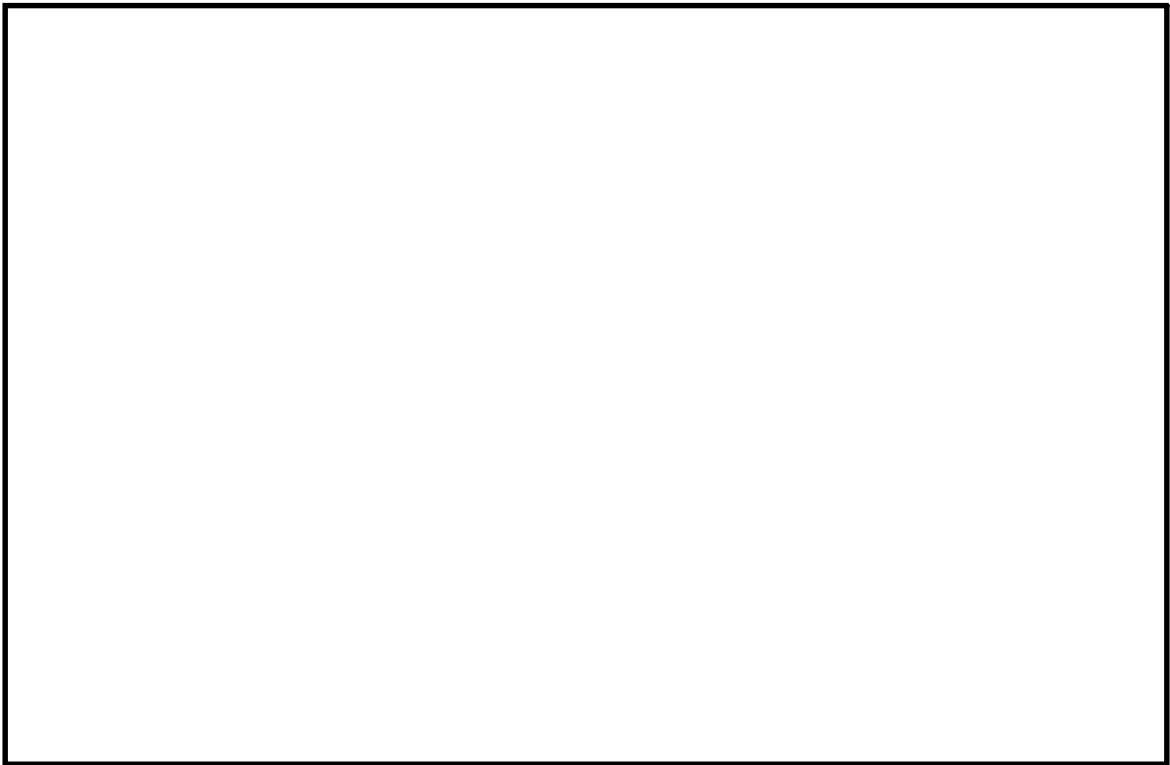

図 3-23(2) 地震応答解析モデルの拡大図（加速度応答算出位置）

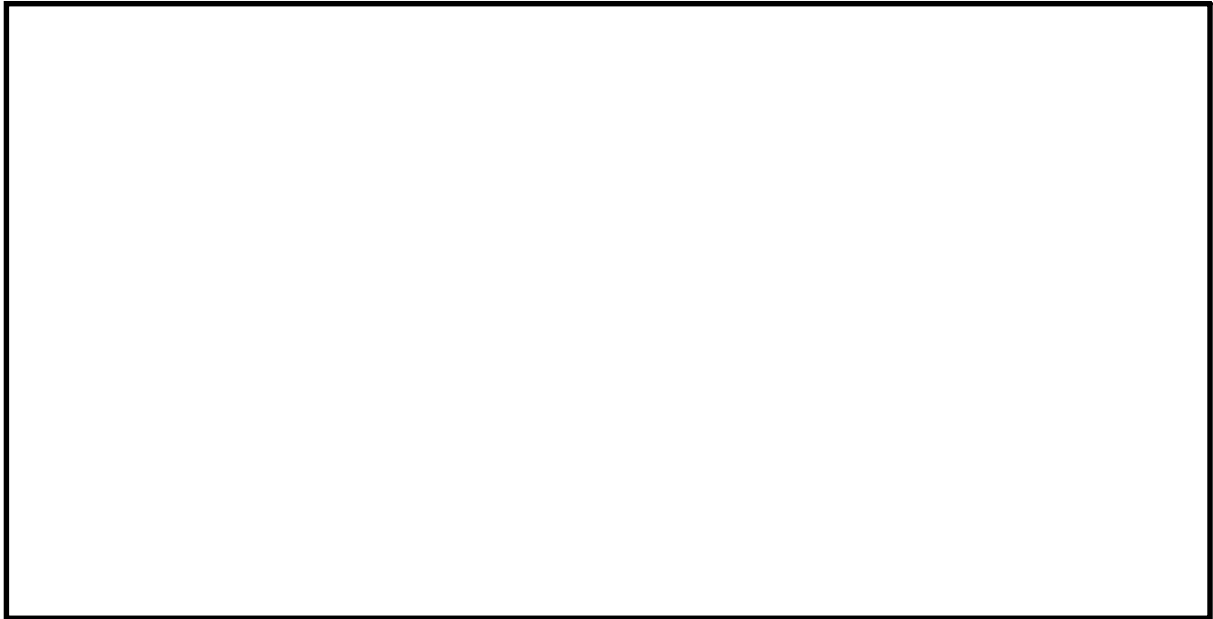

図 3-23(3) 防潮堤（鉄筋コンクリート防潮壁（放水路エリア））地震応答解析モデル
（防潮壁縦断方向：ゲート部）

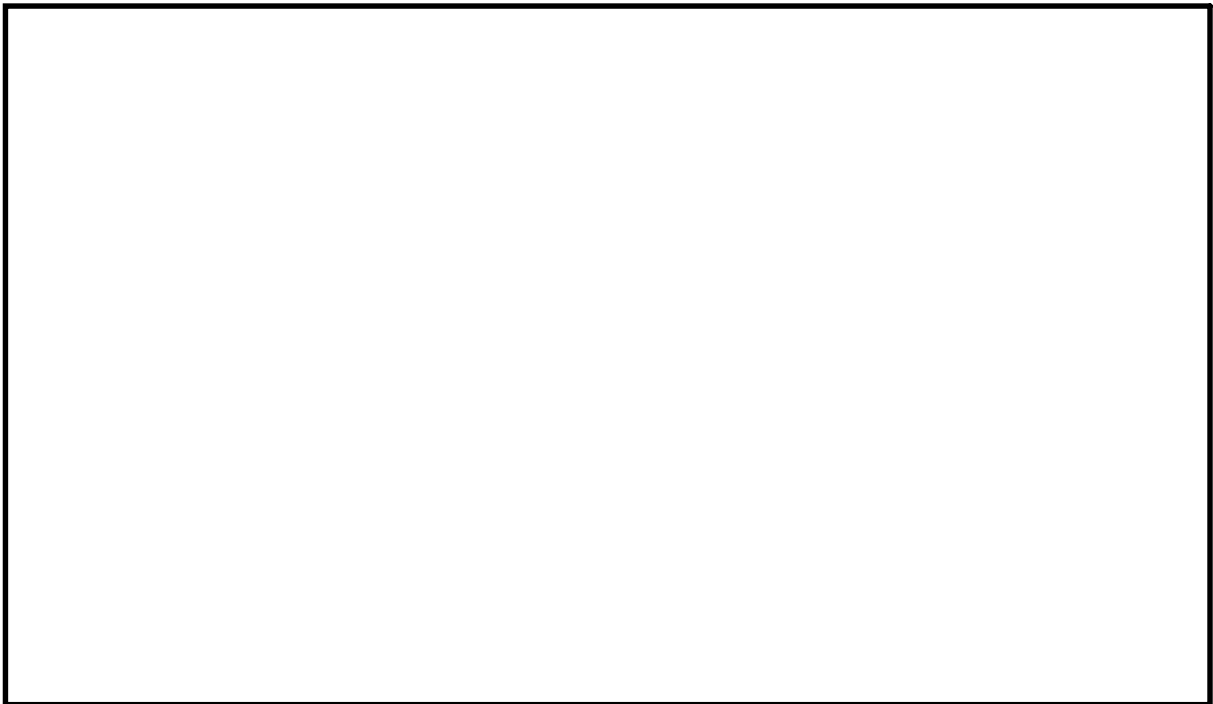

図 3-23(4) 地震応答解析モデルの拡大図（加速度応答算出位置）

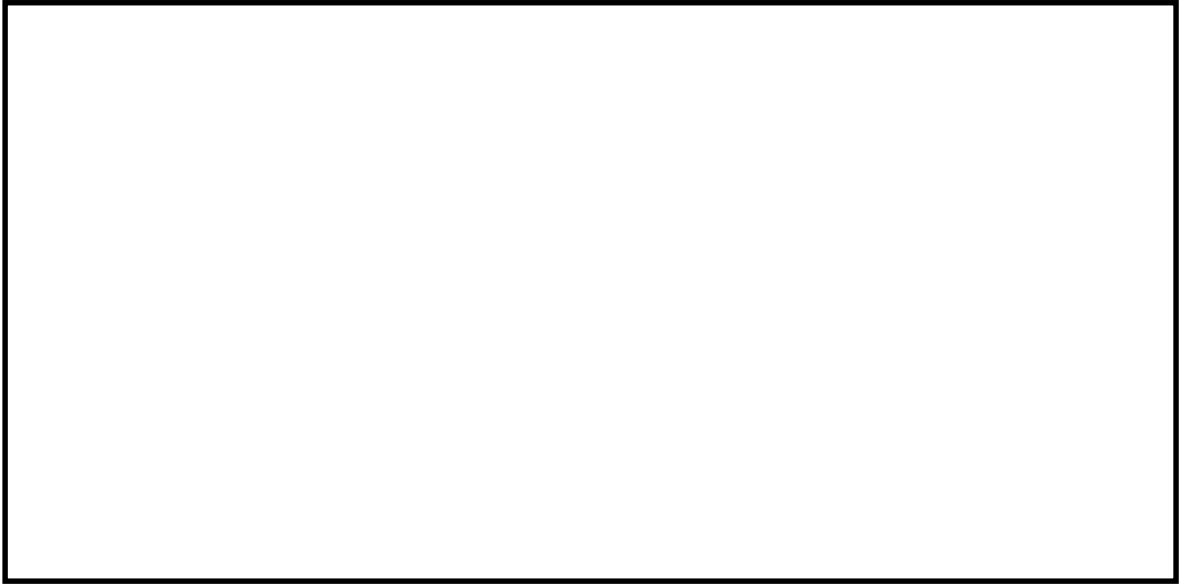

図 3-24(1) 原子炉本体地震応答解析モデル (水平方向)

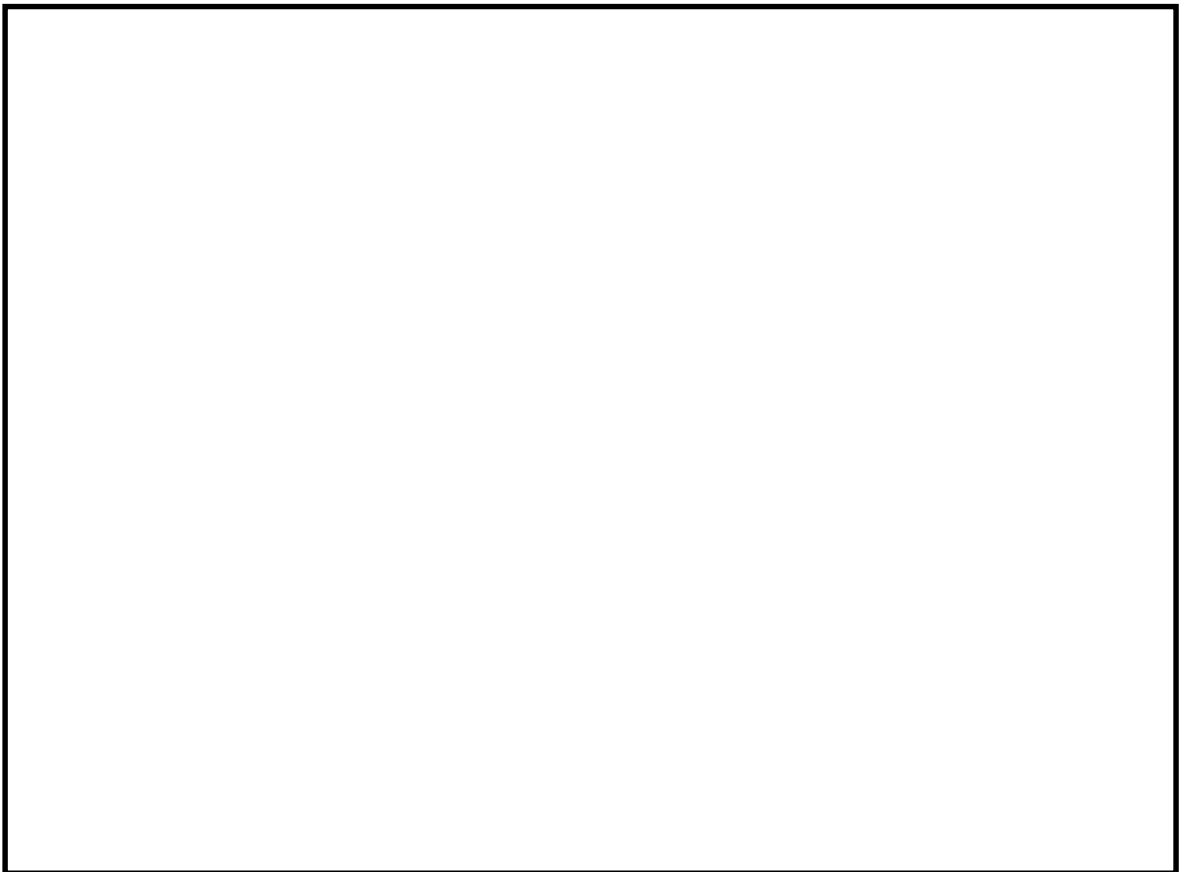

図 3-24(2) 原子炉本体地震応答解析モデル (鉛直方向)

4. 設計用床応答曲線

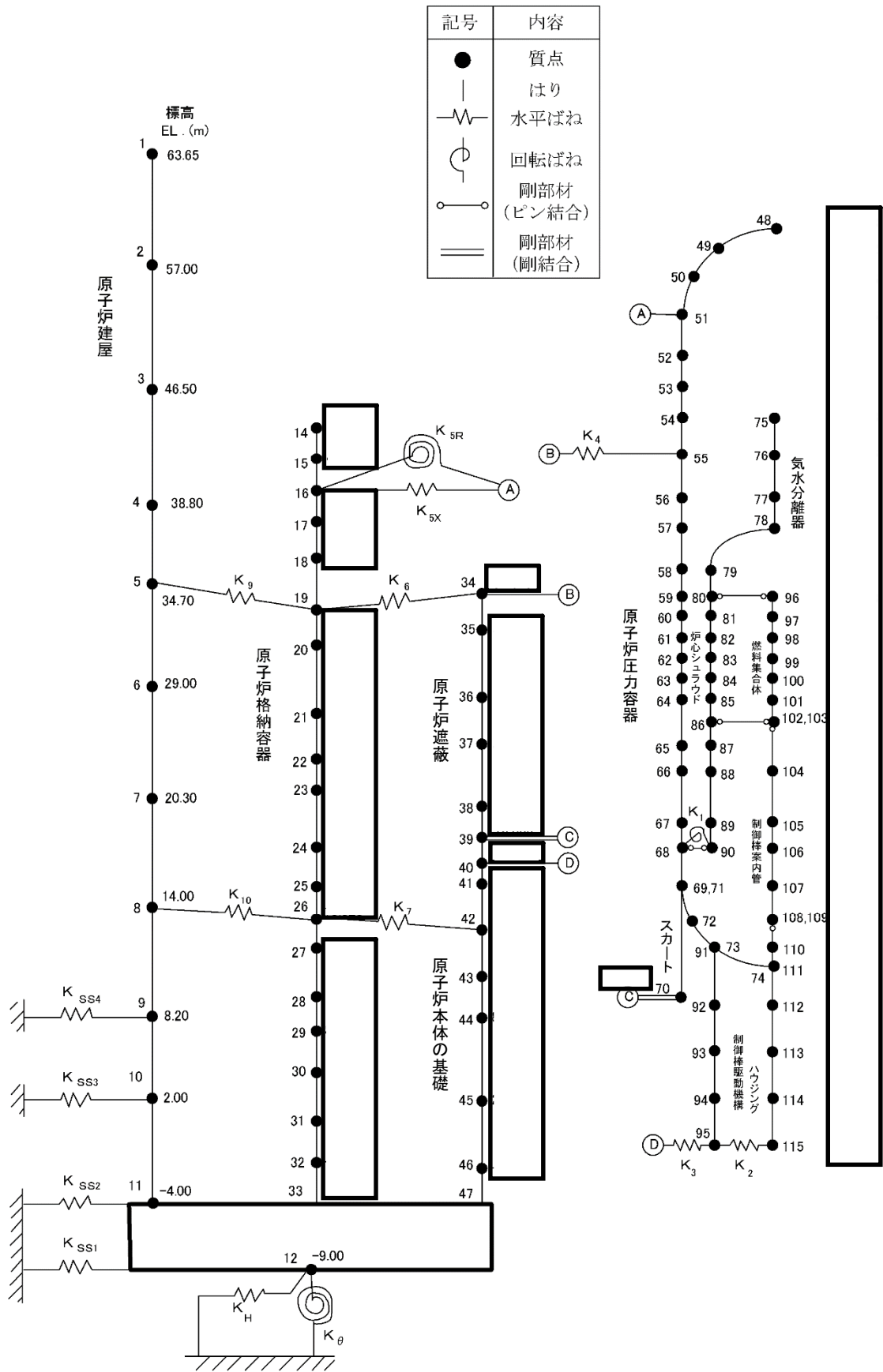
本項では、施設ごとの各床面の静的震度、設計用最大加速度及び設計用床応答曲線を示す。また、「V-2 耐震性に関する説明書」において各施設の耐震計算書に適用に際して、設計用最大加速度及び設計用床応答曲線の震度以上となるように配慮した設備評価用最大加速度及び設備評価用床応答曲線を示す。

4.1 弾性設計用地震動 S_a

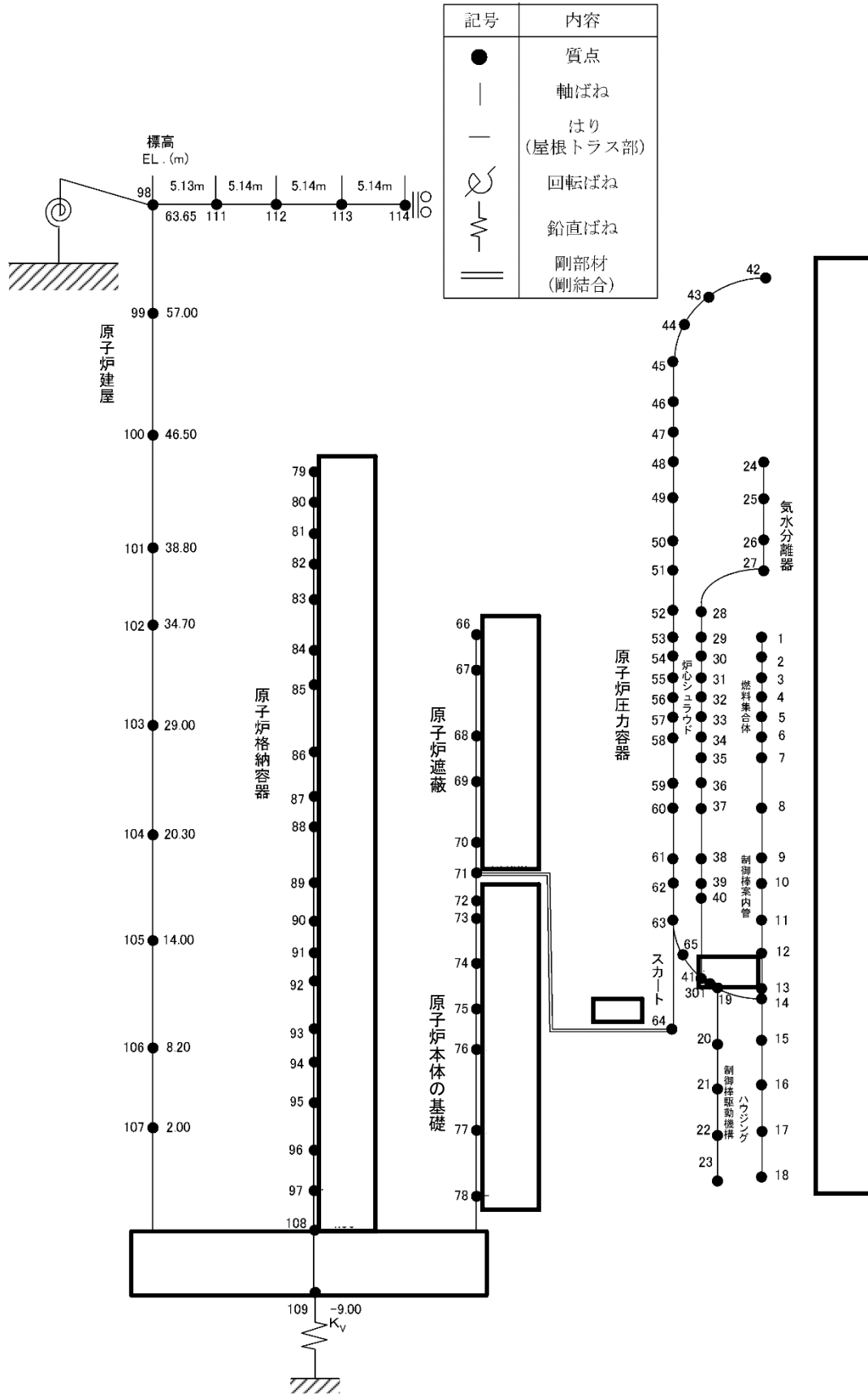
設計用最大加速度及び静的震度並びに設計用床応答曲線 (S_a) を示す。また設備評価用加速度及び設備評価用床応答曲線 (S_a) についても示す。

(1) 床応答加速度一覧表

建物・構築物の各床面の設計用最大加速度及び静的震度並びに設備評価用最大加速度を表 4.1-1～表 4.1-23 に示す。また、建物・構築物と表番号との関連を表 4.1 に示す。

表 4.1 建物・構築物等における表番号との関連（弾性設計用地震動 S_d ）

No.	建物・構築物等	設計用最大加速度 及び静的震度	設備評価用 最大加速度
1	原子炉建屋	表 4.1-1(1)	表 4.1-1(2)
2	使用済燃料乾式貯蔵建屋	表 4.1-2(1)	表 4.1-2(2)
3	取水構造物	表 4.1-3(1)	表 4.1-3(2)
4	屋外二重管	表 4.1-4(1)	表 4.1-4(2)
5	緊急時対策所建屋	表 4.1-5(1)	表 4.1-5(2)
6	緊急時対策所用発電機燃料油貯蔵 タンク基礎	表 4.1-6(1)	表 4.1-6(2)
7	主排気筒	表 4.1-7(1)	表 4.1-7(2)
8	非常用ガス処理系配管支持架構	表 4.1-8(1)	表 4.1-8(2)
9	格納容器圧力逃がし装置格納槽	表 4.1-9(1)	表 4.1-9(2)
10	格納容器圧力逃がし装置用配管カルバート	表 4.1-10(1)	表 4.1-10(2)
11	常設代替高圧電源装置置場及び西 側淡水貯水設備	表 4.1-11(1)	表 4.1-11(2)
12	常設代替高圧電源装置用カルバート (カルバート部)	表 4.1-12(1)	表 4.1-12(2)
13	常設代替高圧電源装置用カルバート (トンネル部)	表 4.1-13(1)	表 4.1-13(2)
14	常設代替高圧電源装置用カルバート (立坑部)	表 4.1-14(1)	表 4.1-14(2)
15	可搬型設備用軽油タンク基礎	表 4.1-15(1)	表 4.1-15(2)
16	常設低圧代替注水系ポンプ室	表 4.1-16(1)	表 4.1-16(2)
17	代替淡水貯槽	表 4.1-17(1)	表 4.1-17(2)
18	常設低圧代替注水系配管カルバート	表 4.1-18(1)	表 4.1-18(2)
19	SA 用海水ピット	表 4.1-19(1)	表 4.1-19(2)
20	緊急用海水ポンプピット	表 4.1-20(1)	表 4.1-20(2)
21	防潮堤（鋼管杭鉄筋コンクリート 防潮壁）	表 4.1-21(1)	表 4.1-21(2)
22	防潮堤（鉄筋コンクリート防潮 壁）	表 4.1-22(1)	表 4.1-22(2)
23	防潮堤（鉄筋コンクリート防潮壁 （放水路エリア））	表 4.1-23(1)	表 4.1-23(2)

(2) 床応答曲線の図番

作成床面及び減衰定数に応じた設計用床応答曲線及び設備評価用床応答曲線の図番を表 4.2-1～表 4.2-24 に示す。また、建物・構築物等の表番号との関連を表 4.2 に示す。

表 4.2 建物・構築物等における表番号との関連（弾性設計用地震動 S_d ）

No.	建物・構築物等	設計用床応答曲線	設備評価用床応答曲線
1	原子炉建屋	表 4.2-1(1)	表 4.2-1(2)
2	使用済燃料乾式貯蔵建屋	表 4.2-2(1)	表 4.2-2(2)
3	取水構造物	表 4.2-3(1)	表 4.2-3(2)
4	屋外二重管	表 4.2-4(1)	表 4.2-4(2)
5	緊急時対策所建屋	表 4.2-5(1)	表 4.2-5(2)
6	緊急時対策所用発電機燃料油貯蔵タンク基礎	表 4.2-6(1)	表 4.2-6(2)
7	主排気筒	表 4.2-7(1)	表 4.2-7(2)
8	非常用ガス処理系配管支持架構	表 4.2-8(1)	表 4.2-8(2)
9	格納容器圧力逃がし装置格納槽	表 4.2-9(1)	表 4.2-9(2)
10	格納容器圧力逃がし装置用配管カルバート	表 4.2-10(1)	表 4.2-10(2)
11	常設代替高圧電源装置置場及び西側淡水貯水設備	表 4.2-11(1)	表 4.2-11(2)
12	常設代替高圧電源装置用カルバート（カルバート部）	表 4.2-12(1)	表 4.2-12(2)
13	常設代替高圧電源装置用カルバート（トンネル部）	表 4.2-13(1)	表 4.2-13(2)
14	常設代替高圧電源装置用カルバート（立坑部）	表 4.2-14(1)	表 4.2-14(2)
15	可搬型設備用軽油タンク基礎	表 4.2-15(1)	表 4.2-15(2)
16	常設低圧代替注水系ポンプ室	表 4.2-16(1)	表 4.2-16(2)
17	代替淡水貯槽	表 4.2-17(1)	表 4.2-17(2)
18	常設低圧代替注水系配管カルバート	表 4.2-18(1)	表 4.2-18(2)
19	SA 用海水ピット	表 4.2-19(1)	表 4.2-19(2)
20	緊急用海水ポンプピット	表 4.2-20(1)	表 4.2-20(2)
21	防潮堤（鋼管杭鉄筋コンクリート防潮壁）	表 4.2-21(1)	表 4.2-21(2)
22	防潮堤（鉄筋コンクリート防潮壁）	表 4.2-22(1)	表 4.2-22(2)
23	防潮堤（鉄筋コンクリート防潮壁（放水路エリア））	表 4.2-23(1)	表 4.2-23(2)
24	原子炉格納容器，原子炉圧力容器，原子炉遮蔽，原子炉本体の基礎，炉心シュラウド	表 4.2-23(1)	表 4.2-23(2)

4.2 基準地震動 S_s

最大加速度及び設計用床応答曲線 (S_s) を示す。また設備評価用加速度及び設備評価用床応答曲線 (S_s) についても示す。

(1) 床応答加速度一覧表

建物・構築物の各床面の設計用最大加速度及び静的震度並びに設備評価用最大加速度を表 4.3-1～表 4.3-23 に示す。また、建物・構築物と表番号との関連を表 4.3 に示す。

表 4.3 建物・構築物等における表番号との関連 (基準地震動 S_s)

No.	建物・構築物等	設計用最大加速度 及び静的震度	設備評価用 最大加速度
1	原子炉建屋	表 4.3-1(1)	表 4.3-1(2)
2	使用済燃料乾式貯蔵建屋	表 4.3-2(1)	表 4.3-2(2)
3	取水構造物	表 4.3-3(1)	表 4.3-3(2)
4	屋外二重管	表 4.3-4(1)	表 4.3-4(2)
5	緊急時対策所建屋	表 4.3-5(1)	表 4.3-5(2)
6	緊急時対策所用発電機燃料油貯蔵 タンク基礎	表 4.3-6(1)	表 4.3-6(2)
7	主排気筒	表 4.3-7(1)	表 4.3-7(2)
8	非常用ガス処理系配管支持架構	表 4.3-8(1)	表 4.3-8(2)
9	格納容器圧力逃がし装置格納槽	表 4.3-9(1)	表 4.3-9(2)
10	格納容器圧力逃がし装置用配管カルバート	表 4.3-10(1)	表 4.3-10(2)
11	常設代替高圧電源装置置場及び西側淡水貯水設備	表 4.3-11(1)	表 4.3-11(2)
12	常設代替高圧電源装置用カルバート (カルバート部)	表 4.3-12(1)	表 4.3-12(2)
13	常設代替高圧電源装置用カルバート (トンネル部)	表 4.3-13(1)	表 4.3-13(2)
14	常設代替高圧電源装置用カルバート (立坑部)	表 4.3-14(1)	表 4.3-14(2)
15	可搬型設備用軽油タンク基礎	表 4.3-15(1)	表 4.3-15(2)
16	常設低圧代替注水系ポンプ室	表 4.3-16(1)	表 4.3-16(2)
17	代替淡水貯槽	表 4.3-17(1)	表 4.3-17(2)
18	常設低圧代替注水系配管カルバート	表 4.3-18(1)	表 4.3-18(2)
19	SA 用海水ピット	表 4.3-19(1)	表 4.3-19(2)
20	緊急用海水ポンプピット	表 4.3-20(1)	表 4.3-20(2)
21	防潮堤 (鋼管杭鉄筋コンクリート防潮壁)	表 4.3-21(1)	表 4.3-21(2)
22	防潮堤 (鉄筋コンクリート防潮壁)	表 4.3-22(1)	表 4.3-22(2)
23	防潮堤 (鉄筋コンクリート防潮壁 (放水路エリア))	表 4.3-23(1)	表 4.3-23(2)

(2) 床応答曲線の図番

作成床面及び減衰定数に応じた設計用床応答曲線及び設備評価用床応答曲線の図番を表 4.4-1～表 4.4-24 に示す。また、建物・構築物等の表番号との関連を表 4.4 に示す。

表 4.4 建物・構築物等における表番号との関連（基準地震動 S_s ）

No.	建物・構築物等	設計用床応答曲線	設備評価用床応答曲線
1	原子炉建屋	表 4.4-1(1)	表 4.4-1(2)
2	使用済燃料乾式貯蔵建屋	表 4.4-2(1)	表 4.4-2(2)
3	取水構造物	表 4.4-3(1)	表 4.4-3(2)
4	屋外二重管	表 4.4-4(1)	表 4.4-4(2)
5	緊急時対策所建屋	表 4.4-5(1)	表 4.4-5(2)
6	緊急時対策所用発電機燃料油貯蔵タンク基礎	表 4.4-6(1)	表 4.4-6(2)
7	主排気筒	表 4.4-7(1)	表 4.4-7(2)
8	非常用ガス処理系配管支持架構	表 4.4-8(1)	表 4.4-8(2)
9	格納容器圧力逃がし装置格納槽	表 4.4-9(1)	表 4.4-9(2)
10	格納容器圧力逃がし装置用配管カルバート	表 4.4-10(1)	表 4.4-10(2)
11	常設代替高圧電源装置置場及び西側淡水貯水設備	表 4.4-11(1)	表 4.4-11(2)
12	常設代替高圧電源装置用カルバート（カルバート部）	表 4.4-12(1)	表 4.4-12(2)
13	常設代替高圧電源装置用カルバート（トンネル部）	表 4.4-13(1)	表 4.4-13(2)
14	常設代替高圧電源装置用カルバート（立坑部）	表 4.4-14(1)	表 4.4-14(2)
15	可搬型設備用軽油タンク基礎	表 4.4-15(1)	表 4.4-15(2)
16	常設低圧代替注水系ポンプ室	表 4.4-16(1)	表 4.4-16(2)
17	代替淡水貯槽	表 4.4-17(1)	表 4.4-17(2)
18	常設低圧代替注水系配管カルバート	表 4.4-18(1)	表 4.4-18(2)
19	SA 用海水ピット	表 4.4-19(1)	表 4.4-19(2)
20	緊急用海水ポンプピット	表 4.4-20(1)	表 4.4-20(2)
21	防潮堤（鋼管杭鉄筋コンクリート防潮壁）	表 4.4-21(1)	表 4.4-21(2)
22	防潮堤（鉄筋コンクリート防潮壁）	表 4.4-22(1)	表 4.4-22(2)
23	防潮堤（鉄筋コンクリート防潮壁（放水路エリア））	表 4.4-23(1)	表 4.4-23(2)
24	原子炉格納容器，原子炉圧力容器，原子炉遮蔽，原子炉本体の基礎，炉心シュラウド	表 4.4-24(1)	表 4.4-24(2)

表 4.1-1(1) 設計用最大床加速度 (原子炉建屋) 1/7

構築物	質点番号	EL. (m)	最大床加速度 ($\times 9.8 \text{ m/s}^2$) $\times 1.0$								
			S _d -D 1			S _d -1 1			S _d -1 2		
			NS 方向	EW 方向	鉛直 方向	NS 方向	EW 方向	鉛直 方向	NS 方向	EW 方向	鉛直 方向
原子炉建屋	1	63.65	0.72	0.77	0.43	0.48	0.46	0.47	0.67	0.41	0.44
	2	57.00	0.62	0.67	0.42	0.36	0.37	0.44	0.53	0.32	0.41
	3	46.50	0.50	0.51	0.38	0.18	0.18	0.37	0.24	0.21	0.35
	4	38.80	0.46	0.47	0.36	0.14	0.17	0.34	0.19	0.19	0.34
	5	34.70	0.43	0.44	0.33	0.12	0.15	0.31	0.17	0.17	0.33
	6	29.00	0.38	0.38	0.29	0.14	0.14	0.28	0.17	0.18	0.30
	7	20.30	0.31	0.31	0.25	0.14	0.15	0.23	0.17	0.18	0.25
	8	14.00	0.28	0.28	0.24	0.15	0.16	0.21	0.16	0.17	0.24
	9	8.20	0.26	0.27	0.23	0.16	0.15	0.22	0.16	0.15	0.23
	10	2.00	0.26	0.26	0.23	0.14	0.15	0.22	0.16	0.13	0.23
	11	-4.00	0.25	0.25	0.23	0.14	0.14	0.22	0.17	0.12	0.22

表 4.1-1(1) 設計用最大床加速度 (原子炉建屋) 2/7

構築物	質点番号	EL. (m)	最大床加速度 ($\times 9.8 \text{ m/s}^2$) $\times 1.0$								
			S _d -1 3			S _d -1 4			S _d -2 1		
			NS 方向	EW 方向	鉛直 方向	NS 方向	EW 方向	鉛直 方向	NS 方向	EW 方向	鉛直 方向
原子炉建屋	1	63.65	0.66	0.42	0.44	0.36	0.41	0.35	0.79	0.64	0.56
	2	57.00	0.52	0.33	0.42	0.30	0.33	0.32	0.68	0.50	0.53
	3	46.50	0.23	0.20	0.37	0.20	0.16	0.24	0.49	0.25	0.45
	4	38.80	0.18	0.18	0.34	0.15	0.14	0.23	0.40	0.19	0.43
	5	34.70	0.17	0.18	0.32	0.14	0.14	0.22	0.34	0.18	0.39
	6	29.00	0.16	0.19	0.29	0.13	0.14	0.22	0.30	0.16	0.34
	7	20.30	0.17	0.19	0.24	0.14	0.14	0.21	0.29	0.18	0.29
	8	14.00	0.18	0.18	0.23	0.14	0.14	0.20	0.29	0.18	0.27
	9	8.20	0.18	0.16	0.21	0.14	0.13	0.18	0.28	0.17	0.25
	10	2.00	0.18	0.14	0.21	0.14	0.12	0.18	0.26	0.16	0.24
	11	-4.00	0.18	0.13	0.21	0.13	0.11	0.18	0.22	0.15	0.22

表 4.1-1(1) 設計用最大床加速度 (原子炉建屋) 3/7

構築物	質点番号	EL. (m)	最大床加速度 ($\times 9.8 \text{ m/s}^2$) $\times 1.0$					
			S _d -22			S _d -31		
			NS 方向	EW 方向	鉛直 方向	NS 方向	EW 方向	鉛直 方向
原子炉建屋	1	63.65	0.78	0.78	0.55	0.69	0.70	0.22
	2	57.00	0.68	0.66	0.52	0.64	0.65	0.21
	3	46.50	0.51	0.41	0.42	0.56	0.57	0.18
	4	38.80	0.42	0.33	0.39	0.50	0.51	0.17
	5	34.70	0.39	0.30	0.36	0.47	0.48	0.16
	6	29.00	0.35	0.25	0.33	0.43	0.44	0.14
	7	20.30	0.28	0.24	0.30	0.39	0.39	0.12
	8	14.00	0.24	0.21	0.29	0.35	0.36	0.11
	9	8.20	0.21	0.19	0.28	0.32	0.32	0.10
	10	2.00	0.21	0.19	0.27	0.29	0.29	0.10
	11	-4.00	0.20	0.18	0.27	0.26	0.26	0.10

表 4.1-1(1) 設計用最大床加速度 (原子炉建屋) 4/7

構築物	質点番号	EL. (m)	最大床加速度 ($\times 9.8 \text{ m/s}^2$) $\times 1.2$								
			S _d -D 1			S _d -1 1			S _d -1 2		
			NS 方向	EW 方向	鉛直 方向	NS 方向	EW 方向	鉛直 方向	NS 方向	EW 方向	鉛直 方向
原子炉建屋	1	63.65	0.86	0.93	0.52	0.57	0.56	0.57	0.81	0.49	0.53
	2	57.00	0.74	0.80	0.51	0.43	0.44	0.53	0.63	0.39	0.49
	3	46.50	0.60	0.61	0.46	0.21	0.22	0.44	0.28	0.25	0.42
	4	38.80	0.55	0.56	0.43	0.17	0.20	0.41	0.23	0.22	0.41
	5	34.70	0.52	0.52	0.40	0.14	0.18	0.37	0.20	0.21	0.39
	6	29.00	0.46	0.46	0.35	0.16	0.16	0.33	0.20	0.22	0.36
	7	20.30	0.37	0.37	0.30	0.17	0.18	0.28	0.20	0.22	0.30
	8	14.00	0.33	0.34	0.28	0.18	0.19	0.25	0.19	0.21	0.28
	9	8.20	0.32	0.32	0.28	0.19	0.19	0.26	0.19	0.18	0.28
	10	2.00	0.31	0.31	0.28	0.17	0.18	0.26	0.19	0.16	0.27
	11	-4.00	0.30	0.30	0.27	0.16	0.16	0.26	0.20	0.14	0.27

表 4.1-1(1) 設計用最大床加速度 (原子炉建屋) 5/7

構築物	質点番号	EL. (m)	最大床加速度 ($\times 9.8 \text{ m/s}^2$) $\times 1.2$								
			S _d -1 3			S _d -1 4			S _d -2 1		
			NS 方向	EW 方向	鉛直 方向	NS 方向	EW 方向	鉛直 方向	NS 方向	EW 方向	鉛直 方向
原子炉建屋	1	63.65	0.80	0.50	0.53	0.44	0.49	0.42	0.95	0.77	0.67
	2	57.00	0.62	0.39	0.50	0.36	0.40	0.38	0.82	0.60	0.63
	3	46.50	0.27	0.24	0.44	0.24	0.19	0.29	0.59	0.30	0.54
	4	38.80	0.22	0.21	0.41	0.18	0.17	0.27	0.48	0.23	0.51
	5	34.70	0.20	0.21	0.39	0.16	0.17	0.26	0.41	0.21	0.47
	6	29.00	0.20	0.22	0.35	0.16	0.17	0.26	0.36	0.19	0.41
	7	20.30	0.20	0.22	0.29	0.17	0.17	0.25	0.34	0.21	0.35
	8	14.00	0.21	0.21	0.27	0.17	0.16	0.24	0.34	0.22	0.32
	9	8.20	0.21	0.19	0.26	0.17	0.16	0.22	0.33	0.21	0.30
	10	2.00	0.22	0.17	0.25	0.16	0.14	0.21	0.31	0.19	0.28
	11	-4.00	0.22	0.16	0.25	0.15	0.13	0.21	0.26	0.18	0.27

表 4.1-1(1) 設計用最大床加速度 (原子炉建屋) 6/7

構築物	質点番号	EL. (m)	最大床加速度 ($\times 9.8 \text{ m/s}^2$) $\times 1.2$					
			S _d -22			S _d -31		
			NS 方向	EW 方向	鉛直 方向	NS 方向	EW 方向	鉛直 方向
原子炉建屋	1	63.65	0.94	0.93	0.66	0.83	0.83	0.26
	2	57.00	0.82	0.79	0.62	0.77	0.77	0.25
	3	46.50	0.61	0.49	0.50	0.67	0.68	0.22
	4	38.80	0.51	0.40	0.46	0.60	0.61	0.20
	5	34.70	0.46	0.36	0.43	0.57	0.57	0.19
	6	29.00	0.41	0.31	0.39	0.52	0.53	0.17
	7	20.30	0.34	0.29	0.36	0.46	0.47	0.14
	8	14.00	0.29	0.25	0.35	0.42	0.43	0.13
	9	8.20	0.25	0.23	0.34	0.38	0.39	0.12
	10	2.00	0.25	0.22	0.32	0.35	0.35	0.12
	11	-4.00	0.24	0.21	0.32	0.31	0.31	0.12

表 4.1-1(1) 設計用最大床加速度 (原子炉建屋) 7/7

構 築 物	質 点 番 号	EL. (m)	静的震度		
			3.6 Ci		1.2Cv
			NS 方向	EW 方向	鉛直 方向
原 子 炉 建 屋	1	63.65	1.49	1.53	0.29
	2	57.00	1.40	1.44	
	3	46.50	1.15	1.17	
	4	38.80	1.02	1.03	
	5	34.70	0.96	0.96	
	6	29.00	0.88	0.88	
	7	20.30	0.78	0.78	
	8	14.00	0.69	0.69	
	9	8.20	0.63	0.63	
	10	2.00	0.58	0.58	
	11	-4.00	0.58	0.58	

表 4.1-1(2) 設備評価用最大床加速度 (原子炉建屋) 1/6

構築物	質点番号	EL. (m)	最大床加速度 ($\times 9.8 \text{ m/s}^2$) $\times 1.0$								
			$S_d - D 1$			$S_d - 1 1$			$S_d - 1 2$		
			NS 方向	EW 方向	鉛直 方向	NS 方向	EW 方向	鉛直 方向	NS 方向	EW 方向	鉛直 方向
原子炉建屋	1	63.65	1.07	1.16	0.65	0.71	0.69	0.71	1.01	0.61	0.66
	2	57.00	0.93	1.00	0.63	0.54	0.55	0.66	0.79	0.48	0.62
	3	46.50	0.74	0.77	0.57	0.27	0.27	0.55	0.35	0.31	0.53
	4	38.80	0.69	0.70	0.54	0.21	0.25	0.51	0.28	0.28	0.51
	5	34.70	0.65	0.65	0.49	0.18	0.23	0.47	0.25	0.26	0.49
	6	29.00	0.57	0.57	0.44	0.20	0.20	0.42	0.25	0.27	0.45
	7	20.30	0.46	0.46	0.38	0.21	0.23	0.35	0.25	0.27	0.38
	8	14.00	0.41	0.42	0.35	0.22	0.23	0.32	0.24	0.26	0.35
	9	8.20	0.39	0.40	0.35	0.23	0.23	0.32	0.24	0.23	0.35
	10	2.00	0.38	0.38	0.35	0.21	0.22	0.33	0.24	0.20	0.34
	11	-4.00	0.37	0.37	0.34	0.20	0.20	0.32	0.25	0.18	0.33

表 4.1-1(2) 設備評価用最大床加速度 (原子炉建屋) 2/6

構築物	質点番号	EL. (m)	最大床加速度 ($\times 9.8 \text{ m/s}^2$) $\times 1.0$								
			$S_d - 1 3$			$S_d - 1 4$			$S_d - 2 1$		
			NS 方向	EW 方向	鉛直 方向	NS 方向	EW 方向	鉛直 方向	NS 方向	EW 方向	鉛直 方向
原子炉建屋	1	63.65	1.00	0.62	0.66	0.54	0.62	0.53	1.19	0.96	0.84
	2	57.00	0.78	0.49	0.62	0.44	0.50	0.48	1.02	0.75	0.79
	3	46.50	0.34	0.30	0.55	0.30	0.24	0.36	0.73	0.37	0.67
	4	38.80	0.27	0.27	0.51	0.22	0.21	0.34	0.60	0.29	0.64
	5	34.70	0.25	0.26	0.48	0.20	0.21	0.33	0.51	0.27	0.59
	6	29.00	0.24	0.28	0.44	0.20	0.22	0.32	0.45	0.24	0.51
	7	20.30	0.25	0.28	0.36	0.21	0.21	0.31	0.43	0.27	0.43
	8	14.00	0.26	0.26	0.34	0.21	0.20	0.29	0.43	0.27	0.40
	9	8.20	0.26	0.23	0.32	0.21	0.19	0.27	0.42	0.26	0.37
	10	2.00	0.27	0.21	0.31	0.20	0.17	0.27	0.39	0.23	0.35
	11	-4.00	0.27	0.20	0.31	0.19	0.16	0.27	0.33	0.22	0.33

表 4.1-1(2) 設備評価用最大床加速度 (原子炉建屋) 3/6

構築物	質点番号	EL. (m)	最大床加速度 ($\times 9.8 \text{ m/s}^2$) $\times 1.0$					
			S _d -22			S _d -31		
			NS 方向	EW 方向	鉛直 方向	NS 方向	EW 方向	鉛直 方向
原子炉建屋	1	63.65	1.17	1.16	0.82	1.03	1.04	0.32
	2	57.00	1.02	0.99	0.77	0.96	0.97	0.31
	3	46.50	0.76	0.61	0.62	0.83	0.85	0.27
	4	38.80	0.63	0.49	0.58	0.76	0.76	0.25
	5	34.70	0.58	0.45	0.53	0.71	0.71	0.24
	6	29.00	0.52	0.38	0.49	0.65	0.66	0.21
	7	20.30	0.42	0.36	0.45	0.58	0.59	0.17
	8	14.00	0.36	0.31	0.44	0.53	0.53	0.16
	9	8.20	0.31	0.29	0.42	0.48	0.48	0.15
	10	2.00	0.32	0.28	0.40	0.43	0.43	0.15
	11	-4.00	0.30	0.26	0.40	0.39	0.39	0.15

表 4.1-1(2) 設備評価用最大床加速度 (原子炉建屋) 4/6

構築物	質点番号	EL. (m)	最大床加速度 ($\times 9.8 \text{ m/s}^2$) $\times 1.2$								
			$S_d - D 1$			$S_d - 1 1$			$S_d - 1 2$		
			NS 方向	EW 方向	鉛直 方向	NS 方向	EW 方向	鉛直 方向	NS 方向	EW 方向	鉛直 方向
原子炉建屋	1	63.65	1.29	1.39	0.78	0.86	0.83	0.85	1.21	0.73	0.79
	2	57.00	1.11	1.20	0.76	0.64	0.66	0.80	0.95	0.58	0.74
	3	46.50	0.89	0.92	0.68	0.32	0.33	0.66	0.42	0.37	0.63
	4	38.80	0.83	0.84	0.64	0.25	0.29	0.61	0.34	0.33	0.61
	5	34.70	0.77	0.78	0.59	0.22	0.27	0.56	0.31	0.31	0.58
	6	29.00	0.68	0.69	0.52	0.24	0.24	0.50	0.31	0.32	0.53
	7	20.30	0.55	0.56	0.45	0.25	0.27	0.42	0.30	0.33	0.45
	8	14.00	0.49	0.51	0.42	0.27	0.28	0.38	0.29	0.31	0.42
	9	8.20	0.47	0.48	0.42	0.28	0.28	0.39	0.28	0.27	0.42
	10	2.00	0.46	0.46	0.41	0.26	0.26	0.39	0.29	0.24	0.41
	11	-4.00	0.44	0.44	0.41	0.24	0.24	0.39	0.29	0.22	0.40

表 4.1-1(2) 設備評価用最大床加速度 (原子炉建屋) 5/6

構築物	質点番号	EL. (m)	最大床加速度 ($\times 9.8 \text{ m/s}^2$) $\times 1.2$								
			$S_d - 1 3$			$S_d - 1 4$			$S_d - 2 1$		
			NS 方向	EW 方向	鉛直 方向	NS 方向	EW 方向	鉛直 方向	NS 方向	EW 方向	鉛直 方向
原子炉建屋	1	63.65	1.19	0.75	0.79	0.65	0.74	0.63	1.42	1.15	1.00
	2	57.00	0.93	0.58	0.75	0.53	0.60	0.57	1.23	0.90	0.94
	3	46.50	0.40	0.36	0.66	0.36	0.29	0.43	0.88	0.44	0.80
	4	38.80	0.33	0.32	0.61	0.27	0.25	0.41	0.71	0.35	0.76
	5	34.70	0.30	0.32	0.58	0.24	0.25	0.39	0.61	0.32	0.71
	6	29.00	0.29	0.33	0.52	0.24	0.26	0.39	0.54	0.28	0.62
	7	20.30	0.30	0.33	0.43	0.26	0.25	0.37	0.51	0.32	0.52
	8	14.00	0.32	0.31	0.41	0.25	0.24	0.35	0.51	0.32	0.48
	9	8.20	0.32	0.28	0.38	0.25	0.23	0.33	0.50	0.31	0.45
	10	2.00	0.33	0.25	0.38	0.24	0.21	0.32	0.46	0.28	0.42
	11	-4.00	0.33	0.24	0.37	0.23	0.19	0.32	0.39	0.26	0.40

表 4.1-1(2) 設備評価用最大床加速度 (原子炉建屋) 6/6

構築物	質点番号	EL. (m)	最大床加速度 ($\times 9.8 \text{ m/s}^2$) $\times 1.2$					
			S _d -22			S _d -31		
			NS 方向	EW 方向	鉛直 方向	NS 方向	EW 方向	鉛直 方向
原子炉建屋	1	63.65	1.41	1.40	0.99	1.24	1.25	0.38
	2	57.00	1.23	1.18	0.93	1.15	1.16	0.37
	3	46.50	0.92	0.73	0.75	1.00	1.02	0.32
	4	38.80	0.76	0.59	0.69	0.91	0.92	0.30
	5	34.70	0.69	0.53	0.64	0.85	0.86	0.28
	6	29.00	0.62	0.46	0.58	0.78	0.79	0.25
	7	20.30	0.51	0.43	0.54	0.69	0.70	0.21
	8	14.00	0.43	0.38	0.53	0.63	0.64	0.20
	9	8.20	0.38	0.35	0.50	0.57	0.58	0.18
	10	2.00	0.38	0.33	0.48	0.52	0.52	0.17
	11	-4.00	0.36	0.31	0.48	0.46	0.46	0.17

表 4.1-2(1) 設計用最大床加速度 (使用済燃料乾式貯蔵建屋) 1/6

構築物	質点番号	EL. (m)	最大床加速度 ($\times 9.8 \text{ m/s}^2$) $\times 1.0$								
			$S_d - D 1$			$S_d - 1 1$			$S_d - 1 2$		
			NS 方向	EW 方向	鉛直 方向	NS 方向	EW 方向	鉛直 方向	NS 方向	EW 方向	鉛直 方向
貯蔵建屋 使用済燃料乾式	ND03 (NS)	29.20	0.62	0.82	0.28	0.40	0.50	0.27	0.46	0.39	0.28
	ND03 (EW)										
	ND13 (EW)										
	ND02 (NS)	17.75	0.46	0.58	0.26	0.25	0.37	0.26	0.30	0.30	0.23
	ND02 (EW)										
	ND12 (EW)										
BSTP	8.30	0.39	0.39	0.24	0.15	0.19	0.24	0.23	0.19	0.21	

表 4.1-2(1) 設計用最大床加速度 (使用済燃料乾式貯蔵建屋) 2/6

構築物	質点番号	EL. (m)	最大床加速度 ($\times 9.8 \text{ m/s}^2$) $\times 1.0$								
			$S_d - 1 3$			$S_d - 1 4$			$S_d - 2 1$		
			NS 方向	EW 方向	鉛直 方向	NS 方向	EW 方向	鉛直 方向	NS 方向	EW 方向	鉛直 方向
貯蔵建屋 使用済燃料乾式	ND03 (NS)	29.20	0.46	0.44	0.26	0.31	0.48	0.21	0.73	0.63	0.31
	ND03 (EW)										
	ND13 (EW)										
	ND02 (NS)	17.75	0.29	0.30	0.22	0.20	0.29	0.20	0.55	0.50	0.29
	ND02 (EW)										
	ND12 (EW)										
BSTP	8.30	0.21	0.20	0.21	0.19	0.19	0.18	0.45	0.27	0.26	

表 4.1-2(1) 設計用最大床加速度 (使用済燃料乾式貯蔵建屋) 3/6

構 築 物	質 点 番 号	EL. (m)	最大床加速度 ($\times 9.8 \text{ m/s}^2$) $\times 1.0$					
			$S_d - 2 \ 2$			$S_d - 3 \ 1$		
			N S 方 向	E W 方 向	鉛直 方 向	N S 方 向	E W 方 向	鉛直 方 向
貯 蔵 建 屋 使 用 済 燃 料 乾 式	ND03 (NS)	29.20						
	ND03 (EW)		0.75	0.81	0.32	0.64	0.80	0.13
	ND13 (EW)							
	ND02 (NS)	17.75						
	ND02 (EW)		0.56	0.55	0.30	0.57	0.64	0.12
	ND12 (EW)							
	BSTP	8.30	0.44	0.38	0.28	0.49	0.49	0.11

表 4.1-2(1) 設計用最大床加速度（使用済燃料乾式貯蔵建屋）4/6

構築物	質点番号	EL. (m)	最大床加速度 ($\times 9.8 \text{ m/s}^2$) $\times 1.2$								
			$S_d - D 1$			$S_d - 1 1$			$S_d - 1 2$		
			NS 方向	EW 方向	鉛直 方向	NS 方向	EW 方向	鉛直 方向	NS 方向	EW 方向	鉛直 方向
貯蔵建屋 使用済燃料乾式	ND03 (NS)	29.20									
	ND03 (EW)		0.74	0.98	0.33	0.48	0.59	0.33	0.56	0.47	0.33
	ND13 (EW)										
	ND02 (NS)	17.75									
	ND02 (EW)		0.55	0.70	0.31	0.30	0.45	0.31	0.36	0.36	0.27
	ND12 (EW)										
BSTP	8.30	0.47	0.47	0.28	0.19	0.23	0.29	0.27	0.23	0.25	

表 4.1-2(1) 設計用最大床加速度（使用済燃料乾式貯蔵建屋）5/6

構築物	質点番号	EL. (m)	最大床加速度 ($\times 9.8 \text{ m/s}^2$) $\times 1.2$								
			$S_d - 1 3$			$S_d - 1 4$			$S_d - 2 1$		
			NS 方向	EW 方向	鉛直 方向	NS 方向	EW 方向	鉛直 方向	NS 方向	EW 方向	鉛直 方向
貯蔵建屋 使用済燃料乾式	ND03 (NS)	29.20									
	ND03 (EW)		0.55	0.53	0.31	0.38	0.57	0.25	0.88	0.76	0.37
	ND13 (EW)										
	ND02 (NS)	17.75									
	ND02 (EW)		0.35	0.36	0.27	0.24	0.35	0.23	0.65	0.60	0.34
	ND12 (EW)										
BSTP	8.30	0.26	0.25	0.25	0.23	0.22	0.21	0.54	0.32	0.31	

表 4.1-2(1) 設計用最大床加速度 (使用済燃料乾式貯蔵建屋) 6/6

構築物	質点番号	EL. (m)	最大床加速度 ($\times 9.8 \text{ m/s}^2$) $\times 1.2$					
			$S_d - 2$			$S_d - 3$		
			NS 方向	EW 方向	鉛直 方向	NS 方向	EW 方向	鉛直 方向
貯蔵建屋 使用済燃料乾式	ND03 (NS)	29.20						
	ND03 (EW)		0.90	0.97	0.38	0.77	0.95	0.15
	ND13 (EW)							
	ND02 (NS)	17.75						
	ND02 (EW)		0.67	0.66	0.36	0.68	0.77	0.14
	ND12 (EW)							
	BSTP	8.30	0.53	0.46	0.34	0.59	0.59	0.13

表 4.1-2(2) 設備評価用最大床加速度 (使用済燃料乾式貯蔵建屋) 1/3

構築物	質点番号	EL. (m)	最大床加速度 ($\times 9.8 \text{ m/s}^2$) $\times 1.2$								
			$S_d - D 1$			$S_d - 1 1$			$S_d - 1 2$		
			NS 方向	EW 方向	鉛直 方向	NS 方向	EW 方向	鉛直 方向	NS 方向	EW 方向	鉛直 方向
貯蔵建屋 使用済燃料乾式	ND03 (NS)	29.20	1.11	1.47	0.49	0.72	0.89	0.49	0.83	0.70	0.50
	ND03 (EW)										
	ND13 (EW)										
	ND02 (NS)	17.75	0.83	1.05	0.46	0.45	0.67	0.47	0.54	0.54	0.40
	ND02 (EW)										
	ND12 (EW)										
BSTP	8.30	0.70	0.71	0.42	0.28	0.35	0.43	0.40	0.34	0.37	

表 4.1-2(2) 設備評価用最大床加速度 (使用済燃料乾式貯蔵建屋) 2/3

構築物	質点番号	EL. (m)	最大床加速度 ($\times 9.8 \text{ m/s}^2$) $\times 1.2$								
			$S_d - 1 3$			$S_d - 1 4$			$S_d - 2 1$		
			NS 方向	EW 方向	鉛直 方向	NS 方向	EW 方向	鉛直 方向	NS 方向	EW 方向	鉛直 方向
貯蔵建屋 使用済燃料乾式	ND03 (NS)	29.20	0.83	0.79	0.46	0.56	0.86	0.38	1.32	1.13	0.56
	ND03 (EW)										
	ND13 (EW)										
	ND02 (NS)	17.75	0.52	0.53	0.40	0.35	0.52	0.35	0.98	0.89	0.51
	ND02 (EW)										
	ND12 (EW)										
BSTP	8.30	0.38	0.37	0.37	0.34	0.33	0.32	0.80	0.48	0.47	

表 4.1-2(2) 設備評価用最大床加速度 (使用済燃料乾式貯蔵建屋) 3/3

構築物	質点番号	EL. (m)	最大床加速度 ($\times 9.8 \text{ m/s}^2$) $\times 1.2$					
			$S_d - 2$			$S_d - 3$		
			NS 方向	EW 方向	鉛直 方向	NS 方向	EW 方向	鉛直 方向
使用済燃料乾式 貯蔵建屋	ND03 (NS)	29.20						
	ND03 (EW)		1.35	1.45	0.57	1.15	1.43	0.23
	ND13 (EW)							
	ND02 (NS)	17.75						
	ND02 (EW)		1.01	0.99	0.53	1.02	1.16	0.21
	ND12 (EW)							
BSTP	8.30	0.80	0.69	0.51	0.89	0.88	0.19	

表 4.2-1(1) 弾性設計用地震動 S_d設計用床応答曲線一覧表 (原子炉建屋) (その1)

地震動	構造物	方向	質点番号	標高 EL. (m)	減衰定数 (%)	図番
S _d	原子炉 建屋	水平 方向	1	63.650	0.5	RB - SdH - RB 1
					1.0	RB - SdH - RB 2
					1.5	RB - SdH - RB 3
					2.0	RB - SdH - RB 4
					2.5	RB - SdH - RB 5
					3.0	RB - SdH - RB 6
					4.0	RB - SdH - RB 7
					5.0	RB - SdH - RB 8
			2	57.000	0.5	RB - SdH - RB 9
					1.0	RB - SdH - RB 10
					1.5	RB - SdH - RB 11
					2.0	RB - SdH - RB 12
					2.5	RB - SdH - RB 13
					3.0	RB - SdH - RB 14
					4.0	RB - SdH - RB 15
					5.0	RB - SdH - RB 16
			3	46.500	0.5	RB - SdH - RB 17
					1.0	RB - SdH - RB 18
					1.5	RB - SdH - RB 19
					2.0	RB - SdH - RB 20
					2.5	RB - SdH - RB 21
					3.0	RB - SdH - RB 22
					4.0	RB - SdH - RB 23
					5.0	RB - SdH - RB 24
			4	38.800	0.5	RB - SdH - RB 25
					1.0	RB - SdH - RB 26
					1.5	RB - SdH - RB 27
					2.0	RB - SdH - RB 28
					2.5	RB - SdH - RB 29
					3.0	RB - SdH - RB 30
					4.0	RB - SdH - RB 31
					5.0	RB - SdH - RB 32
			5	34.700	0.5	RB - SdH - RB 33
					1.0	RB - SdH - RB 34
					1.5	RB - SdH - RB 35
					2.0	RB - SdH - RB 36
					2.5	RB - SdH - RB 37
					3.0	RB - SdH - RB 38
					4.0	RB - SdH - RB 39
					5.0	RB - SdH - RB 40

表 4.2-1(1) 弾性設計用地震動 S_d設計用床応答曲線一覧表 (原子炉建屋) (その2)

地震動	構造物	方向	質点番号	標高 EL. (m)	減衰定数 (%)	図番
S _d	原子炉 建屋	水平 方向	6	29.000	0.5	RB - SdH - RB 41
					1.0	RB - SdH - RB 42
					1.5	RB - SdH - RB 43
					2.0	RB - SdH - RB 44
					2.5	RB - SdH - RB 45
					3.0	RB - SdH - RB 46
					4.0	RB - SdH - RB 47
					5.0	RB - SdH - RB 48
			7	20.300	0.5	RB - SdH - RB 49
					1.0	RB - SdH - RB 50
					1.5	RB - SdH - RB 51
					2.0	RB - SdH - RB 52
					2.5	RB - SdH - RB 53
					3.0	RB - SdH - RB 54
					4.0	RB - SdH - RB 55
					5.0	RB - SdH - RB 56
			8	14.000	0.5	RB - SdH - RB 57
					1.0	RB - SdH - RB 58
					1.5	RB - SdH - RB 59
					2.0	RB - SdH - RB 60
					2.5	RB - SdH - RB 61
					3.0	RB - SdH - RB 62
					4.0	RB - SdH - RB 63
					5.0	RB - SdH - RB 64
			9	8.200	0.5	RB - SdH - RB 65
					1.0	RB - SdH - RB 66
					1.5	RB - SdH - RB 67
					2.0	RB - SdH - RB 68
					2.5	RB - SdH - RB 69
					3.0	RB - SdH - RB 70
					4.0	RB - SdH - RB 71
					5.0	RB - SdH - RB 72
			10	2.000	0.5	RB - SdH - RB 73
					1.0	RB - SdH - RB 74
					1.5	RB - SdH - RB 75
					2.0	RB - SdH - RB 76
					2.5	RB - SdH - RB 77
					3.0	RB - SdH - RB 78
					4.0	RB - SdH - RB 79
					5.0	RB - SdH - RB 80

表 4.2-1(1) 弾性設計用地震動 S_d設計用床応答曲線一覧表 (原子炉建屋) (その3)

地震動	構造物	方向	質点番号	標高 EL. (m)	減衰定数 (%)	図番
S _d	原子炉 建屋	水平 方向	11	-4.000	0.5	RB - S _d H - RB 81
					1.0	RB - S _d H - RB 82
					1.5	RB - S _d H - RB 83
					2.0	RB - S _d H - RB 84
					2.5	RB - S _d H - RB 85
					3.0	RB - S _d H - RB 86
					4.0	RB - S _d H - RB 87
					5.0	RB - S _d H - RB 88

表 4.2-1(1) 弾性設計用地震動 S_d設計用床応答曲線一覧表 (原子炉建屋) (その4)

地震動	構造物	方向	質点番号	標高 EL. (m)	減衰定数 (%)	図番
S _d	原子炉 建屋 (屋根トラス部)	鉛直 方向	22, 23, 24, 25	63.650	0.5	RB - SdV - RRT 1
					1.0	RB - SdV - RRT 2
					1.5	RB - SdV - RRT 3
					2.0	RB - SdV - RRT 4
					2.5	RB - SdV - RRT 5
					3.0	RB - SdV - RRT 6
					4.0	RB - SdV - RRT 7
					5.0	RB - SdV - RRT 8
	原子炉 建屋		1	63.650	0.5	RB - SdV - RB 1
					1.0	RB - SdV - RB 2
					1.5	RB - SdV - RB 3
					2.0	RB - SdV - RB 4
					2.5	RB - SdV - RB 5
					3.0	RB - SdV - RB 6
					4.0	RB - SdV - RB 7
					5.0	RB - SdV - RB 8
			2	57.000	0.5	RB - SdV - RB 9
					1.0	RB - SdV - RB 10
					1.5	RB - SdV - RB 11
					2.0	RB - SdV - RB 12
					2.5	RB - SdV - RB 13
					3.0	RB - SdV - RB 14
					4.0	RB - SdV - RB 15
					5.0	RB - SdV - RB 16
			3	46.500	0.5	RB - SdV - RB 17
					1.0	RB - SdV - RB 18
					1.5	RB - SdV - RB 19
					2.0	RB - SdV - RB 20
					2.5	RB - SdV - RB 21
					3.0	RB - SdV - RB 22
					4.0	RB - SdV - RB 23
					5.0	RB - SdV - RB 24
4	38.800	0.5	RB - SdV - RB 25			
		1.0	RB - SdV - RB 26			
		1.5	RB - SdV - RB 27			
		2.0	RB - SdV - RB 28			
		2.5	RB - SdV - RB 29			
		3.0	RB - SdV - RB 30			
		4.0	RB - SdV - RB 31			
		5.0	RB - SdV - RB 32			

表 4.2-1(1) 弾性設計用地震動 S_d 設計用床応答曲線一覧表 (原子炉建屋) (その 5)

地震動	構造物	方向	質点番号	標高 EL. (m)	減衰定数 (%)	図番
S _d	原子炉 建屋	鉛直 方向	5	34.700	0.5	RB - SdV - RB 33
					1.0	RB - SdV - RB 34
					1.5	RB - SdV - RB 35
					2.0	RB - SdV - RB 36
					2.5	RB - SdV - RB 37
					3.0	RB - SdV - RB 38
					4.0	RB - SdV - RB 39
					5.0	RB - SdV - RB 40
			6	29.000	0.5	RB - SdV - RB 41
					1.0	RB - SdV - RB 42
					1.5	RB - SdV - RB 43
					2.0	RB - SdV - RB 44
					2.5	RB - SdV - RB 45
					3.0	RB - SdV - RB 46
					4.0	RB - SdV - RB 47
					5.0	RB - SdV - RB 48
			7	20.300	0.5	RB - SdV - RB 49
					1.0	RB - SdV - RB 50
					1.5	RB - SdV - RB 51
					2.0	RB - SdV - RB 52
					2.5	RB - SdV - RB 53
					3.0	RB - SdV - RB 54
					4.0	RB - SdV - RB 55
					5.0	RB - SdV - RB 56
			8	14.000	0.5	RB - SdV - RB 57
					1.0	RB - SdV - RB 58
					1.5	RB - SdV - RB 59
					2.0	RB - SdV - RB 60
					2.5	RB - SdV - RB 61
					3.0	RB - SdV - RB 62
					4.0	RB - SdV - RB 63
					5.0	RB - SdV - RB 64
9	8.200	0.5	RB - SdV - RB 65			
		1.0	RB - SdV - RB 66			
		1.5	RB - SdV - RB 67			
		2.0	RB - SdV - RB 68			
		2.5	RB - SdV - RB 69			
		3.0	RB - SdV - RB 70			
		4.0	RB - SdV - RB 71			
		5.0	RB - SdV - RB 72			

表 4.2-1(1) 弾性設計用地震動 S_d設計用床応答曲線一覧表 (原子炉建屋) (その6)

地震動	構造物	方向	質点番号	標高 EL. (m)	減衰定数 (%)	図番
S _d	原子炉 建屋	鉛直 方向	10	2.000	0.5	RB - S _d V - RB 73
					1.0	RB - S _d V - RB 74
					1.5	RB - S _d V - RB 75
					2.0	RB - S _d V - RB 76
					2.5	RB - S _d V - RB 77
					3.0	RB - S _d V - RB 78
					4.0	RB - S _d V - RB 79
					5.0	RB - S _d V - RB 80
			11	-4.000	0.5	RB - S _d V - RB 81
					1.0	RB - S _d V - RB 82
					1.5	RB - S _d V - RB 83
					2.0	RB - S _d V - RB 84
					2.5	RB - S _d V - RB 85
					3.0	RB - S _d V - RB 86
					4.0	RB - S _d V - RB 87
					5.0	RB - S _d V - RB 88

表 4.2-1(2) 弾性設計用地震動 S_d設備評価用床応答曲線一覧表 (原子炉建屋) (その1)

地震動	構造物	方向	質点番号	標高 EL. (m)	減衰定数 (%)	図番
S _d	原子炉 建屋	水平 方向	1	63.650	0.5	RB - SdH - RB 89
					1.0	RB - SdH - RB 90
					1.5	RB - SdH - RB 91
					2.0	RB - SdH - RB 92
					2.5	RB - SdH - RB 93
					3.0	RB - SdH - RB 94
					4.0	RB - SdH - RB 95
					5.0	RB - SdH - RB 96
			2	57.000	0.5	RB - SdH - RB 97
					1.0	RB - SdH - RB 98
					1.5	RB - SdH - RB 99
					2.0	RB - SdH - RB 100
					2.5	RB - SdH - RB 101
					3.0	RB - SdH - RB 102
					4.0	RB - SdH - RB 103
					5.0	RB - SdH - RB 104
			3	46.500	0.5	RB - SdH - RB 105
					1.0	RB - SdH - RB 106
					1.5	RB - SdH - RB 107
					2.0	RB - SdH - RB 108
					2.5	RB - SdH - RB 109
					3.0	RB - SdH - RB 110
					4.0	RB - SdH - RB 111
					5.0	RB - SdH - RB 112
			4	38.800	0.5	RB - SdH - RB 113
					1.0	RB - SdH - RB 114
					1.5	RB - SdH - RB 115
					2.0	RB - SdH - RB 116
					2.5	RB - SdH - RB 117
					3.0	RB - SdH - RB 118
					4.0	RB - SdH - RB 119
					5.0	RB - SdH - RB 120
			5	34.700	0.5	RB - SdH - RB 121
					1.0	RB - SdH - RB 122
					1.5	RB - SdH - RB 123
					2.0	RB - SdH - RB 124
					2.5	RB - SdH - RB 125
					3.0	RB - SdH - RB 126
					4.0	RB - SdH - RB 127
					5.0	RB - SdH - RB 128

表 4.2-1(2) 弾性設計用地震動 S_d設備評価用床応答曲線一覧表 (原子炉建屋) (その2)

地震動	構造物	方向	質点番号	標高 EL. (m)	減衰定数 (%)	図番
S _d	原子炉 建屋	水平 方向	6	29.000	0.5	RB - SdH - RB 129
					1.0	RB - SdH - RB 130
					1.5	RB - SdH - RB 131
					2.0	RB - SdH - RB 132
					2.5	RB - SdH - RB 133
					3.0	RB - SdH - RB 134
					4.0	RB - SdH - RB 135
					5.0	RB - SdH - RB 136
			7	20.300	0.5	RB - SdH - RB 137
					1.0	RB - SdH - RB 138
					1.5	RB - SdH - RB 139
					2.0	RB - SdH - RB 140
					2.5	RB - SdH - RB 141
					3.0	RB - SdH - RB 142
					4.0	RB - SdH - RB 143
					5.0	RB - SdH - RB 144
			8	14.000	0.5	RB - SdH - RB 145
					1.0	RB - SdH - RB 146
					1.5	RB - SdH - RB 147
					2.0	RB - SdH - RB 148
					2.5	RB - SdH - RB 149
					3.0	RB - SdH - RB 150
					4.0	RB - SdH - RB 151
					5.0	RB - SdH - RB 152
			9	8.200	0.5	RB - SdH - RB 153
					1.0	RB - SdH - RB 154
					1.5	RB - SdH - RB 155
					2.0	RB - SdH - RB 156
					2.5	RB - SdH - RB 157
					3.0	RB - SdH - RB 158
					4.0	RB - SdH - RB 159
					5.0	RB - SdH - RB 160
			10	2.000	0.5	RB - SdH - RB 161
					1.0	RB - SdH - RB 162
					1.5	RB - SdH - RB 163
2.0	RB - SdH - RB 164					
2.5	RB - SdH - RB 165					
3.0	RB - SdH - RB 166					
4.0	RB - SdH - RB 167					
5.0	RB - SdH - RB 168					

表 4.2-1(2) 弾性設計用地震動 S_d設備評価用床応答曲線一覧表 (原子炉建屋) (その3)

地震動	構造物	方向	質点番号	標高 EL. (m)	減衰定数 (%)	図番
S _d	原子炉 建屋	水平 方向	11	-4.000	0.5	RB - S _d H - RB 169
					1.0	RB - S _d H - RB 170
					1.5	RB - S _d H - RB 171
					2.0	RB - S _d H - RB 172
					2.5	RB - S _d H - RB 173
					3.0	RB - S _d H - RB 174
					4.0	RB - S _d H - RB 175
					5.0	RB - S _d H - RB 176

表 4.2-1(2) 弾性設計用地震動 S_d設備評価用床応答曲線一覧表 (原子炉建屋) (その4)

地震動	構造物	方向	質点番号	標高 EL. (m)	減衰定数 (%)	図番
Sd	原子炉 建屋 (屋根トラス部)	鉛直 方向	22, 23, 24, 25	63.650	0.5	RB - SdV - RRT 9
					1.0	RB - SdV - RRT 10
					1.5	RB - SdV - RRT 11
					2.0	RB - SdV - RRT 12
					2.5	RB - SdV - RRT 13
					3.0	RB - SdV - RRT 14
					4.0	RB - SdV - RRT 15
					5.0	RB - SdV - RRT 16
	原子炉 建屋		1	63.650	0.5	RB - SdV - RB 89
					1.0	RB - SdV - RB 90
					1.5	RB - SdV - RB 91
					2.0	RB - SdV - RB 92
					2.5	RB - SdV - RB 93
					3.0	RB - SdV - RB 94
					4.0	RB - SdV - RB 95
					5.0	RB - SdV - RB 96
			2	57.000	0.5	RB - SdV - RB 97
					1.0	RB - SdV - RB 98
					1.5	RB - SdV - RB 99
					2.0	RB - SdV - RB 100
					2.5	RB - SdV - RB 101
					3.0	RB - SdV - RB 102
					4.0	RB - SdV - RB 103
					5.0	RB - SdV - RB 104
			3	46.500	0.5	RB - SdV - RB 105
					1.0	RB - SdV - RB 106
					1.5	RB - SdV - RB 107
					2.0	RB - SdV - RB 108
					2.5	RB - SdV - RB 109
					3.0	RB - SdV - RB 110
					4.0	RB - SdV - RB 111
					5.0	RB - SdV - RB 112
	4		38.800	0.5	RB - SdV - RB 113	
				1.0	RB - SdV - RB 114	
				1.5	RB - SdV - RB 115	
				2.0	RB - SdV - RB 116	
				2.5	RB - SdV - RB 117	
				3.0	RB - SdV - RB 118	
				4.0	RB - SdV - RB 119	
				5.0	RB - SdV - RB 120	

表 4.2-1(2) 弾性設計用地震動 S_d設備評価用床応答曲線一覧表 (原子炉建屋) (その5)

地震動	構造物	方向	質点番号	標高 EL. (m)	減衰定数 (%)	図番
Sd	原子炉 建屋	鉛直 方向	5	34.700	0.5	RB - SdV - RB 121
					1.0	RB - SdV - RB 122
					1.5	RB - SdV - RB 123
					2.0	RB - SdV - RB 124
					2.5	RB - SdV - RB 125
					3.0	RB - SdV - RB 126
					4.0	RB - SdV - RB 127
					5.0	RB - SdV - RB 128
			6	29.000	0.5	RB - SdV - RB 129
					1.0	RB - SdV - RB 130
					1.5	RB - SdV - RB 131
					2.0	RB - SdV - RB 132
					2.5	RB - SdV - RB 133
					3.0	RB - SdV - RB 134
					4.0	RB - SdV - RB 135
					5.0	RB - SdV - RB 136
			7	20.300	0.5	RB - SdV - RB 137
					1.0	RB - SdV - RB 138
					1.5	RB - SdV - RB 139
					2.0	RB - SdV - RB 140
					2.5	RB - SdV - RB 141
					3.0	RB - SdV - RB 142
					4.0	RB - SdV - RB 143
					5.0	RB - SdV - RB 144
			8	14.000	0.5	RB - SdV - RB 145
					1.0	RB - SdV - RB 146
					1.5	RB - SdV - RB 147
					2.0	RB - SdV - RB 148
					2.5	RB - SdV - RB 149
					3.0	RB - SdV - RB 150
					4.0	RB - SdV - RB 151
					5.0	RB - SdV - RB 152
9	8.200	0.5	RB - SdV - RB 153			
		1.0	RB - SdV - RB 154			
		1.5	RB - SdV - RB 155			
		2.0	RB - SdV - RB 156			
		2.5	RB - SdV - RB 157			
		3.0	RB - SdV - RB 158			
		4.0	RB - SdV - RB 159			
		5.0	RB - SdV - RB 160			

表 4.2-1(2) 弾性設計用地震動 S_d設備評価用床応答曲線一覧表 (原子炉建屋) (その6)

地震動	構造物	方向	質点番号	標高 EL. (m)	減衰定数 (%)	図番
S _d	原子炉 建屋	鉛直 方向	10	2.000	0.5	RB - S _d V - RB 161
					1.0	RB - S _d V - RB 162
					1.5	RB - S _d V - RB 163
					2.0	RB - S _d V - RB 164
					2.5	RB - S _d V - RB 165
					3.0	RB - S _d V - RB 166
					4.0	RB - S _d V - RB 167
					5.0	RB - S _d V - RB 168
			11	-4.000	0.5	RB - S _d V - RB 169
					1.0	RB - S _d V - RB 170
					1.5	RB - S _d V - RB 171
					2.0	RB - S _d V - RB 172
					2.5	RB - S _d V - RB 173
					3.0	RB - S _d V - RB 174
		4.0	RB - S _d V - RB 175			
		5.0	RB - S _d V - RB 176			

表 4.2-23(1) 弾性設計用地震動 S_d設計用床応答曲線一覧表（原子炉格納容器内）（その1）





地震動	構造物	方向	質点番号	標高 EL. (m)	減衰定数 (%)	図番
S _d	原子炉 格納容器	水平 方向	16		0.5	PCV - SdH - PCV 1
					1.0	PCV - SdH - PCV 2
					1.5	PCV - SdH - PCV 3
					2.0	PCV - SdH - PCV 4
					2.5	PCV - SdH - PCV 5
					3.0	PCV - SdH - PCV 6
					4.0	PCV - SdH - PCV 7
					5.0	PCV - SdH - PCV 8
			19		0.5	PCV - SdH - PCV 9
					1.0	PCV - SdH - PCV 10
					1.5	PCV - SdH - PCV 11
					2.0	PCV - SdH - PCV 12
					2.5	PCV - SdH - PCV 13
					3.0	PCV - SdH - PCV 14
					4.0	PCV - SdH - PCV 15
					5.0	PCV - SdH - PCV 16
			21		0.5	PCV - SdH - PCV 17
					1.0	PCV - SdH - PCV 18
					1.5	PCV - SdH - PCV 19
					2.0	PCV - SdH - PCV 20
					2.5	PCV - SdH - PCV 21
					3.0	PCV - SdH - PCV 22
					4.0	PCV - SdH - PCV 23
					5.0	PCV - SdH - PCV 24
			22		0.5	PCV - SdH - PCV 25
					1.0	PCV - SdH - PCV 26
					1.5	PCV - SdH - PCV 27
					2.0	PCV - SdH - PCV 28
					2.5	PCV - SdH - PCV 29
					3.0	PCV - SdH - PCV 30
					4.0	PCV - SdH - PCV 31
					5.0	PCV - SdH - PCV 32
			23		0.5	PCV - SdH - PCV 33
					1.0	PCV - SdH - PCV 34
					1.5	PCV - SdH - PCV 35
					2.0	PCV - SdH - PCV 36
					2.5	PCV - SdH - PCV 37
					3.0	PCV - SdH - PCV 38
					4.0	PCV - SdH - PCV 39
					5.0	PCV - SdH - PCV 40

表 4.2-23(1) 弾性設計用地震動 S_d設計用床応答曲線一覧表（原子炉格納容器内）（その2）





地震動	構造物	方向	質点番号	標高 EL. (m)	減衰定数 (%)	図番
S _d	原子炉 格納容器	水平 方向	24		0.5	PCV - SdH - PCV 41
					1.0	PCV - SdH - PCV 42
					1.5	PCV - SdH - PCV 43
					2.0	PCV - SdH - PCV 44
					2.5	PCV - SdH - PCV 45
					3.0	PCV - SdH - PCV 46
					4.0	PCV - SdH - PCV 47
					5.0	PCV - SdH - PCV 48
			25		0.5	PCV - SdH - PCV 49
					1.0	PCV - SdH - PCV 50
					1.5	PCV - SdH - PCV 51
					2.0	PCV - SdH - PCV 52
					2.5	PCV - SdH - PCV 53
					3.0	PCV - SdH - PCV 54
					4.0	PCV - SdH - PCV 55
					5.0	PCV - SdH - PCV 56
			26		0.5	PCV - SdH - PCV 57
					1.0	PCV - SdH - PCV 58
					1.5	PCV - SdH - PCV 59
					2.0	PCV - SdH - PCV 60
					2.5	PCV - SdH - PCV 61
					3.0	PCV - SdH - PCV 62
					4.0	PCV - SdH - PCV 63
					5.0	PCV - SdH - PCV 64
			27		0.5	PCV - SdH - PCV 65
					1.0	PCV - SdH - PCV 66
					1.5	PCV - SdH - PCV 67
					2.0	PCV - SdH - PCV 68
					2.5	PCV - SdH - PCV 69
					3.0	PCV - SdH - PCV 70
					4.0	PCV - SdH - PCV 71
					5.0	PCV - SdH - PCV 72
			28		0.5	PCV - SdH - PCV 73
					1.0	PCV - SdH - PCV 74
					1.5	PCV - SdH - PCV 75
					2.0	PCV - SdH - PCV 76
					2.5	PCV - SdH - PCV 77
					3.0	PCV - SdH - PCV 78
					4.0	PCV - SdH - PCV 79
					5.0	PCV - SdH - PCV 80

表 4.2-23(1) 弾性設計用地震動 S_d設計用床応答曲線一覧表 (原子炉格納容器内) (その3)



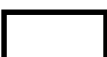

地震動	構造物	方向	質点番号	標高 EL. (m)	減衰定数 (%)	図番	
S _d	原子炉 格納容器	水平 方向	29		0.5	PCV - SdH - PCV 81	
					1.0	PCV - SdH - PCV 82	
					1.5	PCV - SdH - PCV 83	
					2.0	PCV - SdH - PCV 84	
					2.5	PCV - SdH - PCV 85	
					3.0	PCV - SdH - PCV 86	
					4.0	PCV - SdH - PCV 87	
					5.0	PCV - SdH - PCV 88	
			30		0.5	PCV - SdH - PCV 89	
					1.0	PCV - SdH - PCV 90	
					1.5	PCV - SdH - PCV 91	
					2.0	PCV - SdH - PCV 92	
					2.5	PCV - SdH - PCV 93	
					3.0	PCV - SdH - PCV 94	
					4.0	PCV - SdH - PCV 95	
					5.0	PCV - SdH - PCV 96	
			31		0.5	PCV - SdH - PCV 97	
					1.0	PCV - SdH - PCV 98	
					1.5	PCV - SdH - PCV 99	
					2.0	PCV - SdH - PCV 100	
					2.5	PCV - SdH - PCV 101	
					3.0	PCV - SdH - PCV 102	
					4.0	PCV - SdH - PCV 103	
					5.0	PCV - SdH - PCV 104	
			32		0.5	PCV - SdH - PCV 105	
					1.0	PCV - SdH - PCV 106	
					1.5	PCV - SdH - PCV 107	
					2.0	PCV - SdH - PCV 108	
					2.5	PCV - SdH - PCV 109	
					3.0	PCV - SdH - PCV 110	
					4.0	PCV - SdH - PCV 111	
					5.0	PCV - SdH - PCV 112	
			34	しゃへい壁		0.5	PCV - SdH - RSW 1
						1.0	PCV - SdH - RSW 2
						1.5	PCV - SdH - RSW 3
						2.0	PCV - SdH - RSW 4
	2.5					PCV - SdH - RSW 5	
	3.0					PCV - SdH - RSW 6	
	4.0					PCV - SdH - RSW 7	
	5.0					PCV - SdH - RSW 8	

表 4.2-23(1) 弾性設計用地震動 S_d設計用床応答曲線一覧表 (原子炉格納容器内) (その4)





地震動	構造物	方向	質点番号	標高 EL. (m)	減衰定数 (%)	図番
S _d	しゃへい壁	水平 方向	36		0.5	PCV - SdH - RSW 9
					1.0	PCV - SdH - RSW 10
					1.5	PCV - SdH - RSW 11
					2.0	PCV - SdH - RSW 12
					2.5	PCV - SdH - RSW 13
					3.0	PCV - SdH - RSW 14
					4.0	PCV - SdH - RSW 15
					5.0	PCV - SdH - RSW 16
			37		0.5	PCV - SdH - RSW 17
					1.0	PCV - SdH - RSW 18
					1.5	PCV - SdH - RSW 19
					2.0	PCV - SdH - RSW 20
					2.5	PCV - SdH - RSW 21
					3.0	PCV - SdH - RSW 22
					4.0	PCV - SdH - RSW 23
					5.0	PCV - SdH - RSW 24
	ペDESTAL	水平 方向	39		0.5	PCV - SdH - PED 1
					1.0	PCV - SdH - PED 2
					1.5	PCV - SdH - PED 3
					2.0	PCV - SdH - PED 4
					2.5	PCV - SdH - PED 5
					3.0	PCV - SdH - PED 6
					4.0	PCV - SdH - PED 7
					5.0	PCV - SdH - PED 8
42				0.5	PCV - SdH - PED 9	
				1.0	PCV - SdH - PED 10	
				1.5	PCV - SdH - PED 11	
				2.0	PCV - SdH - PED 12	
				2.5	PCV - SdH - PED 13	
				3.0	PCV - SdH - PED 14	
				4.0	PCV - SdH - PED 15	
				5.0	PCV - SdH - PED 16	
43				0.5	PCV - SdH - PED 17	
				1.0	PCV - SdH - PED 18	
	1.5	PCV - SdH - PED 19				
	2.0	PCV - SdH - PED 20				
	2.5	PCV - SdH - PED 21				
	3.0	PCV - SdH - PED 22				
	4.0	PCV - SdH - PED 23				
	5.0	PCV - SdH - PED 24				

表 4.2-23(1) 弾性設計用地震動 S_d設計用床応答曲線一覧表 (原子炉格納容器内) (その5)





地震動	構造物	方向	質点番号	標高 EL. (m)	減衰定数 (%)	図番
S _d	ペDESTAL	水平 方向	44		0.5	PCV - SdH - PED 25
					1.0	PCV - SdH - PED 26
					1.5	PCV - SdH - PED 27
					2.0	PCV - SdH - PED 28
					2.5	PCV - SdH - PED 29
					3.0	PCV - SdH - PED 30
					4.0	PCV - SdH - PED 31
					5.0	PCV - SdH - PED 32
			45		0.5	PCV - SdH - PED 33
					1.0	PCV - SdH - PED 34
					1.5	PCV - SdH - PED 35
					2.0	PCV - SdH - PED 36
					2.5	PCV - SdH - PED 37
					3.0	PCV - SdH - PED 38
					4.0	PCV - SdH - PED 39
					5.0	PCV - SdH - PED 40
			46		0.5	PCV - SdH - PED 41
					1.0	PCV - SdH - PED 42
					1.5	PCV - SdH - PED 43
					2.0	PCV - SdH - PED 44
					2.5	PCV - SdH - PED 45
					3.0	PCV - SdH - PED 46
					4.0	PCV - SdH - PED 47
					5.0	PCV - SdH - PED 48
	原子炉 圧力容器	48		0.5	PCV - SdH - RPV 1	
				1.0	PCV - SdH - RPV 2	
				1.5	PCV - SdH - RPV 3	
				2.0	PCV - SdH - RPV 4	
				2.5	PCV - SdH - RPV 5	
				3.0	PCV - SdH - RPV 6	
				4.0	PCV - SdH - RPV 7	
				5.0	PCV - SdH - RPV 8	
		51		0.5	PCV - SdH - RPV 9	
				1.0	PCV - SdH - RPV 10	
				1.5	PCV - SdH - RPV 11	
				2.0	PCV - SdH - RPV 12	
				2.5	PCV - SdH - RPV 13	
				3.0	PCV - SdH - RPV 14	
				4.0	PCV - SdH - RPV 15	
				5.0	PCV - SdH - RPV 16	

表 4.2-23(1) 弾性設計用地震動 S_d設計用床応答曲線一覧表（原子炉格納容器内）（その6）





地震動	構造物	方向	質点番号	標高 EL. (m)	減衰定数 (%)	図番
S _d	原子炉 压力容器	水平 方向	56		0.5	PCV - SdH - RPV 17
					1.0	PCV - SdH - RPV 18
					1.5	PCV - SdH - RPV 19
					2.0	PCV - SdH - RPV 20
					2.5	PCV - SdH - RPV 21
					3.0	PCV - SdH - RPV 22
					4.0	PCV - SdH - RPV 23
					5.0	PCV - SdH - RPV 24
			57		0.5	PCV - SdH - RPV 25
					1.0	PCV - SdH - RPV 26
					1.5	PCV - SdH - RPV 27
					2.0	PCV - SdH - RPV 28
					2.5	PCV - SdH - RPV 29
					3.0	PCV - SdH - RPV 30
					4.0	PCV - SdH - RPV 31
					5.0	PCV - SdH - RPV 32
			65		0.5	PCV - SdH - RPV 33
					1.0	PCV - SdH - RPV 34
					1.5	PCV - SdH - RPV 35
					2.0	PCV - SdH - RPV 36
					2.5	PCV - SdH - RPV 37
					3.0	PCV - SdH - RPV 38
					4.0	PCV - SdH - RPV 39
					5.0	PCV - SdH - RPV 40
			72		0.5	PCV - SdH - RPV 41
					1.0	PCV - SdH - RPV 42
					1.5	PCV - SdH - RPV 43
					2.0	PCV - SdH - RPV 44
					2.5	PCV - SdH - RPV 45
					3.0	PCV - SdH - RPV 46
					4.0	PCV - SdH - RPV 47
					5.0	PCV - SdH - RPV 48
			73		0.5	PCV - SdH - RPV 49
					1.0	PCV - SdH - RPV 50
					1.5	PCV - SdH - RPV 51
					2.0	PCV - SdH - RPV 52
					2.5	PCV - SdH - RPV 53
					3.0	PCV - SdH - RPV 54
					4.0	PCV - SdH - RPV 55
					5.0	PCV - SdH - RPV 56

表 4.2-23(1) 弾性設計用地震動 S_d設計用床応答曲線一覧表 (原子炉格納容器内) (その7)

地震動	構造物	方向	質点番号	標高 EL. (m)	減衰定数 (%)	図番
S _d	原子炉 压力容器	水平 方向	74	<input type="text"/>	0.5	PCV - SdH - RPV 57
					1.0	PCV - SdH - RPV 58
					1.5	PCV - SdH - RPV 59
					2.0	PCV - SdH - RPV 60
					2.5	PCV - SdH - RPV 61
					3.0	PCV - SdH - RPV 62
					4.0	PCV - SdH - RPV 63
					5.0	PCV - SdH - RPV 64
	シュラウド		79	<input type="text"/>	0.5	PCV - SdH - SHD 1
					1.0	PCV - SdH - SHD 2
					1.5	PCV - SdH - SHD 3
					2.0	PCV - SdH - SHD 4
					2.5	PCV - SdH - SHD 5
					3.0	PCV - SdH - SHD 6
					4.0	PCV - SdH - SHD 7
					5.0	PCV - SdH - SHD 8
	シュラウド (上部格子 板)		80	<input type="text"/>	0.5	PCV - SdH - UG 1
					1.0	PCV - SdH - UG 2
					1.5	PCV - SdH - UG 3
					2.0	PCV - SdH - UG 4
					2.5	PCV - SdH - UG 5
					3.0	PCV - SdH - UG 6
					4.0	PCV - SdH - UG 7
					5.0	PCV - SdH - UG 8
	シュラウド (炉心支持 板)		86	<input type="text"/>	0.5	PCV - SdH - CP 1
					1.0	PCV - SdH - CP 2
					1.5	PCV - SdH - CP 3
					2.0	PCV - SdH - CP 4
					2.5	PCV - SdH - CP 5
					3.0	PCV - SdH - CP 6
					4.0	PCV - SdH - CP 7
					5.0	PCV - SdH - CP 8

表 4.2-23(1) 弾性設計用地震動 S_d設計用床応答曲線一覧表 (原子炉格納容器内) (その8)





地震動	構造物	方向	質点番号	標高 EL. (m)	減衰定数 (%)	図番
S _d	原子炉 格納容器	鉛直 方向	81		0.5	PCV - SdV - PCV 1
					1.0	PCV - SdV - PCV 2
					1.5	PCV - SdV - PCV 3
					2.0	PCV - SdV - PCV 4
					2.5	PCV - SdV - PCV 5
					3.0	PCV - SdV - PCV 6
					4.0	PCV - SdV - PCV 7
					5.0	PCV - SdV - PCV 8
			84		0.5	PCV - SdV - PCV 9
					1.0	PCV - SdV - PCV 10
					1.5	PCV - SdV - PCV 11
					2.0	PCV - SdV - PCV 12
					2.5	PCV - SdV - PCV 13
					3.0	PCV - SdV - PCV 14
					4.0	PCV - SdV - PCV 15
					5.0	PCV - SdV - PCV 16
			86		0.5	PCV - SdV - PCV 17
					1.0	PCV - SdV - PCV 18
					1.5	PCV - SdV - PCV 19
					2.0	PCV - SdV - PCV 20
					2.5	PCV - SdV - PCV 21
					3.0	PCV - SdV - PCV 22
					4.0	PCV - SdV - PCV 23
					5.0	PCV - SdV - PCV 24
			87		0.5	PCV - SdV - PCV 25
					1.0	PCV - SdV - PCV 26
					1.5	PCV - SdV - PCV 27
					2.0	PCV - SdV - PCV 28
					2.5	PCV - SdV - PCV 29
					3.0	PCV - SdV - PCV 30
					4.0	PCV - SdV - PCV 31
					5.0	PCV - SdV - PCV 32
			88		0.5	PCV - SdV - PCV 33
					1.0	PCV - SdV - PCV 34
					1.5	PCV - SdV - PCV 35
					2.0	PCV - SdV - PCV 36
					2.5	PCV - SdV - PCV 37
					3.0	PCV - SdV - PCV 38
					4.0	PCV - SdV - PCV 39
					5.0	PCV - SdV - PCV 40

表 4.2-23(1) 弾性設計用地震動 S_d設計用床応答曲線一覧表（原子炉格納容器内）（その9）





地震動	構造物	方向	質点番号	標高 EL. (m)	減衰定数 (%)	図番
S _d	原子炉 格納容器	鉛直 方向	89		0.5	PCV - SdV - PCV 41
					1.0	PCV - SdV - PCV 42
					1.5	PCV - SdV - PCV 43
					2.0	PCV - SdV - PCV 44
					2.5	PCV - SdV - PCV 45
					3.0	PCV - SdV - PCV 46
					4.0	PCV - SdV - PCV 47
					5.0	PCV - SdV - PCV 48
			90		0.5	PCV - SdV - PCV 49
					1.0	PCV - SdV - PCV 50
					1.5	PCV - SdV - PCV 51
					2.0	PCV - SdV - PCV 52
					2.5	PCV - SdV - PCV 53
					3.0	PCV - SdV - PCV 54
					4.0	PCV - SdV - PCV 55
					5.0	PCV - SdV - PCV 56
			91		0.5	PCV - SdV - PCV 57
					1.0	PCV - SdV - PCV 58
					1.5	PCV - SdV - PCV 59
					2.0	PCV - SdV - PCV 60
					2.5	PCV - SdV - PCV 61
					3.0	PCV - SdV - PCV 62
					4.0	PCV - SdV - PCV 63
					5.0	PCV - SdV - PCV 64
			92		0.5	PCV - SdV - PCV 65
					1.0	PCV - SdV - PCV 66
					1.5	PCV - SdV - PCV 67
					2.0	PCV - SdV - PCV 68
					2.5	PCV - SdV - PCV 69
					3.0	PCV - SdV - PCV 70
					4.0	PCV - SdV - PCV 71
					5.0	PCV - SdV - PCV 72
			93		0.5	PCV - SdV - PCV 73
					1.0	PCV - SdV - PCV 74
					1.5	PCV - SdV - PCV 75
					2.0	PCV - SdV - PCV 76
					2.5	PCV - SdV - PCV 77
					3.0	PCV - SdV - PCV 78
					4.0	PCV - SdV - PCV 79
					5.0	PCV - SdV - PCV 80

表 4.2-23(1) 弾性設計用地震動 S_d設計用床応答曲線一覧表 (原子炉格納容器内) (その10)





地震動	構造物	方向	質点番号	標高 EL. (m)	減衰定数 (%)	図番
S _d	原子炉 格納容器	鉛直 方向	94		0.5	PCV - SdV - PCV 81
					1.0	PCV - SdV - PCV 82
					1.5	PCV - SdV - PCV 83
					2.0	PCV - SdV - PCV 84
					2.5	PCV - SdV - PCV 85
					3.0	PCV - SdV - PCV 86
					4.0	PCV - SdV - PCV 87
					5.0	PCV - SdV - PCV 88
			95		0.5	PCV - SdV - PCV 89
					1.0	PCV - SdV - PCV 90
					1.5	PCV - SdV - PCV 91
					2.0	PCV - SdV - PCV 92
					2.5	PCV - SdV - PCV 93
					3.0	PCV - SdV - PCV 94
					4.0	PCV - SdV - PCV 95
					5.0	PCV - SdV - PCV 96
			96		0.5	PCV - SdV - PCV 97
					1.0	PCV - SdV - PCV 98
					1.5	PCV - SdV - PCV 99
					2.0	PCV - SdV - PCV 100
					2.5	PCV - SdV - PCV 101
					3.0	PCV - SdV - PCV 102
					4.0	PCV - SdV - PCV 103
					5.0	PCV - SdV - PCV 104
			97		0.5	PCV - SdV - PCV 105
					1.0	PCV - SdV - PCV 106
					1.5	PCV - SdV - PCV 107
					2.0	PCV - SdV - PCV 108
					2.5	PCV - SdV - PCV 109
					3.0	PCV - SdV - PCV 110
					4.0	PCV - SdV - PCV 111
					5.0	PCV - SdV - PCV 112
	しゃへい壁	66		0.5	PCV - SdV - RSW 1	
				1.0	PCV - SdV - RSW 2	
				1.5	PCV - SdV - RSW 3	
				2.0	PCV - SdV - RSW 4	
				2.5	PCV - SdV - RSW 5	
				3.0	PCV - SdV - RSW 6	
				4.0	PCV - SdV - RSW 7	
				5.0	PCV - SdV - RSW 8	

表 4.2-23(1) 弾性設計用地震動 S_d設計用床応答曲線一覧表 (原子炉格納容器内) (その 1 1)





地震動	構造物	方向	質点番号	標高 EL. (m)	減衰定数 (%)	図番
S _d	しゃへい壁	鉛直 方向	68		0.5	PCV - SdV - RSW 9
					1.0	PCV - SdV - RSW 10
					1.5	PCV - SdV - RSW 11
					2.0	PCV - SdV - RSW 12
					2.5	PCV - SdV - RSW 13
					3.0	PCV - SdV - RSW 14
					4.0	PCV - SdV - RSW 15
					5.0	PCV - SdV - RSW 16
			69		0.5	PCV - SdV - RSW 17
					1.0	PCV - SdV - RSW 18
					1.5	PCV - SdV - RSW 19
					2.0	PCV - SdV - RSW 20
					2.5	PCV - SdV - RSW 21
					3.0	PCV - SdV - RSW 22
					4.0	PCV - SdV - RSW 23
					5.0	PCV - SdV - RSW 24
	ペDESTAL	鉛直 方向	71		0.5	PCV - SdV - PED 1
					1.0	PCV - SdV - PED 2
					1.5	PCV - SdV - PED 3
					2.0	PCV - SdV - PED 4
					2.5	PCV - SdV - PED 5
					3.0	PCV - SdV - PED 6
					4.0	PCV - SdV - PED 7
					5.0	PCV - SdV - PED 8
74				0.5	PCV - SdV - PED 9	
				1.0	PCV - SdV - PED 10	
				1.5	PCV - SdV - PED 11	
				2.0	PCV - SdV - PED 12	
				2.5	PCV - SdV - PED 13	
				3.0	PCV - SdV - PED 14	
				4.0	PCV - SdV - PED 15	
				5.0	PCV - SdV - PED 16	
75				0.5	PCV - SdV - PED 17	
				1.0	PCV - SdV - PED 18	
	1.5	PCV - SdV - PED 19				
	2.0	PCV - SdV - PED 20				
	2.5	PCV - SdV - PED 21				
	3.0	PCV - SdV - PED 22				
	4.0	PCV - SdV - PED 23				
	5.0	PCV - SdV - PED 24				

表 4.2-23(1) 弾性設計用地震動 S_d設計用床応答曲線一覧表 (原子炉格納容器内) (その1 2)

地震動	構造物	方向	質点番号	標高 EL. (m)	減衰定数 (%)	図番
S _d	ペDESTAL	鉛直 方向	76		0.5	PCV - SdV - PED 25
					1.0	PCV - SdV - PED 26
					1.5	PCV - SdV - PED 27
					2.0	PCV - SdV - PED 28
					2.5	PCV - SdV - PED 29
					3.0	PCV - SdV - PED 30
					4.0	PCV - SdV - PED 31
					5.0	PCV - SdV - PED 32
			77		0.5	PCV - SdV - PED 33
					1.0	PCV - SdV - PED 34
					1.5	PCV - SdV - PED 35
					2.0	PCV - SdV - PED 36
					2.5	PCV - SdV - PED 37
					3.0	PCV - SdV - PED 38
					4.0	PCV - SdV - PED 39
					5.0	PCV - SdV - PED 40
			78		0.5	PCV - SdV - PED 41
					1.0	PCV - SdV - PED 42
					1.5	PCV - SdV - PED 43
					2.0	PCV - SdV - PED 44
					2.5	PCV - SdV - PED 45
					3.0	PCV - SdV - PED 46
					4.0	PCV - SdV - PED 47
					5.0	PCV - SdV - PED 48
	原子炉 圧力容器	42		0.5	PCV - SdV - RPV 1	
				1.0	PCV - SdV - RPV 2	
				1.5	PCV - SdV - RPV 3	
				2.0	PCV - SdV - RPV 4	
				2.5	PCV - SdV - RPV 5	
				3.0	PCV - SdV - RPV 6	
				4.0	PCV - SdV - RPV 7	
				5.0	PCV - SdV - RPV 8	
		45		0.5	PCV - SdV - RPV 9	
				1.0	PCV - SdV - RPV 10	
				1.5	PCV - SdV - RPV 11	
				2.0	PCV - SdV - RPV 12	
				2.5	PCV - SdV - RPV 13	
				3.0	PCV - SdV - RPV 14	
				4.0	PCV - SdV - RPV 15	
				5.0	PCV - SdV - RPV 16	

表 4.2-23(1) 弾性設計用地震動 S_d 設計用床応答曲線一覧表 (原子炉格納容器内) (その 1 3)



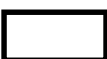

地震動	構造物	方向	質点番号	標高 EL. (m)	減衰定数 (%)	図番
S _d	原子炉 压力容器	鉛直 方向	50		0.5	PCV - SdV - RPV 17
					1.0	PCV - SdV - RPV 18
					1.5	PCV - SdV - RPV 19
					2.0	PCV - SdV - RPV 20
					2.5	PCV - SdV - RPV 21
					3.0	PCV - SdV - RPV 22
					4.0	PCV - SdV - RPV 23
					5.0	PCV - SdV - RPV 24
			51		0.5	PCV - SdV - RPV 25
					1.0	PCV - SdV - RPV 26
					1.5	PCV - SdV - RPV 27
					2.0	PCV - SdV - RPV 28
					2.5	PCV - SdV - RPV 29
					3.0	PCV - SdV - RPV 30
					4.0	PCV - SdV - RPV 31
					5.0	PCV - SdV - RPV 32
			59		0.5	PCV - SdV - RPV 33
					1.0	PCV - SdV - RPV 34
					1.5	PCV - SdV - RPV 35
					2.0	PCV - SdV - RPV 36
					2.5	PCV - SdV - RPV 37
					3.0	PCV - SdV - RPV 38
					4.0	PCV - SdV - RPV 39
					5.0	PCV - SdV - RPV 40
			65		0.5	PCV - SdV - RPV 41
					1.0	PCV - SdV - RPV 42
					1.5	PCV - SdV - RPV 43
					2.0	PCV - SdV - RPV 44
					2.5	PCV - SdV - RPV 45
					3.0	PCV - SdV - RPV 46
					4.0	PCV - SdV - RPV 47
					5.0	PCV - SdV - RPV 48
			19		0.5	PCV - SdV - RPV 49
					1.0	PCV - SdV - RPV 50
					1.5	PCV - SdV - RPV 51
					2.0	PCV - SdV - RPV 52
					2.5	PCV - SdV - RPV 53
					3.0	PCV - SdV - RPV 54
					4.0	PCV - SdV - RPV 55
					5.0	PCV - SdV - RPV 56

表 4.2-23(1) 弾性設計用地震動 S_d設計用床応答曲線一覧表 (原子炉格納容器内) (その14)





地震動	構造物	方向	質点番号	標高 EL. (m)	減衰定数 (%)	図番
S _d	原子炉 圧力容器	鉛直 方向	14		0.5	PCV - SdV - RPV 57
					1.0	PCV - SdV - RPV 58
					1.5	PCV - SdV - RPV 59
					2.0	PCV - SdV - RPV 60
					2.5	PCV - SdV - RPV 61
					3.0	PCV - SdV - RPV 62
					4.0	PCV - SdV - RPV 63
					5.0	PCV - SdV - RPV 64
	シュラウド		28		0.5	PCV - SdV - SHD 1
					1.0	PCV - SdV - SHD 2
					1.5	PCV - SdV - SHD 3
					2.0	PCV - SdV - SHD 4
					2.5	PCV - SdV - SHD 5
					3.0	PCV - SdV - SHD 6
					4.0	PCV - SdV - SHD 7
					5.0	PCV - SdV - SHD 8
	シュラウド (上部格子 板)		29		0.5	PCV - SdV - UG 1
					1.0	PCV - SdV - UG 2
					1.5	PCV - SdV - UG 3
					2.0	PCV - SdV - UG 4
					2.5	PCV - SdV - UG 5
					3.0	PCV - SdV - UG 6
					4.0	PCV - SdV - UG 7
					5.0	PCV - SdV - UG 8
	シュラウド (炉心支持 板)		35		0.5	PCV - SdV - CP 1
					1.0	PCV - SdV - CP 2
					1.5	PCV - SdV - CP 3
					2.0	PCV - SdV - CP 4
					2.5	PCV - SdV - CP 5
					3.0	PCV - SdV - CP 6
					4.0	PCV - SdV - CP 7
					5.0	PCV - SdV - CP 8

表 4.2-23(2) 弾性設計用地震動 S_d設備評価用床応答曲線一覧表 (原子炉格納容器内) (その1)





地震動	構造物	方向	質点番号	標高 EL. (m)	減衰定数 (%)	図番		
S _d	原子炉 格納容器	水平 方向	16		0.5	PCV - SdH - PCV	113	
					1.0	PCV - SdH - PCV	114	
					1.5	PCV - SdH - PCV	115	
					2.0	PCV - SdH - PCV	116	
					2.5	PCV - SdH - PCV	117	
					3.0	PCV - SdH - PCV	118	
					4.0	PCV - SdH - PCV	119	
					5.0	PCV - SdH - PCV	120	
			19		0.5	PCV - SdH - PCV	121	
					1.0	PCV - SdH - PCV	122	
					1.5	PCV - SdH - PCV	123	
					2.0	PCV - SdH - PCV	124	
					2.5	PCV - SdH - PCV	125	
					3.0	PCV - SdH - PCV	126	
					4.0	PCV - SdH - PCV	127	
					5.0	PCV - SdH - PCV	128	
			21		0.5	PCV - SdH - PCV	129	
					1.0	PCV - SdH - PCV	130	
					1.5	PCV - SdH - PCV	131	
					2.0	PCV - SdH - PCV	132	
					2.5	PCV - SdH - PCV	133	
					3.0	PCV - SdH - PCV	134	
					4.0	PCV - SdH - PCV	135	
					5.0	PCV - SdH - PCV	136	
			22		0.5	PCV - SdH - PCV	137	
					1.0	PCV - SdH - PCV	138	
					1.5	PCV - SdH - PCV	139	
					2.0	PCV - SdH - PCV	140	
					2.5	PCV - SdH - PCV	141	
					3.0	PCV - SdH - PCV	142	
					4.0	PCV - SdH - PCV	143	
					5.0	PCV - SdH - PCV	144	
23		0.5	PCV - SdH - PCV	145				
		1.0	PCV - SdH - PCV	146				
		1.5	PCV - SdH - PCV	147				
		2.0	PCV - SdH - PCV	148				
		2.5	PCV - SdH - PCV	149				
		3.0	PCV - SdH - PCV	150				
		4.0	PCV - SdH - PCV	151				
		5.0	PCV - SdH - PCV	152				

表 4.2-23(2) 弾性設計用地震動 S_d設備評価用床応答曲線一覧表 (原子炉格納容器内) (その2)



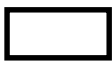

地震動	構造物	方向	質点番号	標高 EL. (m)	減衰定数 (%)	図番		
S _d	原子炉 格納容器	水平 方向	24		0.5	PCV - SdH - PCV	153	
					1.0	PCV - SdH - PCV	154	
					1.5	PCV - SdH - PCV	155	
					2.0	PCV - SdH - PCV	156	
					2.5	PCV - SdH - PCV	157	
					3.0	PCV - SdH - PCV	158	
					4.0	PCV - SdH - PCV	159	
					5.0	PCV - SdH - PCV	160	
			25		0.5	PCV - SdH - PCV	161	
					1.0	PCV - SdH - PCV	162	
					1.5	PCV - SdH - PCV	163	
					2.0	PCV - SdH - PCV	164	
					2.5	PCV - SdH - PCV	165	
					3.0	PCV - SdH - PCV	166	
					4.0	PCV - SdH - PCV	167	
					5.0	PCV - SdH - PCV	168	
			26		0.5	PCV - SdH - PCV	169	
					1.0	PCV - SdH - PCV	170	
					1.5	PCV - SdH - PCV	171	
					2.0	PCV - SdH - PCV	172	
					2.5	PCV - SdH - PCV	173	
					3.0	PCV - SdH - PCV	174	
					4.0	PCV - SdH - PCV	175	
					5.0	PCV - SdH - PCV	176	
			27		0.5	PCV - SdH - PCV	177	
					1.0	PCV - SdH - PCV	178	
					1.5	PCV - SdH - PCV	179	
					2.0	PCV - SdH - PCV	180	
					2.5	PCV - SdH - PCV	181	
					3.0	PCV - SdH - PCV	182	
					4.0	PCV - SdH - PCV	183	
					5.0	PCV - SdH - PCV	184	
28		0.5	PCV - SdH - PCV	185				
		1.0	PCV - SdH - PCV	186				
		1.5	PCV - SdH - PCV	187				
		2.0	PCV - SdH - PCV	188				
		2.5	PCV - SdH - PCV	189				
		3.0	PCV - SdH - PCV	190				
		4.0	PCV - SdH - PCV	191				
		5.0	PCV - SdH - PCV	192				

表 4.2-23(2) 弾性設計用地震動 S_d設備評価用床応答曲線一覧表 (原子炉格納容器内) (その3)





地震動	構造物	方向	質点番号	標高 EL. (m)	減衰定数 (%)	図番		
Sd	原子炉 格納容器	水平 方向	29		0.5	PCV - SdH - PCV	193	
					1.0	PCV - SdH - PCV	194	
					1.5	PCV - SdH - PCV	195	
					2.0	PCV - SdH - PCV	196	
					2.5	PCV - SdH - PCV	197	
					3.0	PCV - SdH - PCV	198	
					4.0	PCV - SdH - PCV	199	
					5.0	PCV - SdH - PCV	200	
			30		0.5	PCV - SdH - PCV	201	
					1.0	PCV - SdH - PCV	202	
					1.5	PCV - SdH - PCV	203	
					2.0	PCV - SdH - PCV	204	
					2.5	PCV - SdH - PCV	205	
					3.0	PCV - SdH - PCV	206	
					4.0	PCV - SdH - PCV	207	
					5.0	PCV - SdH - PCV	208	
			31		0.5	PCV - SdH - PCV	209	
					1.0	PCV - SdH - PCV	210	
					1.5	PCV - SdH - PCV	211	
					2.0	PCV - SdH - PCV	212	
					2.5	PCV - SdH - PCV	213	
					3.0	PCV - SdH - PCV	214	
					4.0	PCV - SdH - PCV	215	
					5.0	PCV - SdH - PCV	216	
	32		0.5	PCV - SdH - PCV	217			
			1.0	PCV - SdH - PCV	218			
			1.5	PCV - SdH - PCV	219			
			2.0	PCV - SdH - PCV	220			
			2.5	PCV - SdH - PCV	221			
			3.0	PCV - SdH - PCV	222			
			4.0	PCV - SdH - PCV	223			
			5.0	PCV - SdH - PCV	224			
34	しゃへい壁		0.5	PCV - SdH - RSW	25			
			1.0	PCV - SdH - RSW	26			
			1.5	PCV - SdH - RSW	27			
			2.0	PCV - SdH - RSW	28			
			2.5	PCV - SdH - RSW	29			
			3.0	PCV - SdH - RSW	30			
			4.0	PCV - SdH - RSW	31			
			5.0	PCV - SdH - RSW	32			

表 4.2-23(2) 弾性設計用地震動 S_d設備評価用床応答曲線一覧表 (原子炉格納容器内) (その4)





地震動	構造物	方向	質点番号	標高 EL. (m)	減衰定数 (%)	図番		
Sd	しゃへい壁	水平 方向	36		0.5	PCV - SdH - RSW	33	
					1.0	PCV - SdH - RSW	34	
					1.5	PCV - SdH - RSW	35	
					2.0	PCV - SdH - RSW	36	
					2.5	PCV - SdH - RSW	37	
					3.0	PCV - SdH - RSW	38	
					4.0	PCV - SdH - RSW	39	
					5.0	PCV - SdH - RSW	40	
			37		0.5	PCV - SdH - RSW	41	
					1.0	PCV - SdH - RSW	42	
					1.5	PCV - SdH - RSW	43	
					2.0	PCV - SdH - RSW	44	
					2.5	PCV - SdH - RSW	45	
					3.0	PCV - SdH - RSW	46	
					4.0	PCV - SdH - RSW	47	
					5.0	PCV - SdH - RSW	48	
	ペDESTAL	水平 方向	39		0.5	PCV - SdH - PED	49	
					1.0	PCV - SdH - PED	50	
					1.5	PCV - SdH - PED	51	
					2.0	PCV - SdH - PED	52	
					2.5	PCV - SdH - PED	53	
					3.0	PCV - SdH - PED	54	
					4.0	PCV - SdH - PED	55	
					5.0	PCV - SdH - PED	56	
			42		0.5	PCV - SdH - PED	57	
					1.0	PCV - SdH - PED	58	
					1.5	PCV - SdH - PED	59	
					2.0	PCV - SdH - PED	60	
					2.5	PCV - SdH - PED	61	
					3.0	PCV - SdH - PED	62	
					4.0	PCV - SdH - PED	63	
					5.0	PCV - SdH - PED	64	
43		0.5	PCV - SdH - PED	65				
		1.0	PCV - SdH - PED	66				
		1.5	PCV - SdH - PED	67				
		2.0	PCV - SdH - PED	68				
		2.5	PCV - SdH - PED	69				
		3.0	PCV - SdH - PED	70				
		4.0	PCV - SdH - PED	71				
		5.0	PCV - SdH - PED	72				

表 4.2-23(2) 弾性設計用地震動 S_d設備評価用床応答曲線一覧表 (原子炉格納容器内) (その5)





地震動	構造物	方向	質点番号	標高 EL. (m)	減衰定数 (%)	図番		
Sd	ペDESTAL	水平 方向	44		0.5	PCV - SdH - PED	73	
					1.0	PCV - SdH - PED	74	
					1.5	PCV - SdH - PED	75	
					2.0	PCV - SdH - PED	76	
					2.5	PCV - SdH - PED	77	
					3.0	PCV - SdH - PED	78	
					4.0	PCV - SdH - PED	79	
					5.0	PCV - SdH - PED	80	
			45		0.5	PCV - SdH - PED	81	
					1.0	PCV - SdH - PED	82	
					1.5	PCV - SdH - PED	83	
					2.0	PCV - SdH - PED	84	
					2.5	PCV - SdH - PED	85	
					3.0	PCV - SdH - PED	86	
					4.0	PCV - SdH - PED	87	
					5.0	PCV - SdH - PED	88	
			46		0.5	PCV - SdH - PED	89	
					1.0	PCV - SdH - PED	90	
					1.5	PCV - SdH - PED	91	
					2.0	PCV - SdH - PED	92	
					2.5	PCV - SdH - PED	93	
					3.0	PCV - SdH - PED	94	
					4.0	PCV - SdH - PED	95	
					5.0	PCV - SdH - PED	96	
	原子炉 圧力容器	48		0.5	PCV - SdH - RPV	65		
				1.0	PCV - SdH - RPV	66		
				1.5	PCV - SdH - RPV	67		
				2.0	PCV - SdH - RPV	68		
				2.5	PCV - SdH - RPV	69		
				3.0	PCV - SdH - RPV	70		
				4.0	PCV - SdH - RPV	71		
				5.0	PCV - SdH - RPV	72		
		51		0.5	PCV - SdH - RPV	73		
				1.0	PCV - SdH - RPV	74		
				1.5	PCV - SdH - RPV	75		
				2.0	PCV - SdH - RPV	76		
			2.5	PCV - SdH - RPV	77			
			3.0	PCV - SdH - RPV	78			
			4.0	PCV - SdH - RPV	79			
			5.0	PCV - SdH - RPV	80			

表 4.2-23(2) 弾性設計用地震動 S_d設備評価用床応答曲線一覧表 (原子炉格納容器内) (その6)





地震動	構造物	方向	質点番号	標高 EL. (m)	減衰定数 (%)	図番		
S _d	原子炉 压力容器	水平 方向	56		0.5	PCV - SdH - RPV	81	
					1.0	PCV - SdH - RPV	82	
					1.5	PCV - SdH - RPV	83	
					2.0	PCV - SdH - RPV	84	
					2.5	PCV - SdH - RPV	85	
					3.0	PCV - SdH - RPV	86	
					4.0	PCV - SdH - RPV	87	
					5.0	PCV - SdH - RPV	88	
			57		0.5	PCV - SdH - RPV	89	
					1.0	PCV - SdH - RPV	90	
					1.5	PCV - SdH - RPV	91	
					2.0	PCV - SdH - RPV	92	
					2.5	PCV - SdH - RPV	93	
					3.0	PCV - SdH - RPV	94	
					4.0	PCV - SdH - RPV	95	
					5.0	PCV - SdH - RPV	96	
			65		0.5	PCV - SdH - RPV	97	
					1.0	PCV - SdH - RPV	98	
					1.5	PCV - SdH - RPV	99	
					2.0	PCV - SdH - RPV	100	
2.5	PCV - SdH - RPV	101						
3.0	PCV - SdH - RPV	102						
4.0	PCV - SdH - RPV	103						
5.0	PCV - SdH - RPV	104						
72		0.5	PCV - SdH - RPV	105				
		1.0	PCV - SdH - RPV	106				
		1.5	PCV - SdH - RPV	107				
		2.0	PCV - SdH - RPV	108				
		2.5	PCV - SdH - RPV	109				
		3.0	PCV - SdH - RPV	110				
		4.0	PCV - SdH - RPV	111				
		5.0	PCV - SdH - RPV	112				
73		0.5	PCV - SdH - RPV	113				
		1.0	PCV - SdH - RPV	114				
		1.5	PCV - SdH - RPV	115				
		2.0	PCV - SdH - RPV	116				
		2.5	PCV - SdH - RPV	117				
		3.0	PCV - SdH - RPV	118				
		4.0	PCV - SdH - RPV	119				
		5.0	PCV - SdH - RPV	120				

表 4.2-23(2) 弾性設計用地震動 S_d設備評価用床応答曲線一覧表 (原子炉格納容器内) (その7)



地震動	構造物	方向	質点番号	標高 EL. (m)	減衰定数 (%)	図番					
S _d	原子炉 圧力容器	水平 方向	74		0.5	PCV	-	SdH	-	RPV	121
					1.0	PCV	-	SdH	-	RPV	122
					1.5	PCV	-	SdH	-	RPV	123
					2.0	PCV	-	SdH	-	RPV	124
					2.5	PCV	-	SdH	-	RPV	125
					3.0	PCV	-	SdH	-	RPV	126
					4.0	PCV	-	SdH	-	RPV	127
					5.0	PCV	-	SdH	-	RPV	128
	シュラウド		79		0.5	PCV	-	SdH	-	SHD	9
					1.0	PCV	-	SdH	-	SHD	10
					1.5	PCV	-	SdH	-	SHD	11
					2.0	PCV	-	SdH	-	SHD	12
					2.5	PCV	-	SdH	-	SHD	13
					3.0	PCV	-	SdH	-	SHD	14
					4.0	PCV	-	SdH	-	SHD	15
					5.0	PCV	-	SdH	-	SHD	16
	シュラウド (上部格子 板)		80		0.5	PCV	-	SdH	-	UG	9
					1.0	PCV	-	SdH	-	UG	10
					1.5	PCV	-	SdH	-	UG	11
					2.0	PCV	-	SdH	-	UG	12
					2.5	PCV	-	SdH	-	UG	13
					3.0	PCV	-	SdH	-	UG	14
					4.0	PCV	-	SdH	-	UG	15
					5.0	PCV	-	SdH	-	UG	16
	シュラウド (炉心支持 板)		86		0.5	PCV	-	SdH	-	CP	9
					1.0	PCV	-	SdH	-	CP	10
					1.5	PCV	-	SdH	-	CP	11
					2.0	PCV	-	SdH	-	CP	12
2.5		PCV			-	SdH	-	CP	13		
3.0		PCV			-	SdH	-	CP	14		
4.0		PCV			-	SdH	-	CP	15		
5.0		PCV			-	SdH	-	CP	16		

表 4.2-23(2) 弾性設計用地震動 S_d設備評価用床応答曲線一覧表 (原子炉格納容器内) (その8)



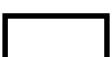

地震動	構造物	方向	質点番号	標高 EL. (m)	減衰定数 (%)	図番			
S _d	原子炉 格納容器	鉛直 方向	81		0.5	PCV - SdV - PCV	113		
					1.0	PCV - SdV - PCV	114		
					1.5	PCV - SdV - PCV	115		
					2.0	PCV - SdV - PCV	116		
					2.5	PCV - SdV - PCV	117		
					3.0	PCV - SdV - PCV	118		
					4.0	PCV - SdV - PCV	119		
					5.0	PCV - SdV - PCV	120		
			84		0.5	PCV - SdV - PCV	121		
					1.0	PCV - SdV - PCV	122		
					1.5	PCV - SdV - PCV	123		
					2.0	PCV - SdV - PCV	124		
					2.5	PCV - SdV - PCV	125		
					3.0	PCV - SdV - PCV	126		
					4.0	PCV - SdV - PCV	127		
					5.0	PCV - SdV - PCV	128		
			86		0.5	PCV - SdV - PCV	129		
					1.0	PCV - SdV - PCV	130		
					1.5	PCV - SdV - PCV	131		
					2.0	PCV - SdV - PCV	132		
					2.5	PCV - SdV - PCV	133		
					3.0	PCV - SdV - PCV	134		
					4.0	PCV - SdV - PCV	135		
					5.0	PCV - SdV - PCV	136		
			87		0.5	PCV - SdV - PCV	137		
					1.0	PCV - SdV - PCV	138		
					1.5	PCV - SdV - PCV	139		
					2.0	PCV - SdV - PCV	140		
					2.5	PCV - SdV - PCV	141		
					3.0	PCV - SdV - PCV	142		
					4.0	PCV - SdV - PCV	143		
					5.0	PCV - SdV - PCV	144		
			88		0.5	PCV - SdV - PCV	145		
					1.0	PCV - SdV - PCV	146		
					1.5	PCV - SdV - PCV	147		
					2.0	PCV - SdV - PCV	148		
					2.5	PCV - SdV - PCV	149		
					3.0	PCV - SdV - PCV	150		
					4.0	PCV - SdV - PCV	151		
					5.0	PCV - SdV - PCV	152		

表 4.2-23(2) 弾性設計用地震動 S_d設備評価用床応答曲線一覧表 (原子炉格納容器内) (その9)





地震動	構造物	方向	質点番号	標高 EL. (m)	減衰定数 (%)	図番				
S _d	原子炉 格納容器	鉛直 方向	89		0.5	PCV - SdV - PCV	153			
					1.0	PCV - SdV - PCV	154			
					1.5	PCV - SdV - PCV	155			
					2.0	PCV - SdV - PCV	156			
					2.5	PCV - SdV - PCV	157			
					3.0	PCV - SdV - PCV	158			
					4.0	PCV - SdV - PCV	159			
					5.0	PCV - SdV - PCV	160			
			90		0.5	PCV - SdV - PCV	161			
					1.0	PCV - SdV - PCV	162			
					1.5	PCV - SdV - PCV	163			
					2.0	PCV - SdV - PCV	164			
					2.5	PCV - SdV - PCV	165			
					3.0	PCV - SdV - PCV	166			
					4.0	PCV - SdV - PCV	167			
					5.0	PCV - SdV - PCV	168			
			91		0.5	PCV - SdV - PCV	169			
					1.0	PCV - SdV - PCV	170			
					1.5	PCV - SdV - PCV	171			
					2.0	PCV - SdV - PCV	172			
					2.5	PCV - SdV - PCV	173			
					3.0	PCV - SdV - PCV	174			
					4.0	PCV - SdV - PCV	175			
					5.0	PCV - SdV - PCV	176			
			92		0.5	PCV - SdV - PCV	177			
					1.0	PCV - SdV - PCV	178			
					1.5	PCV - SdV - PCV	179			
					2.0	PCV - SdV - PCV	180			
					2.5	PCV - SdV - PCV	181			
					3.0	PCV - SdV - PCV	182			
					4.0	PCV - SdV - PCV	183			
					5.0	PCV - SdV - PCV	184			
			93		0.5	PCV - SdV - PCV	185			
					1.0	PCV - SdV - PCV	186			
					1.5	PCV - SdV - PCV	187			
					2.0	PCV - SdV - PCV	188			
2.5	PCV - SdV - PCV	189								
3.0	PCV - SdV - PCV	190								
4.0	PCV - SdV - PCV	191								
5.0	PCV - SdV - PCV	192								

表 4.2-23(2) 弾性設計用地震動 S_d設備評価用床応答曲線一覧表 (原子炉格納容器内) (その10)





地震動	構造物	方向	質点番号	標高 EL. (m)	減衰定数 (%)	図番		
S _d	原子炉 格納容器	鉛直 方向	94		0.5	PCV - SdV - PCV	193	
					1.0	PCV - SdV - PCV	194	
					1.5	PCV - SdV - PCV	195	
					2.0	PCV - SdV - PCV	196	
					2.5	PCV - SdV - PCV	197	
					3.0	PCV - SdV - PCV	198	
					4.0	PCV - SdV - PCV	199	
					5.0	PCV - SdV - PCV	200	
			95		0.5	PCV - SdV - PCV	201	
					1.0	PCV - SdV - PCV	202	
					1.5	PCV - SdV - PCV	203	
					2.0	PCV - SdV - PCV	204	
					2.5	PCV - SdV - PCV	205	
					3.0	PCV - SdV - PCV	206	
					4.0	PCV - SdV - PCV	207	
					5.0	PCV - SdV - PCV	208	
			96		0.5	PCV - SdV - PCV	209	
					1.0	PCV - SdV - PCV	210	
					1.5	PCV - SdV - PCV	211	
					2.0	PCV - SdV - PCV	212	
					2.5	PCV - SdV - PCV	213	
					3.0	PCV - SdV - PCV	214	
					4.0	PCV - SdV - PCV	215	
					5.0	PCV - SdV - PCV	216	
			97		0.5	PCV - SdV - PCV	217	
					1.0	PCV - SdV - PCV	218	
					1.5	PCV - SdV - PCV	219	
					2.0	PCV - SdV - PCV	220	
	2.5	PCV - SdV - PCV			221			
	3.0	PCV - SdV - PCV			222			
	4.0	PCV - SdV - PCV			223			
	5.0	PCV - SdV - PCV			224			
しゃへい壁		0.5	PCV - SdV - RSW	25				
		1.0	PCV - SdV - RSW	26				
		1.5	PCV - SdV - RSW	27				
		2.0	PCV - SdV - RSW	28				
		2.5	PCV - SdV - RSW	29				
		3.0	PCV - SdV - RSW	30				
		4.0	PCV - SdV - RSW	31				
		5.0	PCV - SdV - RSW	32				

表 4.2-23(2) 弾性設計用地震動 S_d設備評価用床応答曲線一覧表 (原子炉格納容器内) (その1 1)





地震動	構造物	方向	質点番号	標高 EL. (m)	減衰定数 (%)	図番		
Sd	しゃへい壁	鉛直 方向	68		0.5	PCV - SdV - RSW	33	
					1.0	PCV - SdV - RSW	34	
					1.5	PCV - SdV - RSW	35	
					2.0	PCV - SdV - RSW	36	
					2.5	PCV - SdV - RSW	37	
					3.0	PCV - SdV - RSW	38	
					4.0	PCV - SdV - RSW	39	
					5.0	PCV - SdV - RSW	40	
			69		0.5	PCV - SdV - RSW	41	
					1.0	PCV - SdV - RSW	42	
					1.5	PCV - SdV - RSW	43	
					2.0	PCV - SdV - RSW	44	
					2.5	PCV - SdV - RSW	45	
					3.0	PCV - SdV - RSW	46	
					4.0	PCV - SdV - RSW	47	
					5.0	PCV - SdV - RSW	48	
	ペDESTAL	鉛直 方向	71		0.5	PCV - SdV - PED	49	
					1.0	PCV - SdV - PED	50	
					1.5	PCV - SdV - PED	51	
					2.0	PCV - SdV - PED	52	
					2.5	PCV - SdV - PED	53	
					3.0	PCV - SdV - PED	54	
					4.0	PCV - SdV - PED	55	
					5.0	PCV - SdV - PED	56	
			74		0.5	PCV - SdV - PED	57	
					1.0	PCV - SdV - PED	58	
					1.5	PCV - SdV - PED	59	
					2.0	PCV - SdV - PED	60	
					2.5	PCV - SdV - PED	61	
					3.0	PCV - SdV - PED	62	
					4.0	PCV - SdV - PED	63	
					5.0	PCV - SdV - PED	64	
75		0.5	PCV - SdV - PED	65				
		1.0	PCV - SdV - PED	66				
		1.5	PCV - SdV - PED	67				
		2.0	PCV - SdV - PED	68				
		2.5	PCV - SdV - PED	69				
		3.0	PCV - SdV - PED	70				
		4.0	PCV - SdV - PED	71				
		5.0	PCV - SdV - PED	72				

表 4.2-23(2) 弾性設計用地震動 S_d設備評価用床応答曲線一覧表 (原子炉格納容器内) (その1 2)





地震動	構造物	方向	質点番号	標高 EL. (m)	減衰定数 (%)	図番		
S _d	ペDESTAL	鉛直 方向	76		0.5	PCV - SdV - PED	73	
					1.0	PCV - SdV - PED	74	
					1.5	PCV - SdV - PED	75	
					2.0	PCV - SdV - PED	76	
					2.5	PCV - SdV - PED	77	
					3.0	PCV - SdV - PED	78	
					4.0	PCV - SdV - PED	79	
					5.0	PCV - SdV - PED	80	
			77		0.5	PCV - SdV - PED	81	
					1.0	PCV - SdV - PED	82	
					1.5	PCV - SdV - PED	83	
					2.0	PCV - SdV - PED	84	
					2.5	PCV - SdV - PED	85	
					3.0	PCV - SdV - PED	86	
					4.0	PCV - SdV - PED	87	
					5.0	PCV - SdV - PED	88	
			78		0.5	PCV - SdV - PED	89	
					1.0	PCV - SdV - PED	90	
					1.5	PCV - SdV - PED	91	
					2.0	PCV - SdV - PED	92	
					2.5	PCV - SdV - PED	93	
					3.0	PCV - SdV - PED	94	
					4.0	PCV - SdV - PED	95	
					5.0	PCV - SdV - PED	96	
	原子炉 圧力容器	42		0.5	PCV - SdV - RPV	65		
				1.0	PCV - SdV - RPV	66		
				1.5	PCV - SdV - RPV	67		
				2.0	PCV - SdV - RPV	68		
				2.5	PCV - SdV - RPV	69		
				3.0	PCV - SdV - RPV	70		
				4.0	PCV - SdV - RPV	71		
				5.0	PCV - SdV - RPV	72		
		45		0.5	PCV - SdV - RPV	73		
				1.0	PCV - SdV - RPV	74		
				1.5	PCV - SdV - RPV	75		
				2.0	PCV - SdV - RPV	76		
			2.5	PCV - SdV - RPV	77			
			3.0	PCV - SdV - RPV	78			
			4.0	PCV - SdV - RPV	79			
			5.0	PCV - SdV - RPV	80			

表 4.2-23(2) 弾性設計用地震動 S_d設備評価用床応答曲線一覧表 (原子炉格納容器内) (その13)





地震動	構造物	方向	質点番号	標高 EL. (m)	減衰定数 (%)	図番		
S _d	原子炉 压力容器	鉛直 方向	50		0.5	PCV - SdV - RPV	81	
					1.0	PCV - SdV - RPV	82	
					1.5	PCV - SdV - RPV	83	
					2.0	PCV - SdV - RPV	84	
					2.5	PCV - SdV - RPV	85	
					3.0	PCV - SdV - RPV	86	
					4.0	PCV - SdV - RPV	87	
					5.0	PCV - SdV - RPV	88	
			51		0.5	PCV - SdV - RPV	89	
					1.0	PCV - SdV - RPV	90	
					1.5	PCV - SdV - RPV	91	
					2.0	PCV - SdV - RPV	92	
					2.5	PCV - SdV - RPV	93	
					3.0	PCV - SdV - RPV	94	
					4.0	PCV - SdV - RPV	95	
					5.0	PCV - SdV - RPV	96	
			59		0.5	PCV - SdV - RPV	97	
					1.0	PCV - SdV - RPV	98	
					1.5	PCV - SdV - RPV	99	
					2.0	PCV - SdV - RPV	100	
					2.5	PCV - SdV - RPV	101	
					3.0	PCV - SdV - RPV	102	
					4.0	PCV - SdV - RPV	103	
					5.0	PCV - SdV - RPV	104	
			65		0.5	PCV - SdV - RPV	105	
					1.0	PCV - SdV - RPV	106	
					1.5	PCV - SdV - RPV	107	
					2.0	PCV - SdV - RPV	108	
2.5	PCV - SdV - RPV	109						
3.0	PCV - SdV - RPV	110						
4.0	PCV - SdV - RPV	111						
5.0	PCV - SdV - RPV	112						
19		0.5	PCV - SdV - RPV	113				
		1.0	PCV - SdV - RPV	114				
		1.5	PCV - SdV - RPV	115				
		2.0	PCV - SdV - RPV	116				
		2.5	PCV - SdV - RPV	117				
		3.0	PCV - SdV - RPV	118				
		4.0	PCV - SdV - RPV	119				
		5.0	PCV - SdV - RPV	120				

表 4.2-23(2) 弾性設計用地震動 S_d設備評価用床応答曲線一覧表 (原子炉格納容器内) (その14)





地震動	構造物	方向	質点番号	標高 EL. (m)	減衰定数 (%)	図番					
S _d	原子炉 圧力容器	鉛直 方向	14		0.5	PCV	-	SdV	-	RPV	121
					1.0	PCV	-	SdV	-	RPV	122
					1.5	PCV	-	SdV	-	RPV	123
					2.0	PCV	-	SdV	-	RPV	124
					2.5	PCV	-	SdV	-	RPV	125
					3.0	PCV	-	SdV	-	RPV	126
					4.0	PCV	-	SdV	-	RPV	127
					5.0	PCV	-	SdV	-	RPV	128
	シュラウド		28		0.5	PCV	-	SdV	-	SHD	9
					1.0	PCV	-	SdV	-	SHD	10
					1.5	PCV	-	SdV	-	SHD	11
					2.0	PCV	-	SdV	-	SHD	12
					2.5	PCV	-	SdV	-	SHD	13
					3.0	PCV	-	SdV	-	SHD	14
					4.0	PCV	-	SdV	-	SHD	15
					5.0	PCV	-	SdV	-	SHD	16
	シュラウド (上部格子 板)		29		0.5	PCV	-	SdV	-	UG	9
					1.0	PCV	-	SdV	-	UG	10
					1.5	PCV	-	SdV	-	UG	11
					2.0	PCV	-	SdV	-	UG	12
					2.5	PCV	-	SdV	-	UG	13
					3.0	PCV	-	SdV	-	UG	14
					4.0	PCV	-	SdV	-	UG	15
					5.0	PCV	-	SdV	-	UG	16
	シュラウド (炉心支持 板)		35		0.5	PCV	-	SdV	-	CP	9
					1.0	PCV	-	SdV	-	CP	10
					1.5	PCV	-	SdV	-	CP	11
					2.0	PCV	-	SdV	-	CP	12
2.5		PCV			-	SdV	-	CP	13		
3.0		PCV			-	SdV	-	CP	14		
4.0		PCV			-	SdV	-	CP	15		
5.0		PCV			-	SdV	-	CP	16		

表 4.3-1(1) 設計用最大床加速度 (原子炉建屋) 1/6

構築物	質点番号	EL. (m)	最大床加速度 ($\times 9.8 \text{ m/s}^2$) $\times 1.0$								
			S _s -D 1			S _s -1 1			S _s -1 2		
			NS 方向	EW 方向	鉛直 方向	NS 方向	EW 方向	鉛直 方向	NS 方向	EW 方向	鉛直 方向
原子炉建屋	1	63.65	1.19	1.22	0.75	0.82	0.79	0.92	0.96	0.62	0.74
	2	57.00	1.05	1.08	0.72	0.64	0.64	0.86	0.77	0.50	0.70
	3	46.50	0.86	0.86	0.67	0.33	0.35	0.71	0.39	0.36	0.60
	4	38.80	0.79	0.78	0.64	0.26	0.32	0.66	0.33	0.33	0.59
	5	34.70	0.75	0.73	0.60	0.23	0.30	0.61	0.30	0.32	0.57
	6	29.00	0.67	0.69	0.55	0.25	0.27	0.54	0.28	0.32	0.52
	7	20.30	0.59	0.59	0.53	0.25	0.29	0.45	0.27	0.32	0.45
	8	14.00	0.54	0.54	0.52	0.27	0.30	0.42	0.28	0.29	0.44
	9	8.20	0.46	0.47	0.51	0.28	0.30	0.42	0.29	0.27	0.43
	10	2.00	0.44	0.44	0.49	0.27	0.28	0.43	0.29	0.24	0.42
	11	-4.00	0.43	0.43	0.47	0.26	0.27	0.42	0.29	0.22	0.41

表 4.3-1(1) 設計用最大床加速度 (原子炉建屋) 2/6

構築物	質点番号	EL. (m)	最大床加速度 ($\times 9.8 \text{ m/s}^2$) $\times 1.0$								
			S _s -1 3			S _s -1 4			S _s -2 1		
			NS 方向	EW 方向	鉛直 方向	NS 方向	EW 方向	鉛直 方向	NS 方向	EW 方向	鉛直 方向
原子炉建屋	1	63.65	0.94	0.63	0.74	0.55	0.61	0.60	1.33	1.11	1.04
	2	57.00	0.75	0.51	0.71	0.47	0.50	0.54	1.16	0.88	0.98
	3	46.50	0.40	0.36	0.61	0.32	0.28	0.44	0.89	0.42	0.84
	4	38.80	0.33	0.33	0.59	0.27	0.26	0.42	0.76	0.35	0.80
	5	34.70	0.30	0.33	0.56	0.25	0.25	0.40	0.65	0.33	0.74
	6	29.00	0.28	0.33	0.51	0.24	0.25	0.39	0.59	0.29	0.65
	7	20.30	0.30	0.32	0.44	0.25	0.24	0.38	0.49	0.31	0.56
	8	14.00	0.31	0.30	0.42	0.25	0.23	0.36	0.49	0.31	0.52
	9	8.20	0.31	0.27	0.40	0.25	0.22	0.34	0.47	0.30	0.48
	10	2.00	0.32	0.24	0.39	0.24	0.20	0.34	0.44	0.29	0.45
	11	-4.00	0.32	0.23	0.39	0.23	0.20	0.33	0.40	0.28	0.42

表 4.3-1(1) 設計用最大床加速度 (原子炉建屋) 3/6

構築物	質点番号	EL. (m)	最大床加速度 ($\times 9.8 \text{ m/s}^2$) $\times 1.0$					
			S _s -22			S _s -31		
			NS 方向	EW 方向	鉛直 方向	NS 方向	EW 方向	鉛直 方向
原子炉建屋	1	63.65	1.30	1.36	1.01	1.16	1.29	0.38
	2	57.00	1.12	1.15	0.95	1.08	1.14	0.37
	3	46.50	0.87	0.72	0.77	0.97	0.95	0.32
	4	38.80	0.73	0.58	0.72	0.90	0.93	0.30
	5	34.70	0.71	0.53	0.66	0.90	0.91	0.28
	6	29.00	0.59	0.45	0.60	0.86	0.85	0.25
	7	20.30	0.49	0.42	0.56	0.70	0.74	0.21
	8	14.00	0.41	0.37	0.55	0.61	0.63	0.20
	9	8.20	0.36	0.34	0.53	0.56	0.61	0.18
	10	2.00	0.38	0.33	0.51	0.52	0.53	0.18
	11	-4.00	0.37	0.31	0.50	0.48	0.46	0.18

表 4.3-1(1) 設計用最大床加速度 (原子炉建屋) 4/6

構築物	質点番号	EL. (m)	最大床加速度 ($\times 9.8 \text{ m/s}^2$) $\times 1.2$								
			S _s -D 1			S _s -1 1			S _s -1 2		
			NS 方向	EW 方向	鉛直 方向	NS 方向	EW 方向	鉛直 方向	NS 方向	EW 方向	鉛直 方向
原子炉建屋	1	63.65	1.43	1.46	0.90	0.99	0.95	1.10	1.16	0.74	0.89
	2	57.00	1.26	1.29	0.87	0.77	0.76	1.03	0.92	0.60	0.84
	3	46.50	1.04	1.03	0.80	0.39	0.42	0.85	0.47	0.43	0.72
	4	38.80	0.94	0.94	0.77	0.31	0.38	0.79	0.40	0.40	0.71
	5	34.70	0.90	0.88	0.72	0.27	0.36	0.73	0.36	0.38	0.68
	6	29.00	0.81	0.83	0.66	0.30	0.32	0.65	0.34	0.39	0.62
	7	20.30	0.71	0.71	0.63	0.30	0.35	0.54	0.33	0.38	0.54
	8	14.00	0.64	0.65	0.62	0.33	0.36	0.50	0.34	0.35	0.52
	9	8.20	0.55	0.56	0.61	0.34	0.36	0.51	0.35	0.32	0.52
	10	2.00	0.53	0.53	0.59	0.32	0.34	0.51	0.34	0.28	0.51
	11	-4.00	0.51	0.51	0.56	0.31	0.32	0.51	0.35	0.26	0.49

表 4.3-1(1) 設計用最大床加速度 (原子炉建屋) 5/6

構築物	質点番号	EL. (m)	最大床加速度 ($\times 9.8 \text{ m/s}^2$) $\times 1.2$								
			S _s -1 3			S _s -1 4			S _s -2 1		
			NS 方向	EW 方向	鉛直 方向	NS 方向	EW 方向	鉛直 方向	NS 方向	EW 方向	鉛直 方向
原子炉建屋	1	63.65	1.13	0.76	0.89	0.66	0.73	0.71	1.60	1.34	1.25
	2	57.00	0.90	0.61	0.86	0.57	0.60	0.65	1.39	1.05	1.18
	3	46.50	0.48	0.43	0.73	0.39	0.34	0.53	1.07	0.51	1.01
	4	38.80	0.40	0.40	0.71	0.32	0.31	0.50	0.91	0.42	0.96
	5	34.70	0.36	0.40	0.67	0.30	0.30	0.48	0.78	0.39	0.89
	6	29.00	0.33	0.40	0.61	0.29	0.30	0.47	0.70	0.35	0.78
	7	20.30	0.36	0.39	0.52	0.30	0.29	0.45	0.59	0.37	0.67
	8	14.00	0.38	0.36	0.50	0.30	0.27	0.43	0.59	0.37	0.62
	9	8.20	0.37	0.33	0.48	0.30	0.26	0.41	0.57	0.36	0.58
	10	2.00	0.38	0.29	0.46	0.29	0.24	0.40	0.52	0.35	0.54
	11	-4.00	0.39	0.28	0.47	0.27	0.23	0.40	0.48	0.34	0.51

表 4.3-1(1) 設計用最大床加速度 (原子炉建屋) 6/6

構築物	質点番号	EL. (m)	最大床加速度 ($\times 9.8 \text{ m/s}^2$) $\times 1.2$					
			S _s -2 2			S _s -3 1		
			NS 方向	EW 方向	鉛直 方向	NS 方向	EW 方向	鉛直 方向
原子炉建屋	1	63.65	1.56	1.63	1.21	1.39	1.55	0.46
	2	57.00	1.34	1.37	1.14	1.30	1.36	0.44
	3	46.50	1.05	0.86	0.92	1.16	1.14	0.38
	4	38.80	0.88	0.69	0.86	1.08	1.11	0.36
	5	34.70	0.85	0.63	0.79	1.08	1.09	0.34
	6	29.00	0.71	0.54	0.72	1.03	1.02	0.30
	7	20.30	0.59	0.50	0.67	0.84	0.89	0.25
	8	14.00	0.50	0.44	0.66	0.73	0.75	0.23
	9	8.20	0.44	0.41	0.64	0.68	0.73	0.22
	10	2.00	0.45	0.40	0.61	0.63	0.64	0.21
	11	-4.00	0.45	0.37	0.60	0.58	0.55	0.21

表 4.3-1(2) 設備評価用最大床加速度 (原子炉建屋) 1/6

構築物	質点番号	EL. (m)	最大床加速度 ($\times 9.8 \text{ m/s}^2$) $\times 1.0$								
			S _s -D 1			S _s -1 1			S _s -1 2		
			NS 方向	EW 方向	鉛直 方向	NS 方向	EW 方向	鉛直 方向	NS 方向	EW 方向	鉛直 方向
原子炉建屋	1	63.65	1.79	1.83	1.13	1.23	1.19	1.38	1.44	0.93	1.11
	2	57.00	1.58	1.62	1.08	0.96	0.96	1.29	1.16	0.75	1.05
	3	46.50	1.29	1.29	1.01	0.50	0.53	1.07	0.59	0.54	0.90
	4	38.80	1.19	1.17	0.96	0.39	0.48	0.99	0.50	0.50	0.89
	5	34.70	1.13	1.10	0.90	0.35	0.45	0.92	0.45	0.48	0.86
	6	29.00	1.01	1.04	0.83	0.38	0.41	0.81	0.42	0.48	0.78
	7	20.30	0.89	0.89	0.80	0.38	0.44	0.68	0.41	0.48	0.68
	8	14.00	0.81	0.81	0.78	0.41	0.45	0.63	0.42	0.44	0.66
	9	8.20	0.69	0.71	0.77	0.42	0.45	0.63	0.44	0.41	0.65
	10	2.00	0.66	0.66	0.74	0.41	0.42	0.65	0.44	0.36	0.63
	11	-4.00	0.65	0.65	0.71	0.39	0.41	0.63	0.44	0.33	0.62

表 4.3-1(2) 設備評価用最大床加速度 (原子炉建屋) 2/6

構築物	質点番号	EL. (m)	最大床加速度 ($\times 9.8 \text{ m/s}^2$) $\times 1.0$								
			S _s -1 3			S _s -1 4			S _s -2 1		
			NS 方向	EW 方向	鉛直 方向	NS 方向	EW 方向	鉛直 方向	NS 方向	EW 方向	鉛直 方向
原子炉建屋	1	63.65	1.41	0.95	1.11	0.83	0.92	0.90	2.00	1.67	1.56
	2	57.00	1.13	0.77	1.07	0.71	0.75	0.81	1.74	1.32	1.47
	3	46.50	0.60	0.54	0.92	0.48	0.42	0.66	1.34	0.63	1.26
	4	38.80	0.50	0.50	0.89	0.41	0.39	0.63	1.14	0.53	1.20
	5	34.70	0.45	0.50	0.84	0.38	0.38	0.60	0.98	0.50	1.11
	6	29.00	0.42	0.50	0.77	0.36	0.38	0.59	0.89	0.44	0.98
	7	20.30	0.45	0.48	0.66	0.38	0.36	0.57	0.74	0.47	0.84
	8	14.00	0.47	0.45	0.63	0.38	0.35	0.54	0.74	0.47	0.78
	9	8.20	0.47	0.41	0.60	0.38	0.33	0.51	0.71	0.45	0.72
	10	2.00	0.48	0.36	0.59	0.36	0.30	0.51	0.66	0.44	0.68
	11	-4.00	0.48	0.35	0.59	0.35	0.30	0.50	0.60	0.42	0.63

表 4.3-1(2) 設備評価用最大床加速度 (原子炉建屋) 3/6

構築物	質点番号	EL. (m)	最大床加速度 ($\times 9.8 \text{ m/s}^2$) $\times 1.0$					
			S _s -2 2			S _s -3 1		
			NS 方向	EW 方向	鉛直 方向	NS 方向	EW 方向	鉛直 方向
原子炉建屋	1	63.65	1.95	2.04	1.52	1.74	1.94	0.57
	2	57.00	1.68	1.73	1.43	1.62	1.71	0.56
	3	46.50	1.31	1.08	1.16	1.46	1.43	0.48
	4	38.80	1.10	0.87	1.08	1.35	1.40	0.45
	5	34.70	1.07	0.80	0.99	1.35	1.37	0.42
	6	29.00	0.89	0.68	0.90	1.29	1.28	0.38
	7	20.30	0.74	0.63	0.84	1.05	1.11	0.32
	8	14.00	0.62	0.56	0.83	0.92	0.95	0.30
	9	8.20	0.54	0.51	0.80	0.84	0.92	0.27
	10	2.00	0.57	0.50	0.77	0.78	0.80	0.27
	11	-4.00	0.56	0.47	0.75	0.72	0.69	0.27

表 4.3-1(2) 設備評価用最大床加速度 (原子炉建屋) 4/6

構築物	質点番号	EL. (m)	最大床加速度 ($\times 9.8 \text{ m/s}^2$) $\times 1.2$								
			S _s -D 1			S _s -1 1			S _s -1 2		
			NS 方向	EW 方向	鉛直 方向	NS 方向	EW 方向	鉛直 方向	NS 方向	EW 方向	鉛直 方向
原子炉建屋	1	63.65	2.15	2.19	1.35	1.49	1.43	1.65	1.74	1.11	1.34
	2	57.00	1.89	1.94	1.31	1.16	1.14	1.55	1.38	0.90	1.26
	3	46.50	1.56	1.55	1.20	0.59	0.63	1.28	0.71	0.65	1.08
	4	38.80	1.41	1.41	1.16	0.47	0.57	1.19	0.60	0.60	1.07
	5	34.70	1.35	1.32	1.08	0.41	0.54	1.10	0.54	0.57	1.02
	6	29.00	1.22	1.25	0.99	0.45	0.48	0.98	0.51	0.59	0.93
	7	20.30	1.07	1.07	0.95	0.45	0.53	0.81	0.50	0.57	0.81
	8	14.00	0.96	0.98	0.93	0.50	0.54	0.75	0.51	0.53	0.78
	9	8.20	0.83	0.84	0.92	0.51	0.54	0.77	0.53	0.48	0.78
	10	2.00	0.80	0.80	0.89	0.48	0.51	0.77	0.51	0.42	0.77
	11	-4.00	0.77	0.77	0.84	0.47	0.48	0.77	0.53	0.39	0.74

表 4.3-1(2) 設備評価用最大床加速度 (原子炉建屋) 5/6

構築物	質点番号	EL. (m)	最大床加速度 ($\times 9.8 \text{ m/s}^2$) $\times 1.2$								
			S _s -1 3			S _s -1 4			S _s -2 1		
			NS 方向	EW 方向	鉛直 方向	NS 方向	EW 方向	鉛直 方向	NS 方向	EW 方向	鉛直 方向
原子炉建屋	1	63.65	1.70	1.14	1.34	0.99	1.10	1.07	2.40	2.01	1.88
	2	57.00	1.35	0.92	1.29	0.86	0.90	0.98	2.09	1.58	1.77
	3	46.50	0.72	0.65	1.10	0.59	0.51	0.80	1.61	0.77	1.52
	4	38.80	0.60	0.60	1.07	0.48	0.47	0.75	1.37	0.63	1.44
	5	34.70	0.54	0.60	1.01	0.45	0.45	0.72	1.17	0.59	1.34
	6	29.00	0.50	0.60	0.92	0.44	0.45	0.71	1.05	0.53	1.17
	7	20.30	0.54	0.59	0.78	0.45	0.44	0.68	0.89	0.56	1.01
	8	14.00	0.57	0.54	0.75	0.45	0.41	0.65	0.89	0.56	0.93
	9	8.20	0.56	0.50	0.72	0.45	0.39	0.62	0.86	0.54	0.87
	10	2.00	0.57	0.44	0.69	0.44	0.36	0.60	0.78	0.53	0.81
	11	-4.00	0.59	0.42	0.71	0.44	0.35	0.60	0.72	0.51	0.77

表 4.3-1(2) 設備評価用最大床加速度 (原子炉建屋) 6/6

構築物	質点番号	EL. (m)	最大床加速度 ($\times 9.8 \text{ m/s}^2$) $\times 1.2$					
			S _s -2 2			S _s -3 1		
			N S 方向	E W 方向	鉛直 方向	N S 方向	E W 方向	鉛直 方向
原子炉建屋	1	63.65	2.34	2.45	1.82	2.09	2.33	0.69
	2	57.00	2.01	2.06	1.71	1.95	2.04	0.66
	3	46.50	1.58	1.29	1.38	1.74	1.71	0.57
	4	38.80	1.32	1.04	1.29	1.62	1.67	0.54
	5	34.70	1.28	0.95	1.19	1.62	1.64	0.51
	6	29.00	1.07	0.81	1.08	1.55	1.53	0.45
	7	20.30	0.89	0.75	1.01	1.26	1.34	0.38
	8	14.00	0.75	0.66	0.99	1.10	1.13	0.35
	9	8.20	0.66	0.62	0.96	1.02	1.10	0.33
	10	2.00	0.68	0.60	0.92	0.95	0.96	0.32
	11	-4.00	0.68	0.56	0.90	0.87	0.83	0.32

表 4.3-2(1) 設計用最大床加速度（使用済燃料乾式貯蔵建屋）1/6

構築物	質点番号	EL. (m)	最大床加速度 ($\times 9.8 \text{ m/s}^2$) $\times 1.0$								
			S _s -D 1			S _s -1 1			S _s -1 2		
			NS 方向	EW 方向	鉛直 方向	NS 方向	EW 方向	鉛直 方向	NS 方向	EW 方向	鉛直 方向
使用済燃料乾式 貯蔵建屋	1	29.20	1.06	1.37	0.51	0.67	0.85	0.52	0.72	0.67	0.48
	2	17.75	0.97	1.00	0.48	0.42	0.66	0.49	0.52	0.52	0.42
	3	8.30	0.73	0.73	0.45	0.26	0.35	0.46	0.39	0.36	0.40

表 4.3-2(1) 設計用最大床加速度（使用済燃料乾式貯蔵建屋）2/6

構築物	質点番号	EL. (m)	最大床加速度 ($\times 9.8 \text{ m/s}^2$) $\times 1.0$								
			S _s -1 3			S _s -1 4			S _s -2 1		
			NS 方向	EW 方向	鉛直 方向	NS 方向	EW 方向	鉛直 方向	NS 方向	EW 方向	鉛直 方向
使用済燃料乾式 貯蔵建屋	1	29.20	0.70	0.75	0.46	0.52	0.81	0.40	1.36	1.12	0.59
	2	17.75	0.52	0.52	0.43	0.35	0.53	0.37	1.08	0.81	0.55
	3	8.30	0.39	0.38	0.40	0.33	0.34	0.34	0.87	0.49	0.52

表 4.3-2(1) 設計用最大床加速度（使用済燃料乾式貯蔵建屋）3/6

構 築 物	質 点 番 号	EL. (m)	最大床加速度 ($\times 9.8 \text{ m/s}^2$) $\times 1.0$					
			S _s -2 2			S _s -3 1		
			N S 方 向	E W 方 向	鉛直 方 向	N S 方 向	E W 方 向	鉛直 方 向
貯 蔵 建 屋 使 用 済 燃 料 乾 式	1	29.20	1.38	1.39	0.61	1.12	1.51	0.24
	2	17.75	1.08	0.99	0.57	1.07	1.21	0.23
	3	8.30	0.85	0.72	0.54	0.97	0.97	0.21

表 4.3-2(1) 設計用最大床加速度 (使用済燃料乾式貯蔵建屋) 4/6

構築物	質点番号	EL. (m)	最大床加速度 ($\times 9.8 \text{ m/s}^2$) $\times 1.2$								
			S _s -D 1			S _s -1 1			S _s -1 2		
			NS 方向	EW 方向	鉛直 方向	NS 方向	EW 方向	鉛直 方向	NS 方向	EW 方向	鉛直 方向
使用済燃料乾式 貯蔵建屋	1	29.20	1.27	1.64	0.61	0.81	1.02	0.62	0.87	0.81	0.57
	2	17.75	1.16	1.20	0.58	0.51	0.79	0.59	0.62	0.62	0.50
	3	8.30	0.88	0.87	0.54	0.31	0.42	0.55	0.47	0.43	0.48

表 4.3-2(1) 設計用最大床加速度 (使用済燃料乾式貯蔵建屋) 5/6

構築物	質点番号	EL. (m)	最大床加速度 ($\times 9.8 \text{ m/s}^2$) $\times 1.2$								
			S _s -1 3			S _s -1 4			S _s -2 1		
			NS 方向	EW 方向	鉛直 方向	NS 方向	EW 方向	鉛直 方向	NS 方向	EW 方向	鉛直 方向
使用済燃料乾式 貯蔵建屋	1	29.20	0.84	0.90	0.56	0.63	0.97	0.48	1.63	1.35	0.70
	2	17.75	0.62	0.62	0.52	0.42	0.63	0.44	1.29	0.97	0.66
	3	8.30	0.47	0.45	0.48	0.40	0.40	0.41	1.04	0.59	0.62

表 4.3-2(1) 設計用最大床加速度（使用済燃料乾式貯蔵建屋）6/6

構 築 物	質 点 番 号	EL. (m)	最大床加速度 ($\times 9.8 \text{ m/s}^2$) $\times 1.2$					
			S _s -2 2			S _s -3 1		
			N S 方 向	E W 方 向	鉛直 方 向	N S 方 向	E W 方 向	鉛直 方 向
貯 蔵 建 屋 使 用 済 燃 料 乾 式	1	29.20	1.65	1.66	0.73	1.35	1.81	0.29
	2	17.75	1.29	1.18	0.69	1.28	1.45	0.27
	3	8.30	1.02	0.87	0.65	1.16	1.17	0.25

表 4.3-2(2) 設備評価用最大床加速度（使用済燃料乾式貯蔵建屋）1/3

構築物	質点番号	EL. (m)	最大床加速度 ($\times 9.8 \text{ m/s}^2$) $\times 1.2$								
			S _s -D 1			S _s -1 1			S _s -1 2		
			NS 方向	EW 方向	鉛直 方向	NS 方向	EW 方向	鉛直 方向	NS 方向	EW 方向	鉛直 方向
使用済燃料乾式 貯蔵建屋	1	29.20	1.91	2.47	0.91	1.21	1.53	0.93	1.30	1.21	0.86
	2	17.75	1.74	1.79	0.86	0.76	1.18	0.88	0.93	0.93	0.75
	3	8.30	1.32	1.31	0.81	0.47	0.63	0.82	0.70	0.64	0.71

表 4.3-2(2) 設備評価用最大床加速度（使用済燃料乾式貯蔵建屋）2/3

構築物	質点番号	EL. (m)	最大床加速度 ($\times 9.8 \text{ m/s}^2$) $\times 1.2$								
			S _s -1 3			S _s -1 4			S _s -2 1		
			NS 方向	EW 方向	鉛直 方向	NS 方向	EW 方向	鉛直 方向	NS 方向	EW 方向	鉛直 方向
使用済燃料乾式 貯蔵建屋	1	29.20	1.26	1.35	0.83	0.94	1.46	0.72	2.45	2.02	1.05
	2	17.75	0.93	0.93	0.77	0.62	0.95	0.66	1.94	1.45	0.99
	3	8.30	0.70	0.68	0.71	0.60	0.60	0.61	1.55	0.88	0.93

表 4.3-2(2) 設備評価用最大床加速度（使用済燃料乾式貯蔵建屋）3/3

構 築 物	質 点 番 号	EL. (m)	最大床加速度 ($\times 9.8 \text{ m/s}^2$) $\times 1.2$					
			S _s -2 2			S _s -3 1		
			N S 方 向	E W 方 向	鉛直 方 向	N S 方 向	E W 方 向	鉛直 方 向
貯 蔵 建 屋 使 用 済 燃 料 乾 式	1	29.20	2.48	2.49	1.10	2.02	2.71	0.43
	2	17.75	1.93	1.77	1.03	1.92	2.18	0.41
	3	8.30	1.52	1.30	0.97	1.74	1.75	0.37

表 4.4-1(1) 基準地震動 S_s設計用床応答曲線一覧表 (原子炉建屋) (その1)

地震動	構造物	方向	質点番号	標高 EL. (m)	減衰定数 (%)	図番
S _s	原子炉 建屋	水平 方向	1	63.650	0.5	RB - SsH - RB 1
					1.0	RB - SsH - RB 2
					1.5	RB - SsH - RB 3
					2.0	RB - SsH - RB 4
					2.5	RB - SsH - RB 5
					3.0	RB - SsH - RB 6
					4.0	RB - SsH - RB 7
					5.0	RB - SsH - RB 8
			2	57.000	0.5	RB - SsH - RB 9
					1.0	RB - SsH - RB 10
					1.5	RB - SsH - RB 11
					2.0	RB - SsH - RB 12
					2.5	RB - SsH - RB 13
					3.0	RB - SsH - RB 14
					4.0	RB - SsH - RB 15
					5.0	RB - SsH - RB 16
			3	46.500	0.5	RB - SsH - RB 17
					1.0	RB - SsH - RB 18
					1.5	RB - SsH - RB 19
					2.0	RB - SsH - RB 20
					2.5	RB - SsH - RB 21
					3.0	RB - SsH - RB 22
					4.0	RB - SsH - RB 23
					5.0	RB - SsH - RB 24
			4	38.800	0.5	RB - SsH - RB 25
					1.0	RB - SsH - RB 26
					1.5	RB - SsH - RB 27
					2.0	RB - SsH - RB 28
					2.5	RB - SsH - RB 29
					3.0	RB - SsH - RB 30
					4.0	RB - SsH - RB 31
					5.0	RB - SsH - RB 32
			5	34.700	0.5	RB - SsH - RB 33
					1.0	RB - SsH - RB 34
					1.5	RB - SsH - RB 35
					2.0	RB - SsH - RB 36
					2.5	RB - SsH - RB 37
					3.0	RB - SsH - RB 38
					4.0	RB - SsH - RB 39
					5.0	RB - SsH - RB 40

表 4.4-1(1) 基準地震動 S_s 設計用床応答曲線一覧表 (原子炉建屋) (その2)

地震動	構造物	方向	質点番号	標高 EL. (m)	減衰定数 (%)	図番
S _s	原子炉 建屋	水平 方向	6	29.000	0.5	RB - S _s H - RB 41
					1.0	RB - S _s H - RB 42
					1.5	RB - S _s H - RB 43
					2.0	RB - S _s H - RB 44
					2.5	RB - S _s H - RB 45
					3.0	RB - S _s H - RB 46
					4.0	RB - S _s H - RB 47
					5.0	RB - S _s H - RB 48
			7	20.300	0.5	RB - S _s H - RB 49
					1.0	RB - S _s H - RB 50
					1.5	RB - S _s H - RB 51
					2.0	RB - S _s H - RB 52
					2.5	RB - S _s H - RB 53
					3.0	RB - S _s H - RB 54
					4.0	RB - S _s H - RB 55
					5.0	RB - S _s H - RB 56
			8	14.000	0.5	RB - S _s H - RB 57
					1.0	RB - S _s H - RB 58
					1.5	RB - S _s H - RB 59
					2.0	RB - S _s H - RB 60
					2.5	RB - S _s H - RB 61
					3.0	RB - S _s H - RB 62
					4.0	RB - S _s H - RB 63
					5.0	RB - S _s H - RB 64
			9	8.200	0.5	RB - S _s H - RB 65
					1.0	RB - S _s H - RB 66
					1.5	RB - S _s H - RB 67
					2.0	RB - S _s H - RB 68
					2.5	RB - S _s H - RB 69
					3.0	RB - S _s H - RB 70
					4.0	RB - S _s H - RB 71
					5.0	RB - S _s H - RB 72
			10	2.000	0.5	RB - S _s H - RB 73
					1.0	RB - S _s H - RB 74
					1.5	RB - S _s H - RB 75
					2.0	RB - S _s H - RB 76
					2.5	RB - S _s H - RB 77
					3.0	RB - S _s H - RB 78
					4.0	RB - S _s H - RB 79
					5.0	RB - S _s H - RB 80

表 4.4-1(1) 基準地震動 S_s 設計用床応答曲線一覧表 (原子炉建屋) (その 3)

地震動	構造物	方向	質点番号	標高 EL. (m)	減衰定数 (%)	図番
S _s	原子炉 建屋	水平 方向	11	-4.000	0.5	RB - S _s H - RB 81
					1.0	RB - S _s H - RB 82
					1.5	RB - S _s H - RB 83
					2.0	RB - S _s H - RB 84
					2.5	RB - S _s H - RB 85
					3.0	RB - S _s H - RB 86
					4.0	RB - S _s H - RB 87
					5.0	RB - S _s H - RB 88

表 4.4-1(1) 基準地震動 S_s設計用床応答曲線一覧表 (原子炉建屋) (その4)

地震動	構造物	方向	質点番号	標高 EL. (m)	減衰定数 (%)	図番
S _s	原子炉 建屋 (屋根トラス部)	鉛直 方向	22, 23, 24, 25	63.650	0.5	RB - S _s V - RRT 1
					1.0	RB - S _s V - RRT 2
					1.5	RB - S _s V - RRT 3
					2.0	RB - S _s V - RRT 4
					2.5	RB - S _s V - RRT 5
					3.0	RB - S _s V - RRT 6
					4.0	RB - S _s V - RRT 7
					5.0	RB - S _s V - RRT 8
	原子炉 建屋		1	63.650	0.5	RB - S _s V - RB 1
					1.0	RB - S _s V - RB 2
					1.5	RB - S _s V - RB 3
					2.0	RB - S _s V - RB 4
					2.5	RB - S _s V - RB 5
					3.0	RB - S _s V - RB 6
					4.0	RB - S _s V - RB 7
					5.0	RB - S _s V - RB 8
			2	57.000	0.5	RB - S _s V - RB 9
					1.0	RB - S _s V - RB 10
					1.5	RB - S _s V - RB 11
					2.0	RB - S _s V - RB 12
					2.5	RB - S _s V - RB 13
					3.0	RB - S _s V - RB 14
					4.0	RB - S _s V - RB 15
					5.0	RB - S _s V - RB 16
			3	46.500	0.5	RB - S _s V - RB 17
					1.0	RB - S _s V - RB 18
					1.5	RB - S _s V - RB 19
					2.0	RB - S _s V - RB 20
					2.5	RB - S _s V - RB 21
					3.0	RB - S _s V - RB 22
					4.0	RB - S _s V - RB 23
					5.0	RB - S _s V - RB 24
4	38.800	0.5	RB - S _s V - RB 25			
		1.0	RB - S _s V - RB 26			
		1.5	RB - S _s V - RB 27			
		2.0	RB - S _s V - RB 28			
		2.5	RB - S _s V - RB 29			
		3.0	RB - S _s V - RB 30			
		4.0	RB - S _s V - RB 31			
		5.0	RB - S _s V - RB 32			

表 4.4-1(1) 基準地震動 S_s 設計用床応答曲線一覧表 (原子炉建屋) (その 5)

地震動	構造物	方向	質点番号	標高 EL. (m)	減衰定数 (%)	図番
S _s	原子炉 建屋	鉛直 方向	5	34.700	0.5	RB - S _s V - RB 33
					1.0	RB - S _s V - RB 34
					1.5	RB - S _s V - RB 35
					2.0	RB - S _s V - RB 36
					2.5	RB - S _s V - RB 37
					3.0	RB - S _s V - RB 38
					4.0	RB - S _s V - RB 39
					5.0	RB - S _s V - RB 40
			6	29.000	0.5	RB - S _s V - RB 41
					1.0	RB - S _s V - RB 42
					1.5	RB - S _s V - RB 43
					2.0	RB - S _s V - RB 44
					2.5	RB - S _s V - RB 45
					3.0	RB - S _s V - RB 46
					4.0	RB - S _s V - RB 47
					5.0	RB - S _s V - RB 48
			7	20.300	0.5	RB - S _s V - RB 49
					1.0	RB - S _s V - RB 50
					1.5	RB - S _s V - RB 51
					2.0	RB - S _s V - RB 52
					2.5	RB - S _s V - RB 53
					3.0	RB - S _s V - RB 54
					4.0	RB - S _s V - RB 55
					5.0	RB - S _s V - RB 56
			8	14.000	0.5	RB - S _s V - RB 57
					1.0	RB - S _s V - RB 58
					1.5	RB - S _s V - RB 59
					2.0	RB - S _s V - RB 60
					2.5	RB - S _s V - RB 61
					3.0	RB - S _s V - RB 62
					4.0	RB - S _s V - RB 63
					5.0	RB - S _s V - RB 64
9	8.200	0.5	RB - S _s V - RB 65			
		1.0	RB - S _s V - RB 66			
		1.5	RB - S _s V - RB 67			
		2.0	RB - S _s V - RB 68			
		2.5	RB - S _s V - RB 69			
		3.0	RB - S _s V - RB 70			
		4.0	RB - S _s V - RB 71			
		5.0	RB - S _s V - RB 72			

表 4.4-1(1) 基準地震動 S_s 設計用床応答曲線一覧表 (原子炉建屋) (その 6)

地震動	構造物	方向	質点番号	標高 EL. (m)	減衰定数 (%)	図番
S _s	原子炉 建屋	鉛直 方向	10	2.000	0.5	RB - S _s V - RB 73
					1.0	RB - S _s V - RB 74
					1.5	RB - S _s V - RB 75
					2.0	RB - S _s V - RB 76
					2.5	RB - S _s V - RB 77
					3.0	RB - S _s V - RB 78
					4.0	RB - S _s V - RB 79
					5.0	RB - S _s V - RB 80
			11	-4.000	0.5	RB - S _s V - RB 81
					1.0	RB - S _s V - RB 82
					1.5	RB - S _s V - RB 83
					2.0	RB - S _s V - RB 84
					2.5	RB - S _s V - RB 85
					3.0	RB - S _s V - RB 86
					4.0	RB - S _s V - RB 87
					5.0	RB - S _s V - RB 88

表 4.4-1(2) 基準地震動 S_s設備評価用床応答曲線一覧表 (原子炉建屋) (その1)

地震動	構造物	方向	質点番号	標高 EL. (m)	減衰定数 (%)	図番
S _s	原子炉 建屋	水平 方向	1	63.650	0.5	RB - S _s H - RB 89
					1.0	RB - S _s H - RB 90
					1.5	RB - S _s H - RB 91
					2.0	RB - S _s H - RB 92
					2.5	RB - S _s H - RB 93
					3.0	RB - S _s H - RB 94
					4.0	RB - S _s H - RB 95
					5.0	RB - S _s H - RB 96
			2	57.000	0.5	RB - S _s H - RB 97
					1.0	RB - S _s H - RB 98
					1.5	RB - S _s H - RB 99
					2.0	RB - S _s H - RB 100
					2.5	RB - S _s H - RB 101
					3.0	RB - S _s H - RB 102
					4.0	RB - S _s H - RB 103
					5.0	RB - S _s H - RB 104
			3	46.500	0.5	RB - S _s H - RB 105
					1.0	RB - S _s H - RB 106
					1.5	RB - S _s H - RB 107
					2.0	RB - S _s H - RB 108
					2.5	RB - S _s H - RB 109
					3.0	RB - S _s H - RB 110
					4.0	RB - S _s H - RB 111
					5.0	RB - S _s H - RB 112
			4	38.800	0.5	RB - S _s H - RB 113
					1.0	RB - S _s H - RB 114
					1.5	RB - S _s H - RB 115
					2.0	RB - S _s H - RB 116
					2.5	RB - S _s H - RB 117
					3.0	RB - S _s H - RB 118
					4.0	RB - S _s H - RB 119
					5.0	RB - S _s H - RB 120
			5	34.700	0.5	RB - S _s H - RB 121
					1.0	RB - S _s H - RB 122
					1.5	RB - S _s H - RB 123
					2.0	RB - S _s H - RB 124
					2.5	RB - S _s H - RB 125
					3.0	RB - S _s H - RB 126
					4.0	RB - S _s H - RB 127
					5.0	RB - S _s H - RB 128

表 4.4-1(2) 基準地震動 S_s設備評価用床応答曲線一覧表 (原子炉建屋) (その2)

S _s	原子炉 建屋	水平 方向	6	29.000	0.5	RB - S _s H - RB	129
					1.0	RB - S _s H - RB	130
					1.5	RB - S _s H - RB	131
					2.0	RB - S _s H - RB	132
					2.5	RB - S _s H - RB	133
					3.0	RB - S _s H - RB	134
					4.0	RB - S _s H - RB	135
					5.0	RB - S _s H - RB	136
			7	20.300	0.5	RB - S _s H - RB	137
					1.0	RB - S _s H - RB	138
					1.5	RB - S _s H - RB	139
					2.0	RB - S _s H - RB	140
					2.5	RB - S _s H - RB	141
					3.0	RB - S _s H - RB	142
					4.0	RB - S _s H - RB	143
					5.0	RB - S _s H - RB	144
			8	14.000	0.5	RB - S _s H - RB	145
					1.0	RB - S _s H - RB	146
					1.5	RB - S _s H - RB	147
					2.0	RB - S _s H - RB	148
					2.5	RB - S _s H - RB	149
					3.0	RB - S _s H - RB	150
					4.0	RB - S _s H - RB	151
					5.0	RB - S _s H - RB	152
			9	8.200	0.5	RB - S _s H - RB	153
					1.0	RB - S _s H - RB	154
					1.5	RB - S _s H - RB	155
					2.0	RB - S _s H - RB	156
					2.5	RB - S _s H - RB	157
					3.0	RB - S _s H - RB	158
					4.0	RB - S _s H - RB	159
					5.0	RB - S _s H - RB	160
			10	2.000	0.5	RB - S _s H - RB	161
					1.0	RB - S _s H - RB	162
					1.5	RB - S _s H - RB	163
					2.0	RB - S _s H - RB	164
2.5	RB - S _s H - RB	165					
3.0	RB - S _s H - RB	166					
4.0	RB - S _s H - RB	167					
5.0	RB - S _s H - RB	168					

表 4.4-1(2) 基準地震動 S_s設備評価用床応答曲線一覧表 (原子炉建屋) (その3)

地震動	構造物	方向	質点番号	標高 EL. (m)	減衰定数 (%)	図番
S _s	原子炉 建屋	水平 方向	11	-4.000	0.5	RB - S _s H - RB 169
					1.0	RB - S _s H - RB 170
					1.5	RB - S _s H - RB 171
					2.0	RB - S _s H - RB 172
					2.5	RB - S _s H - RB 173
					3.0	RB - S _s H - RB 174
					4.0	RB - S _s H - RB 175
					5.0	RB - S _s H - RB 176

表 4.4-1(2) 基準地震動 S_s設備評価用床応答曲線一覧表 (原子炉建屋) (その4)

地震動	構造物	方向	質点番号	標高 EL. (m)	減衰定数 (%)	図番
S _s	原子炉 建屋 (屋根トラ ス部)	鉛直 方向	22, 23, 24, 25	63.650	0.5	RB - S _s V - RRT 9
					1.0	RB - S _s V - RRT 10
					1.5	RB - S _s V - RRT 11
					2.0	RB - S _s V - RRT 12
					2.5	RB - S _s V - RRT 13
					3.0	RB - S _s V - RRT 14
					4.0	RB - S _s V - RRT 15
					5.0	RB - S _s V - RRT 16
	原子炉 建屋		1	63.650	0.5	RB - S _s V - RB 89
					1.0	RB - S _s V - RB 90
					1.5	RB - S _s V - RB 91
					2.0	RB - S _s V - RB 92
					2.5	RB - S _s V - RB 93
					3.0	RB - S _s V - RB 94
					4.0	RB - S _s V - RB 95
					5.0	RB - S _s V - RB 96
			2	57.000	0.5	RB - S _s V - RB 97
					1.0	RB - S _s V - RB 98
					1.5	RB - S _s V - RB 99
					2.0	RB - S _s V - RB 100
					2.5	RB - S _s V - RB 101
					3.0	RB - S _s V - RB 102
					4.0	RB - S _s V - RB 103
					5.0	RB - S _s V - RB 104
			3	46.500	0.5	RB - S _s V - RB 105
					1.0	RB - S _s V - RB 106
					1.5	RB - S _s V - RB 107
					2.0	RB - S _s V - RB 108
					2.5	RB - S _s V - RB 109
					3.0	RB - S _s V - RB 110
					4.0	RB - S _s V - RB 111
					5.0	RB - S _s V - RB 112
			4	38.800	0.5	RB - S _s V - RB 113
					1.0	RB - S _s V - RB 114
					1.5	RB - S _s V - RB 115
					2.0	RB - S _s V - RB 116
					2.5	RB - S _s V - RB 117
					3.0	RB - S _s V - RB 118
					4.0	RB - S _s V - RB 119
					5.0	RB - S _s V - RB 120

表 4.4-1(2) 基準地震動 S_s設備評価用床応答曲線一覧表 (原子炉建屋) (その5)

地震動	構造物	方向	質点番号	標高 EL. (m)	減衰定数 (%)	図番
S _s	原子炉 建屋	鉛直 方向	5	34.700	0.5	RB - S _s V - RB 121
					1.0	RB - S _s V - RB 122
					1.5	RB - S _s V - RB 123
					2.0	RB - S _s V - RB 124
					2.5	RB - S _s V - RB 125
					3.0	RB - S _s V - RB 126
					4.0	RB - S _s V - RB 127
					5.0	RB - S _s V - RB 128
			6	29.000	0.5	RB - S _s V - RB 129
					1.0	RB - S _s V - RB 130
					1.5	RB - S _s V - RB 131
					2.0	RB - S _s V - RB 132
					2.5	RB - S _s V - RB 133
					3.0	RB - S _s V - RB 134
					4.0	RB - S _s V - RB 135
					5.0	RB - S _s V - RB 136
			7	20.300	0.5	RB - S _s V - RB 137
					1.0	RB - S _s V - RB 138
					1.5	RB - S _s V - RB 139
					2.0	RB - S _s V - RB 140
					2.5	RB - S _s V - RB 141
					3.0	RB - S _s V - RB 142
					4.0	RB - S _s V - RB 143
					5.0	RB - S _s V - RB 144
			8	14.000	0.5	RB - S _s V - RB 145
					1.0	RB - S _s V - RB 146
					1.5	RB - S _s V - RB 147
					2.0	RB - S _s V - RB 148
					2.5	RB - S _s V - RB 149
					3.0	RB - S _s V - RB 150
					4.0	RB - S _s V - RB 151
					5.0	RB - S _s V - RB 152
			9	8.200	0.5	RB - S _s V - RB 153
					1.0	RB - S _s V - RB 154
					1.5	RB - S _s V - RB 155
					2.0	RB - S _s V - RB 156
2.5	RB - S _s V - RB 157					
3.0	RB - S _s V - RB 158					
4.0	RB - S _s V - RB 159					
5.0	RB - S _s V - RB 160					

表 4.4-1(2) 基準地震動 S_s設備評価用床応答曲線一覧表 (原子炉建屋) (その6)

地震動	構造物	方向	質点番号	標高 EL. (m)	減衰定数 (%)	図番
S _s	原子炉 建屋	鉛直 方向	10	2.000	0.5	RB - S _s V - RB 161
					1.0	RB - S _s V - RB 162
					1.5	RB - S _s V - RB 163
					2.0	RB - S _s V - RB 164
					2.5	RB - S _s V - RB 165
					3.0	RB - S _s V - RB 166
					4.0	RB - S _s V - RB 167
					5.0	RB - S _s V - RB 168
			11	-4.000	0.5	RB - S _s V - RB 169
					1.0	RB - S _s V - RB 170
					1.5	RB - S _s V - RB 171
					2.0	RB - S _s V - RB 172
					2.5	RB - S _s V - RB 173
					3.0	RB - S _s V - RB 174
					4.0	RB - S _s V - RB 175
					5.0	RB - S _s V - RB 176

表 4.4-24(1) 基準地震動 S_s 設計用床応答曲線一覧表 (原子炉格納容器内) (その 1)





地震動	構造物	方向	質点番号	標高 EL. (m)	減衰定数 (%)	図番
S _s	原子炉 格納容器	水平 方向	16		0.5	PCV - SsH - PCV 1
					1.0	PCV - SsH - PCV 2
					1.5	PCV - SsH - PCV 3
					2.0	PCV - SsH - PCV 4
					2.5	PCV - SsH - PCV 5
					3.0	PCV - SsH - PCV 6
					4.0	PCV - SsH - PCV 7
					5.0	PCV - SsH - PCV 8
			19		0.5	PCV - SsH - PCV 9
					1.0	PCV - SsH - PCV 10
					1.5	PCV - SsH - PCV 11
					2.0	PCV - SsH - PCV 12
					2.5	PCV - SsH - PCV 13
					3.0	PCV - SsH - PCV 14
					4.0	PCV - SsH - PCV 15
					5.0	PCV - SsH - PCV 16
			21		0.5	PCV - SsH - PCV 17
					1.0	PCV - SsH - PCV 18
					1.5	PCV - SsH - PCV 19
					2.0	PCV - SsH - PCV 20
					2.5	PCV - SsH - PCV 21
					3.0	PCV - SsH - PCV 22
					4.0	PCV - SsH - PCV 23
					5.0	PCV - SsH - PCV 24
			22		0.5	PCV - SsH - PCV 25
					1.0	PCV - SsH - PCV 26
					1.5	PCV - SsH - PCV 27
					2.0	PCV - SsH - PCV 28
					2.5	PCV - SsH - PCV 29
					3.0	PCV - SsH - PCV 30
					4.0	PCV - SsH - PCV 31
					5.0	PCV - SsH - PCV 32
			23		0.5	PCV - SsH - PCV 33
					1.0	PCV - SsH - PCV 34
					1.5	PCV - SsH - PCV 35
					2.0	PCV - SsH - PCV 36
					2.5	PCV - SsH - PCV 37
					3.0	PCV - SsH - PCV 38
					4.0	PCV - SsH - PCV 39
					5.0	PCV - SsH - PCV 40

表 4.4-24(1) 基準地震動 S_s 設計用床応答曲線一覧表 (原子炉格納容器内) (その2)





地震動	構造物	方向	質点番号	標高 EL. (m)	減衰定数 (%)	図番
S _s	原子炉 格納容器	水平 方向	24		0.5	PCV - SsH - PCV 41
					1.0	PCV - SsH - PCV 42
					1.5	PCV - SsH - PCV 43
					2.0	PCV - SsH - PCV 44
					2.5	PCV - SsH - PCV 45
					3.0	PCV - SsH - PCV 46
					4.0	PCV - SsH - PCV 47
					5.0	PCV - SsH - PCV 48
			25		0.5	PCV - SsH - PCV 49
					1.0	PCV - SsH - PCV 50
					1.5	PCV - SsH - PCV 51
					2.0	PCV - SsH - PCV 52
					2.5	PCV - SsH - PCV 53
					3.0	PCV - SsH - PCV 54
					4.0	PCV - SsH - PCV 55
					5.0	PCV - SsH - PCV 56
			26		0.5	PCV - SsH - PCV 57
					1.0	PCV - SsH - PCV 58
					1.5	PCV - SsH - PCV 59
					2.0	PCV - SsH - PCV 60
					2.5	PCV - SsH - PCV 61
					3.0	PCV - SsH - PCV 62
					4.0	PCV - SsH - PCV 63
					5.0	PCV - SsH - PCV 64
			27		0.5	PCV - SsH - PCV 65
					1.0	PCV - SsH - PCV 66
					1.5	PCV - SsH - PCV 67
					2.0	PCV - SsH - PCV 68
					2.5	PCV - SsH - PCV 69
					3.0	PCV - SsH - PCV 70
					4.0	PCV - SsH - PCV 71
					5.0	PCV - SsH - PCV 72
28		0.5	PCV - SsH - PCV 73			
		1.0	PCV - SsH - PCV 74			
		1.5	PCV - SsH - PCV 75			
		2.0	PCV - SsH - PCV 76			
		2.5	PCV - SsH - PCV 77			
		3.0	PCV - SsH - PCV 78			
		4.0	PCV - SsH - PCV 79			
		5.0	PCV - SsH - PCV 80			

表 4.4-24(1) 基準地震動 S_s 設計用床応答曲線一覧表 (原子炉格納容器内) (その3)



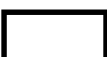

地震動	構造物	方向	質点番号	標高 EL. (m)	減衰定数 (%)	図番	
S _s	原子炉 格納容器	水平 方向	29		0.5	PCV - SsH - PCV 81	
					1.0	PCV - SsH - PCV 82	
					1.5	PCV - SsH - PCV 83	
					2.0	PCV - SsH - PCV 84	
					2.5	PCV - SsH - PCV 85	
					3.0	PCV - SsH - PCV 86	
					4.0	PCV - SsH - PCV 87	
					5.0	PCV - SsH - PCV 88	
			30		0.5	PCV - SsH - PCV 89	
					1.0	PCV - SsH - PCV 90	
					1.5	PCV - SsH - PCV 91	
					2.0	PCV - SsH - PCV 92	
					2.5	PCV - SsH - PCV 93	
					3.0	PCV - SsH - PCV 94	
					4.0	PCV - SsH - PCV 95	
					5.0	PCV - SsH - PCV 96	
			31		0.5	PCV - SsH - PCV 97	
					1.0	PCV - SsH - PCV 98	
					1.5	PCV - SsH - PCV 99	
					2.0	PCV - SsH - PCV 100	
					2.5	PCV - SsH - PCV 101	
					3.0	PCV - SsH - PCV 102	
					4.0	PCV - SsH - PCV 103	
					5.0	PCV - SsH - PCV 104	
			32		0.5	PCV - SsH - PCV 105	
					1.0	PCV - SsH - PCV 106	
					1.5	PCV - SsH - PCV 107	
					2.0	PCV - SsH - PCV 108	
					2.5	PCV - SsH - PCV 109	
					3.0	PCV - SsH - PCV 110	
					4.0	PCV - SsH - PCV 111	
					5.0	PCV - SsH - PCV 112	
			34	しゃへい壁		0.5	PCV - SsH - RSW 1
						1.0	PCV - SsH - RSW 2
						1.5	PCV - SsH - RSW 3
						2.0	PCV - SsH - RSW 4
	2.5	PCV - SsH - RSW 5					
	3.0	PCV - SsH - RSW 6					
	4.0	PCV - SsH - RSW 7					
	5.0	PCV - SsH - RSW 8					

表 4.4-24(1) 基準地震動 S_s 設計用床応答曲線一覧表 (原子炉格納容器内) (その 4)





地震動	構造物	方向	質点番号	標高 EL. (m)	減衰定数 (%)	図番
S _s	しゃへい壁	水平 方向	36		0.5	PCV - SsH - RSW 9
					1.0	PCV - SsH - RSW 10
					1.5	PCV - SsH - RSW 11
					2.0	PCV - SsH - RSW 12
					2.5	PCV - SsH - RSW 13
					3.0	PCV - SsH - RSW 14
					4.0	PCV - SsH - RSW 15
					5.0	PCV - SsH - RSW 16
			37		0.5	PCV - SsH - RSW 17
					1.0	PCV - SsH - RSW 18
					1.5	PCV - SsH - RSW 19
					2.0	PCV - SsH - RSW 20
					2.5	PCV - SsH - RSW 21
					3.0	PCV - SsH - RSW 22
					4.0	PCV - SsH - RSW 23
					5.0	PCV - SsH - RSW 24
	ペDESTAL	水平 方向	39		0.5	PCV - SsH - PED 1
					1.0	PCV - SsH - PED 2
					1.5	PCV - SsH - PED 3
					2.0	PCV - SsH - PED 4
					2.5	PCV - SsH - PED 5
					3.0	PCV - SsH - PED 6
					4.0	PCV - SsH - PED 7
					5.0	PCV - SsH - PED 8
42				0.5	PCV - SsH - PED 9	
				1.0	PCV - SsH - PED 10	
				1.5	PCV - SsH - PED 11	
				2.0	PCV - SsH - PED 12	
				2.5	PCV - SsH - PED 13	
				3.0	PCV - SsH - PED 14	
				4.0	PCV - SsH - PED 15	
				5.0	PCV - SsH - PED 16	
43				0.5	PCV - SsH - PED 17	
				1.0	PCV - SsH - PED 18	
	1.5	PCV - SsH - PED 19				
	2.0	PCV - SsH - PED 20				
	2.5	PCV - SsH - PED 21				
	3.0	PCV - SsH - PED 22				
	4.0	PCV - SsH - PED 23				
	5.0	PCV - SsH - PED 24				

表 4.4-24(1) 基準地震動 S_s 設計用床応答曲線一覧表 (原子炉格納容器内) (その5)





地震動	構造物	方向	質点番号	標高 EL. (m)	減衰定数 (%)	図番
S _s	ペDESTAL	水平 方向	44		0.5	PCV - SsH - PED 25
					1.0	PCV - SsH - PED 26
					1.5	PCV - SsH - PED 27
					2.0	PCV - SsH - PED 28
					2.5	PCV - SsH - PED 29
					3.0	PCV - SsH - PED 30
					4.0	PCV - SsH - PED 31
					5.0	PCV - SsH - PED 32
			45		0.5	PCV - SsH - PED 33
					1.0	PCV - SsH - PED 34
					1.5	PCV - SsH - PED 35
					2.0	PCV - SsH - PED 36
					2.5	PCV - SsH - PED 37
					3.0	PCV - SsH - PED 38
					4.0	PCV - SsH - PED 39
					5.0	PCV - SsH - PED 40
			46		0.5	PCV - SsH - PED 41
					1.0	PCV - SsH - PED 42
					1.5	PCV - SsH - PED 43
					2.0	PCV - SsH - PED 44
					2.5	PCV - SsH - PED 45
					3.0	PCV - SsH - PED 46
					4.0	PCV - SsH - PED 47
					5.0	PCV - SsH - PED 48
	原子炉 圧力容器	48		0.5	PCV - SsH - RPV 1	
				1.0	PCV - SsH - RPV 2	
				1.5	PCV - SsH - RPV 3	
				2.0	PCV - SsH - RPV 4	
				2.5	PCV - SsH - RPV 5	
				3.0	PCV - SsH - RPV 6	
				4.0	PCV - SsH - RPV 7	
				5.0	PCV - SsH - RPV 8	
		51		0.5	PCV - SsH - RPV 9	
				1.0	PCV - SsH - RPV 10	
				1.5	PCV - SsH - RPV 11	
				2.0	PCV - SsH - RPV 12	
				2.5	PCV - SsH - RPV 13	
				3.0	PCV - SsH - RPV 14	
				4.0	PCV - SsH - RPV 15	
				5.0	PCV - SsH - RPV 16	

表 4.4-24(1) 基準地震動 S_s 設計用床応答曲線一覧表 (原子炉格納容器内) (その6)





地震動	構造物	方向	質点番号	標高 EL. (m)	減衰定数 (%)	図番
S _s	原子炉 压力容器	水平 方向	56		0.5	PCV - SsH - RPV 17
					1.0	PCV - SsH - RPV 18
					1.5	PCV - SsH - RPV 19
					2.0	PCV - SsH - RPV 20
					2.5	PCV - SsH - RPV 21
					3.0	PCV - SsH - RPV 22
					4.0	PCV - SsH - RPV 23
					5.0	PCV - SsH - RPV 24
			57		0.5	PCV - SsH - RPV 25
					1.0	PCV - SsH - RPV 26
					1.5	PCV - SsH - RPV 27
					2.0	PCV - SsH - RPV 28
					2.5	PCV - SsH - RPV 29
					3.0	PCV - SsH - RPV 30
					4.0	PCV - SsH - RPV 31
					5.0	PCV - SsH - RPV 32
			65		0.5	PCV - SsH - RPV 33
					1.0	PCV - SsH - RPV 34
					1.5	PCV - SsH - RPV 35
					2.0	PCV - SsH - RPV 36
					2.5	PCV - SsH - RPV 37
					3.0	PCV - SsH - RPV 38
					4.0	PCV - SsH - RPV 39
					5.0	PCV - SsH - RPV 40
			72		0.5	PCV - SsH - RPV 41
					1.0	PCV - SsH - RPV 42
					1.5	PCV - SsH - RPV 43
					2.0	PCV - SsH - RPV 44
					2.5	PCV - SsH - RPV 45
					3.0	PCV - SsH - RPV 46
					4.0	PCV - SsH - RPV 47
					5.0	PCV - SsH - RPV 48
			73		0.5	PCV - SsH - RPV 49
					1.0	PCV - SsH - RPV 50
					1.5	PCV - SsH - RPV 51
					2.0	PCV - SsH - RPV 52
					2.5	PCV - SsH - RPV 53
					3.0	PCV - SsH - RPV 54
					4.0	PCV - SsH - RPV 55
					5.0	PCV - SsH - RPV 56

表 4.4-24(1) 基準地震動 S_s 設計用床応答曲線一覧表 (原子炉格納容器内) (その7)





地震動	構造物	方向	質点番号	標高 EL. (m)	減衰定数 (%)	図番
S _s	原子炉 圧力容器	水平 方向	74		0.5	PCV - SsH - RPV 57
					1.0	PCV - SsH - RPV 58
					1.5	PCV - SsH - RPV 59
					2.0	PCV - SsH - RPV 60
					2.5	PCV - SsH - RPV 61
					3.0	PCV - SsH - RPV 62
					4.0	PCV - SsH - RPV 63
					5.0	PCV - SsH - RPV 64
	シュラウド		79		0.5	PCV - SsH - SHD 1
					1.0	PCV - SsH - SHD 2
					1.5	PCV - SsH - SHD 3
					2.0	PCV - SsH - SHD 4
					2.5	PCV - SsH - SHD 5
					3.0	PCV - SsH - SHD 6
					4.0	PCV - SsH - SHD 7
					5.0	PCV - SsH - SHD 8
	シュラウド (上部格子 板)		80		0.5	PCV - SsH - UG 1
					1.0	PCV - SsH - UG 2
					1.5	PCV - SsH - UG 3
					2.0	PCV - SsH - UG 4
					2.5	PCV - SsH - UG 5
					3.0	PCV - SsH - UG 6
					4.0	PCV - SsH - UG 7
					5.0	PCV - SsH - UG 8
	シュラウド (炉心支持 板)		86		0.5	PCV - SsH - CP 1
					1.0	PCV - SsH - CP 2
					1.5	PCV - SsH - CP 3
					2.0	PCV - SsH - CP 4
					2.5	PCV - SsH - CP 5
					3.0	PCV - SsH - CP 6
					4.0	PCV - SsH - CP 7
					5.0	PCV - SsH - CP 8

表 4.4-24(1) 基準地震動 S_s 設計用床応答曲線一覧表 (原子炉格納容器内) (その 8)

地震動	構造物	方向	質点番号	標高 EL. (m)	減衰定数 (%)	図番
S _s	原子炉 格納容器	鉛直 方向	81		0.5	PCV - S _s V - PCV 1
					1.0	PCV - S _s V - PCV 2
					1.5	PCV - S _s V - PCV 3
					2.0	PCV - S _s V - PCV 4
					2.5	PCV - S _s V - PCV 5
					3.0	PCV - S _s V - PCV 6
					4.0	PCV - S _s V - PCV 7
					5.0	PCV - S _s V - PCV 8
			84		0.5	PCV - S _s V - PCV 9
					1.0	PCV - S _s V - PCV 10
					1.5	PCV - S _s V - PCV 11
					2.0	PCV - S _s V - PCV 12
					2.5	PCV - S _s V - PCV 13
					3.0	PCV - S _s V - PCV 14
					4.0	PCV - S _s V - PCV 15
					5.0	PCV - S _s V - PCV 16
			86		0.5	PCV - S _s V - PCV 17
					1.0	PCV - S _s V - PCV 18
					1.5	PCV - S _s V - PCV 19
					2.0	PCV - S _s V - PCV 20
					2.5	PCV - S _s V - PCV 21
					3.0	PCV - S _s V - PCV 22
					4.0	PCV - S _s V - PCV 23
					5.0	PCV - S _s V - PCV 24
			87		0.5	PCV - S _s V - PCV 25
					1.0	PCV - S _s V - PCV 26
					1.5	PCV - S _s V - PCV 27
					2.0	PCV - S _s V - PCV 28
					2.5	PCV - S _s V - PCV 29
					3.0	PCV - S _s V - PCV 30
					4.0	PCV - S _s V - PCV 31
					5.0	PCV - S _s V - PCV 32
			88		0.5	PCV - S _s V - PCV 33
					1.0	PCV - S _s V - PCV 34
					1.5	PCV - S _s V - PCV 35
					2.0	PCV - S _s V - PCV 36
					2.5	PCV - S _s V - PCV 37
					3.0	PCV - S _s V - PCV 38
					4.0	PCV - S _s V - PCV 39
					5.0	PCV - S _s V - PCV 40

表 4.4-24(1) 基準地震動 S_s 設計用床応答曲線一覧表 (原子炉格納容器内) (その9)





地震動	構造物	方向	質点番号	標高 EL. (m)	減衰定数 (%)	図番
S _s	原子炉 格納容器	鉛直 方向	89		0.5	PCV - S _s V - PCV 41
					1.0	PCV - S _s V - PCV 42
					1.5	PCV - S _s V - PCV 43
					2.0	PCV - S _s V - PCV 44
					2.5	PCV - S _s V - PCV 45
					3.0	PCV - S _s V - PCV 46
					4.0	PCV - S _s V - PCV 47
					5.0	PCV - S _s V - PCV 48
			90		0.5	PCV - S _s V - PCV 49
					1.0	PCV - S _s V - PCV 50
					1.5	PCV - S _s V - PCV 51
					2.0	PCV - S _s V - PCV 52
					2.5	PCV - S _s V - PCV 53
					3.0	PCV - S _s V - PCV 54
					4.0	PCV - S _s V - PCV 55
					5.0	PCV - S _s V - PCV 56
			91		0.5	PCV - S _s V - PCV 57
					1.0	PCV - S _s V - PCV 58
					1.5	PCV - S _s V - PCV 59
					2.0	PCV - S _s V - PCV 60
					2.5	PCV - S _s V - PCV 61
					3.0	PCV - S _s V - PCV 62
					4.0	PCV - S _s V - PCV 63
					5.0	PCV - S _s V - PCV 64
			92		0.5	PCV - S _s V - PCV 65
					1.0	PCV - S _s V - PCV 66
					1.5	PCV - S _s V - PCV 67
					2.0	PCV - S _s V - PCV 68
					2.5	PCV - S _s V - PCV 69
					3.0	PCV - S _s V - PCV 70
					4.0	PCV - S _s V - PCV 71
					5.0	PCV - S _s V - PCV 72
93		0.5	PCV - S _s V - PCV 73			
		1.0	PCV - S _s V - PCV 74			
		1.5	PCV - S _s V - PCV 75			
		2.0	PCV - S _s V - PCV 76			
		2.5	PCV - S _s V - PCV 77			
		3.0	PCV - S _s V - PCV 78			
		4.0	PCV - S _s V - PCV 79			
		5.0	PCV - S _s V - PCV 80			

表 4.4-24(1) 基準地震動 S_s 設計用床応答曲線一覧表 (原子炉格納容器内) (その 10)





地震動	構造物	方向	質点番号	標高 EL. (m)	減衰定数 (%)	図番
S _s	原子炉 格納容器	鉛直 方向	94		0.5	PCV - S _s V - PCV 81
					1.0	PCV - S _s V - PCV 82
					1.5	PCV - S _s V - PCV 83
					2.0	PCV - S _s V - PCV 84
					2.5	PCV - S _s V - PCV 85
					3.0	PCV - S _s V - PCV 86
					4.0	PCV - S _s V - PCV 87
					5.0	PCV - S _s V - PCV 88
			95		0.5	PCV - S _s V - PCV 89
					1.0	PCV - S _s V - PCV 90
					1.5	PCV - S _s V - PCV 91
					2.0	PCV - S _s V - PCV 92
					2.5	PCV - S _s V - PCV 93
					3.0	PCV - S _s V - PCV 94
					4.0	PCV - S _s V - PCV 95
					5.0	PCV - S _s V - PCV 96
			96		0.5	PCV - S _s V - PCV 97
					1.0	PCV - S _s V - PCV 98
					1.5	PCV - S _s V - PCV 99
					2.0	PCV - S _s V - PCV 100
					2.5	PCV - S _s V - PCV 101
					3.0	PCV - S _s V - PCV 102
					4.0	PCV - S _s V - PCV 103
					5.0	PCV - S _s V - PCV 104
	97		0.5	PCV - S _s V - PCV 105		
			1.0	PCV - S _s V - PCV 106		
			1.5	PCV - S _s V - PCV 107		
			2.0	PCV - S _s V - PCV 108		
			2.5	PCV - S _s V - PCV 109		
			3.0	PCV - S _s V - PCV 110		
			4.0	PCV - S _s V - PCV 111		
			5.0	PCV - S _s V - PCV 112		
66	しゃへい壁		0.5	PCV - S _s V - RSW 1		
			1.0	PCV - S _s V - RSW 2		
			1.5	PCV - S _s V - RSW 3		
			2.0	PCV - S _s V - RSW 4		
			2.5	PCV - S _s V - RSW 5		
			3.0	PCV - S _s V - RSW 6		
			4.0	PCV - S _s V - RSW 7		
			5.0	PCV - S _s V - RSW 8		

表 4.4-24(1) 基準地震動 S_s 設計用床応答曲線一覧表 (原子炉格納容器内) (その 1 1)





地震動	構造物	方向	質点番号	標高 EL. (m)	減衰定数 (%)	図番
S _s	しゃへい壁	鉛直 方向	68		0.5	PCV - S _s V - RSW 9
					1.0	PCV - S _s V - RSW 10
					1.5	PCV - S _s V - RSW 11
					2.0	PCV - S _s V - RSW 12
					2.5	PCV - S _s V - RSW 13
					3.0	PCV - S _s V - RSW 14
					4.0	PCV - S _s V - RSW 15
					5.0	PCV - S _s V - RSW 16
			69		0.5	PCV - S _s V - RSW 17
					1.0	PCV - S _s V - RSW 18
					1.5	PCV - S _s V - RSW 19
					2.0	PCV - S _s V - RSW 20
					2.5	PCV - S _s V - RSW 21
					3.0	PCV - S _s V - RSW 22
					4.0	PCV - S _s V - RSW 23
					5.0	PCV - S _s V - RSW 24
	ペDESTAL	鉛直 方向	71		0.5	PCV - S _s V - PED 1
					1.0	PCV - S _s V - PED 2
					1.5	PCV - S _s V - PED 3
					2.0	PCV - S _s V - PED 4
					2.5	PCV - S _s V - PED 5
					3.0	PCV - S _s V - PED 6
					4.0	PCV - S _s V - PED 7
					5.0	PCV - S _s V - PED 8
74				0.5	PCV - S _s V - PED 9	
				1.0	PCV - S _s V - PED 10	
				1.5	PCV - S _s V - PED 11	
				2.0	PCV - S _s V - PED 12	
				2.5	PCV - S _s V - PED 13	
				3.0	PCV - S _s V - PED 14	
				4.0	PCV - S _s V - PED 15	
				5.0	PCV - S _s V - PED 16	
75				0.5	PCV - S _s V - PED 17	
				1.0	PCV - S _s V - PED 18	
	1.5	PCV - S _s V - PED 19				
	2.0	PCV - S _s V - PED 20				
	2.5	PCV - S _s V - PED 21				
	3.0	PCV - S _s V - PED 22				
	4.0	PCV - S _s V - PED 23				
	5.0	PCV - S _s V - PED 24				

表 4.4-24(1) 基準地震動 S_s 設計用床応答曲線一覧表 (原子炉格納容器内) (その 1 2)





地震動	構造物	方向	質点番号	標高 EL. (m)	減衰定数 (%)	図番
S _s	ペDESTAL	鉛直 方向	76		0.5	PCV - S _s V - PED 25
					1.0	PCV - S _s V - PED 26
					1.5	PCV - S _s V - PED 27
					2.0	PCV - S _s V - PED 28
					2.5	PCV - S _s V - PED 29
					3.0	PCV - S _s V - PED 30
					4.0	PCV - S _s V - PED 31
					5.0	PCV - S _s V - PED 32
			77		0.5	PCV - S _s V - PED 33
					1.0	PCV - S _s V - PED 34
					1.5	PCV - S _s V - PED 35
					2.0	PCV - S _s V - PED 36
					2.5	PCV - S _s V - PED 37
					3.0	PCV - S _s V - PED 38
					4.0	PCV - S _s V - PED 39
					5.0	PCV - S _s V - PED 40
			78		0.5	PCV - S _s V - PED 41
					1.0	PCV - S _s V - PED 42
					1.5	PCV - S _s V - PED 43
					2.0	PCV - S _s V - PED 44
					2.5	PCV - S _s V - PED 45
					3.0	PCV - S _s V - PED 46
					4.0	PCV - S _s V - PED 47
					5.0	PCV - S _s V - PED 48
	原子炉 圧力容器	42		0.5	PCV - S _s V - RPV 1	
				1.0	PCV - S _s V - RPV 2	
				1.5	PCV - S _s V - RPV 3	
				2.0	PCV - S _s V - RPV 4	
				2.5	PCV - S _s V - RPV 5	
				3.0	PCV - S _s V - RPV 6	
				4.0	PCV - S _s V - RPV 7	
				5.0	PCV - S _s V - RPV 8	
		45		0.5	PCV - S _s V - RPV 9	
				1.0	PCV - S _s V - RPV 10	
				1.5	PCV - S _s V - RPV 11	
				2.0	PCV - S _s V - RPV 12	
				2.5	PCV - S _s V - RPV 13	
				3.0	PCV - S _s V - RPV 14	
				4.0	PCV - S _s V - RPV 15	
				5.0	PCV - S _s V - RPV 16	

表 4.4-24(1) 基準地震動 S_s 設計用床応答曲線一覧表 (原子炉格納容器内) (その 1 3)

地震動	構造物	方向	質点番号	標高 EL. (m)	減衰定数 (%)	図番
S _s	原子炉 压力容器	鉛直 方向	50		0.5	PCV - S _s V - RPV 17
					1.0	PCV - S _s V - RPV 18
					1.5	PCV - S _s V - RPV 19
					2.0	PCV - S _s V - RPV 20
					2.5	PCV - S _s V - RPV 21
					3.0	PCV - S _s V - RPV 22
					4.0	PCV - S _s V - RPV 23
					5.0	PCV - S _s V - RPV 24
			51		0.5	PCV - S _s V - RPV 25
					1.0	PCV - S _s V - RPV 26
					1.5	PCV - S _s V - RPV 27
					2.0	PCV - S _s V - RPV 28
					2.5	PCV - S _s V - RPV 29
					3.0	PCV - S _s V - RPV 30
					4.0	PCV - S _s V - RPV 31
					5.0	PCV - S _s V - RPV 32
			59		0.5	PCV - S _s V - RPV 33
					1.0	PCV - S _s V - RPV 34
					1.5	PCV - S _s V - RPV 35
					2.0	PCV - S _s V - RPV 36
					2.5	PCV - S _s V - RPV 37
					3.0	PCV - S _s V - RPV 38
					4.0	PCV - S _s V - RPV 39
					5.0	PCV - S _s V - RPV 40
			65		0.5	PCV - S _s V - RPV 41
					1.0	PCV - S _s V - RPV 42
					1.5	PCV - S _s V - RPV 43
					2.0	PCV - S _s V - RPV 44
					2.5	PCV - S _s V - RPV 45
					3.0	PCV - S _s V - RPV 46
					4.0	PCV - S _s V - RPV 47
					5.0	PCV - S _s V - RPV 48
			19		0.5	PCV - S _s V - RPV 49
					1.0	PCV - S _s V - RPV 50
					1.5	PCV - S _s V - RPV 51
					2.0	PCV - S _s V - RPV 52
					2.5	PCV - S _s V - RPV 53
					3.0	PCV - S _s V - RPV 54
					4.0	PCV - S _s V - RPV 55
					5.0	PCV - S _s V - RPV 56

表 4.4-24(1) 基準地震動 S_s 設計用床応答曲線一覧表 (原子炉格納容器内) (その 1 4)

地震動	構造物	方向	質点番号	標高 EL. (m)	減衰定数 (%)	図番
S _s	原子炉 压力容器	鉛直 方向	14	<input type="text"/>	0.5	PCV - S _s V - RPV 57
					1.0	PCV - S _s V - RPV 58
					1.5	PCV - S _s V - RPV 59
					2.0	PCV - S _s V - RPV 60
					2.5	PCV - S _s V - RPV 61
					3.0	PCV - S _s V - RPV 62
					4.0	PCV - S _s V - RPV 63
					5.0	PCV - S _s V - RPV 64
	シュラウド		28	<input type="text"/>	0.5	PCV - S _s V - SHD 1
					1.0	PCV - S _s V - SHD 2
					1.5	PCV - S _s V - SHD 3
					2.0	PCV - S _s V - SHD 4
					2.5	PCV - S _s V - SHD 5
					3.0	PCV - S _s V - SHD 6
					4.0	PCV - S _s V - SHD 7
					5.0	PCV - S _s V - SHD 8
	シュラウド (上部格子 板)		29	<input type="text"/>	0.5	PCV - S _s V - UG 1
					1.0	PCV - S _s V - UG 2
					1.5	PCV - S _s V - UG 3
					2.0	PCV - S _s V - UG 4
					2.5	PCV - S _s V - UG 5
					3.0	PCV - S _s V - UG 6
					4.0	PCV - S _s V - UG 7
					5.0	PCV - S _s V - UG 8
	シュラウド (炉心支持 板)		35	<input type="text"/>	0.5	PCV - S _s V - CP 1
					1.0	PCV - S _s V - CP 2
					1.5	PCV - S _s V - CP 3
					2.0	PCV - S _s V - CP 4
					2.5	PCV - S _s V - CP 5
					3.0	PCV - S _s V - CP 6
					4.0	PCV - S _s V - CP 7
					5.0	PCV - S _s V - CP 8

表 4.4-24(2) 基準地震動 S_s 設備評価用床応答曲線一覧表 (原子炉格納容器内) (その 1)





地震動	構造物	方向	質点番号	標高 EL. (m)	減衰定数 (%)	図番					
						PCV	SsH	PCV			
S _s	原子炉 格納容器	水平 方向	16		0.5	PCV	-	SsH	-	PCV	113
					1.0	PCV	-	SsH	-	PCV	114
					1.5	PCV	-	SsH	-	PCV	115
					2.0	PCV	-	SsH	-	PCV	116
					2.5	PCV	-	SsH	-	PCV	117
					3.0	PCV	-	SsH	-	PCV	118
					4.0	PCV	-	SsH	-	PCV	119
					5.0	PCV	-	SsH	-	PCV	120
			19		0.5	PCV	-	SsH	-	PCV	121
					1.0	PCV	-	SsH	-	PCV	122
					1.5	PCV	-	SsH	-	PCV	123
					2.0	PCV	-	SsH	-	PCV	124
					2.5	PCV	-	SsH	-	PCV	125
					3.0	PCV	-	SsH	-	PCV	126
					4.0	PCV	-	SsH	-	PCV	127
					5.0	PCV	-	SsH	-	PCV	128
			21		0.5	PCV	-	SsH	-	PCV	129
					1.0	PCV	-	SsH	-	PCV	130
					1.5	PCV	-	SsH	-	PCV	131
					2.0	PCV	-	SsH	-	PCV	132
					2.5	PCV	-	SsH	-	PCV	133
					3.0	PCV	-	SsH	-	PCV	134
					4.0	PCV	-	SsH	-	PCV	135
					5.0	PCV	-	SsH	-	PCV	136
			22		0.5	PCV	-	SsH	-	PCV	137
					1.0	PCV	-	SsH	-	PCV	138
					1.5	PCV	-	SsH	-	PCV	139
					2.0	PCV	-	SsH	-	PCV	140
					2.5	PCV	-	SsH	-	PCV	141
					3.0	PCV	-	SsH	-	PCV	142
					4.0	PCV	-	SsH	-	PCV	143
					5.0	PCV	-	SsH	-	PCV	144
			23		0.5	PCV	-	SsH	-	PCV	145
					1.0	PCV	-	SsH	-	PCV	146
					1.5	PCV	-	SsH	-	PCV	147
					2.0	PCV	-	SsH	-	PCV	148
2.5	PCV	-			SsH	-	PCV	149			
3.0	PCV	-			SsH	-	PCV	150			
4.0	PCV	-			SsH	-	PCV	151			
5.0	PCV	-			SsH	-	PCV	152			

表 4.4-24(2) 基準地震動 S_s 設備評価用床応答曲線一覧表 (原子炉格納容器内) (その 2)





地震動	構造物	方向	質点番号	標高 EL. (m)	減衰定数 (%)	図番					
						PCV	SsH	PCV			
S _s	原子炉 格納容器	水平 方向	24		0.5	PCV	-	SsH	-	PCV	153
					1.0	PCV	-	SsH	-	PCV	154
					1.5	PCV	-	SsH	-	PCV	155
					2.0	PCV	-	SsH	-	PCV	156
					2.5	PCV	-	SsH	-	PCV	157
					3.0	PCV	-	SsH	-	PCV	158
					4.0	PCV	-	SsH	-	PCV	159
					5.0	PCV	-	SsH	-	PCV	160
			25		0.5	PCV	-	SsH	-	PCV	161
					1.0	PCV	-	SsH	-	PCV	162
					1.5	PCV	-	SsH	-	PCV	163
					2.0	PCV	-	SsH	-	PCV	164
					2.5	PCV	-	SsH	-	PCV	165
					3.0	PCV	-	SsH	-	PCV	166
					4.0	PCV	-	SsH	-	PCV	167
					5.0	PCV	-	SsH	-	PCV	168
			26		0.5	PCV	-	SsH	-	PCV	169
					1.0	PCV	-	SsH	-	PCV	170
					1.5	PCV	-	SsH	-	PCV	171
					2.0	PCV	-	SsH	-	PCV	172
					2.5	PCV	-	SsH	-	PCV	173
					3.0	PCV	-	SsH	-	PCV	174
					4.0	PCV	-	SsH	-	PCV	175
					5.0	PCV	-	SsH	-	PCV	176
			27		0.5	PCV	-	SsH	-	PCV	177
					1.0	PCV	-	SsH	-	PCV	178
					1.5	PCV	-	SsH	-	PCV	179
					2.0	PCV	-	SsH	-	PCV	180
					2.5	PCV	-	SsH	-	PCV	181
					3.0	PCV	-	SsH	-	PCV	182
					4.0	PCV	-	SsH	-	PCV	183
					5.0	PCV	-	SsH	-	PCV	184
			28		0.5	PCV	-	SsH	-	PCV	185
					1.0	PCV	-	SsH	-	PCV	186
					1.5	PCV	-	SsH	-	PCV	187
					2.0	PCV	-	SsH	-	PCV	188
2.5	PCV	-			SsH	-	PCV	189			
3.0	PCV	-			SsH	-	PCV	190			
4.0	PCV	-			SsH	-	PCV	191			
5.0	PCV	-			SsH	-	PCV	192			

表 4.4-24(2) 基準地震動 S_s 設備評価用床応答曲線一覧表 (原子炉格納容器内) (その3)





地震動	構造物	方向	質点番号	標高 EL. (m)	減衰定数 (%)	図番					
						PCV	SsH	PCV			
S _s	原子炉 格納容器	水平 方向	29		0.5	PCV	-	SsH	-	PCV	193
					1.0	PCV	-	SsH	-	PCV	194
					1.5	PCV	-	SsH	-	PCV	195
					2.0	PCV	-	SsH	-	PCV	196
					2.5	PCV	-	SsH	-	PCV	197
					3.0	PCV	-	SsH	-	PCV	198
					4.0	PCV	-	SsH	-	PCV	199
					5.0	PCV	-	SsH	-	PCV	200
			30		0.5	PCV	-	SsH	-	PCV	201
					1.0	PCV	-	SsH	-	PCV	202
					1.5	PCV	-	SsH	-	PCV	203
					2.0	PCV	-	SsH	-	PCV	204
					2.5	PCV	-	SsH	-	PCV	205
					3.0	PCV	-	SsH	-	PCV	206
					4.0	PCV	-	SsH	-	PCV	207
					5.0	PCV	-	SsH	-	PCV	208
			31		0.5	PCV	-	SsH	-	PCV	209
					1.0	PCV	-	SsH	-	PCV	210
					1.5	PCV	-	SsH	-	PCV	211
					2.0	PCV	-	SsH	-	PCV	212
					2.5	PCV	-	SsH	-	PCV	213
					3.0	PCV	-	SsH	-	PCV	214
					4.0	PCV	-	SsH	-	PCV	215
					5.0	PCV	-	SsH	-	PCV	216
			32		0.5	PCV	-	SsH	-	PCV	217
					1.0	PCV	-	SsH	-	PCV	218
					1.5	PCV	-	SsH	-	PCV	219
					2.0	PCV	-	SsH	-	PCV	220
	2.5	PCV			-	SsH	-	PCV	221		
	3.0	PCV			-	SsH	-	PCV	222		
	4.0	PCV			-	SsH	-	PCV	223		
	5.0	PCV			-	SsH	-	PCV	224		
34	しゃへい壁		0.5	PCV	-	SsH	-	RSW	25		
			1.0	PCV	-	SsH	-	RSW	26		
			1.5	PCV	-	SsH	-	RSW	27		
			2.0	PCV	-	SsH	-	RSW	28		
			2.5	PCV	-	SsH	-	RSW	29		
			3.0	PCV	-	SsH	-	RSW	30		
			4.0	PCV	-	SsH	-	RSW	31		
			5.0	PCV	-	SsH	-	RSW	32		

表 4.4-24(2) 基準地震動 S_s 設備評価用床応答曲線一覧表 (原子炉格納容器内) (その 4)





地震動	構造物	方向	質点番号	標高 EL. (m)	減衰定数 (%)	図番					
						PCV	SsH	RSW			
S _s	しゃへい壁	水平 方向	36		0.5	PCV	-	SsH	-	RSW	33
					1.0	PCV	-	SsH	-	RSW	34
					1.5	PCV	-	SsH	-	RSW	35
					2.0	PCV	-	SsH	-	RSW	36
					2.5	PCV	-	SsH	-	RSW	37
					3.0	PCV	-	SsH	-	RSW	38
					4.0	PCV	-	SsH	-	RSW	39
					5.0	PCV	-	SsH	-	RSW	40
			37		0.5	PCV	-	SsH	-	RSW	41
					1.0	PCV	-	SsH	-	RSW	42
					1.5	PCV	-	SsH	-	RSW	43
					2.0	PCV	-	SsH	-	RSW	44
					2.5	PCV	-	SsH	-	RSW	45
					3.0	PCV	-	SsH	-	RSW	46
	4.0	PCV			-	SsH	-	RSW	47		
	5.0	PCV			-	SsH	-	RSW	48		
	ペDESTAL	水平 方向	39		0.5	PCV	-	SsH	-	PED	49
					1.0	PCV	-	SsH	-	PED	50
					1.5	PCV	-	SsH	-	PED	51
					2.0	PCV	-	SsH	-	PED	52
					2.5	PCV	-	SsH	-	PED	53
					3.0	PCV	-	SsH	-	PED	54
					4.0	PCV	-	SsH	-	PED	55
					5.0	PCV	-	SsH	-	PED	56
			42		0.5	PCV	-	SsH	-	PED	57
					1.0	PCV	-	SsH	-	PED	58
					1.5	PCV	-	SsH	-	PED	59
					2.0	PCV	-	SsH	-	PED	60
					2.5	PCV	-	SsH	-	PED	61
					3.0	PCV	-	SsH	-	PED	62
	4.0	PCV			-	SsH	-	PED	63		
	5.0	PCV			-	SsH	-	PED	64		
	43		0.5	PCV	-	SsH	-	PED	65		
			1.0	PCV	-	SsH	-	PED	66		
			1.5	PCV	-	SsH	-	PED	67		
			2.0	PCV	-	SsH	-	PED	68		
			2.5	PCV	-	SsH	-	PED	69		
			3.0	PCV	-	SsH	-	PED	70		
			4.0	PCV	-	SsH	-	PED	71		
			5.0	PCV	-	SsH	-	PED	72		

表 4.4-24(2) 基準地震動 S_s 設備評価用床応答曲線一覧表 (原子炉格納容器内) (その5)





地震動	構造物	方向	質点番号	標高 EL. (m)	減衰定数 (%)	図番			
						PCV	SsH	PED	
S _s	ペDESTAL	水平 方向	44		0.5	PCV	SsH	PED	73
					1.0	PCV	SsH	PED	74
					1.5	PCV	SsH	PED	75
					2.0	PCV	SsH	PED	76
					2.5	PCV	SsH	PED	77
					3.0	PCV	SsH	PED	78
					4.0	PCV	SsH	PED	79
					5.0	PCV	SsH	PED	80
			45		0.5	PCV	SsH	PED	81
					1.0	PCV	SsH	PED	82
					1.5	PCV	SsH	PED	83
					2.0	PCV	SsH	PED	84
					2.5	PCV	SsH	PED	85
					3.0	PCV	SsH	PED	86
					4.0	PCV	SsH	PED	87
					5.0	PCV	SsH	PED	88
			46		0.5	PCV	SsH	PED	89
					1.0	PCV	SsH	PED	90
					1.5	PCV	SsH	PED	91
					2.0	PCV	SsH	PED	92
					2.5	PCV	SsH	PED	93
					3.0	PCV	SsH	PED	94
					4.0	PCV	SsH	PED	95
					5.0	PCV	SsH	PED	96
	原子炉 圧力容器	48		0.5	PCV	SsH	RPV	65	
				1.0	PCV	SsH	RPV	66	
				1.5	PCV	SsH	RPV	67	
				2.0	PCV	SsH	RPV	68	
				2.5	PCV	SsH	RPV	69	
				3.0	PCV	SsH	RPV	70	
				4.0	PCV	SsH	RPV	71	
				5.0	PCV	SsH	RPV	72	
		51		0.5	PCV	SsH	RPV	73	
				1.0	PCV	SsH	RPV	74	
				1.5	PCV	SsH	RPV	75	
				2.0	PCV	SsH	RPV	76	
			2.5	PCV	SsH	RPV	77		
			3.0	PCV	SsH	RPV	78		
			4.0	PCV	SsH	RPV	79		
			5.0	PCV	SsH	RPV	80		

表 4.4-24(2) 基準地震動 S_s 設備評価用床応答曲線一覧表 (原子炉格納容器内) (その6)





地震動	構造物	方向	質点番号	標高 EL. (m)	減衰定数 (%)	図番			
						PCV	SsH	RPV	
S _s	原子炉 压力容器	水平 方向	56		0.5	PCV	SsH	RPV	81
					1.0	PCV	SsH	RPV	82
					1.5	PCV	SsH	RPV	83
					2.0	PCV	SsH	RPV	84
					2.5	PCV	SsH	RPV	85
					3.0	PCV	SsH	RPV	86
					4.0	PCV	SsH	RPV	87
					5.0	PCV	SsH	RPV	88
			57		0.5	PCV	SsH	RPV	89
					1.0	PCV	SsH	RPV	90
					1.5	PCV	SsH	RPV	91
					2.0	PCV	SsH	RPV	92
					2.5	PCV	SsH	RPV	93
					3.0	PCV	SsH	RPV	94
					4.0	PCV	SsH	RPV	95
					5.0	PCV	SsH	RPV	96
			65		0.5	PCV	SsH	RPV	97
					1.0	PCV	SsH	RPV	98
					1.5	PCV	SsH	RPV	99
					2.0	PCV	SsH	RPV	100
					2.5	PCV	SsH	RPV	101
					3.0	PCV	SsH	RPV	102
					4.0	PCV	SsH	RPV	103
					5.0	PCV	SsH	RPV	104
			72		0.5	PCV	SsH	RPV	105
					1.0	PCV	SsH	RPV	106
					1.5	PCV	SsH	RPV	107
					2.0	PCV	SsH	RPV	108
					2.5	PCV	SsH	RPV	109
					3.0	PCV	SsH	RPV	110
					4.0	PCV	SsH	RPV	111
					5.0	PCV	SsH	RPV	112
			73		0.5	PCV	SsH	RPV	113
					1.0	PCV	SsH	RPV	114
					1.5	PCV	SsH	RPV	115
					2.0	PCV	SsH	RPV	116
					2.5	PCV	SsH	RPV	117
					3.0	PCV	SsH	RPV	118
					4.0	PCV	SsH	RPV	119
					5.0	PCV	SsH	RPV	120

表 4.4-24(2) 基準地震動 S_s設備評価用床応答曲線一覧表 (原子炉格納容器内) (その7)





地震動	構造物	方向	質点番号	標高 EL. (m)	減衰定数 (%)	図番			
						PCV	SsH	RPV	
S _s	原子炉 圧力容器	水平 方向	74		0.5	PCV	SsH	RPV	121
					1.0	PCV	SsH	RPV	122
					1.5	PCV	SsH	RPV	123
					2.0	PCV	SsH	RPV	124
					2.5	PCV	SsH	RPV	125
					3.0	PCV	SsH	RPV	126
					4.0	PCV	SsH	RPV	127
					5.0	PCV	SsH	RPV	128
	シュラウド		79		0.5	PCV	SsH	SHD	9
					1.0	PCV	SsH	SHD	10
					1.5	PCV	SsH	SHD	11
					2.0	PCV	SsH	SHD	12
					2.5	PCV	SsH	SHD	13
					3.0	PCV	SsH	SHD	14
					4.0	PCV	SsH	SHD	15
					5.0	PCV	SsH	SHD	16
	シュラウド (上部格子 板)		80		0.5	PCV	SsH	UG	9
					1.0	PCV	SsH	UG	10
					1.5	PCV	SsH	UG	11
					2.0	PCV	SsH	UG	12
					2.5	PCV	SsH	UG	13
					3.0	PCV	SsH	UG	14
					4.0	PCV	SsH	UG	15
					5.0	PCV	SsH	UG	16
	シュラウド (炉心支持 板)		86		0.5	PCV	SsH	CP	9
					1.0	PCV	SsH	CP	10
					1.5	PCV	SsH	CP	11
					2.0	PCV	SsH	CP	12
					2.5	PCV	SsH	CP	13
					3.0	PCV	SsH	CP	14
					4.0	PCV	SsH	CP	15
					5.0	PCV	SsH	CP	16

表 4.4-24(2) 基準地震動 S_s 設備評価用床応答曲線一覧表 (原子炉格納容器内) (その 8)





地震動	構造物	方向	質点番号	標高 EL. (m)	減衰定数 (%)	図番					
						PCV	SsV	PCV	図番		
S _s	原子炉 格納容器	鉛直 方向	81		0.5	PCV	-	SsV	-	PCV	113
					1.0	PCV	-	SsV	-	PCV	114
					1.5	PCV	-	SsV	-	PCV	115
					2.0	PCV	-	SsV	-	PCV	116
					2.5	PCV	-	SsV	-	PCV	117
					3.0	PCV	-	SsV	-	PCV	118
					4.0	PCV	-	SsV	-	PCV	119
					5.0	PCV	-	SsV	-	PCV	120
			84		0.5	PCV	-	SsV	-	PCV	121
					1.0	PCV	-	SsV	-	PCV	122
					1.5	PCV	-	SsV	-	PCV	123
					2.0	PCV	-	SsV	-	PCV	124
					2.5	PCV	-	SsV	-	PCV	125
					3.0	PCV	-	SsV	-	PCV	126
					4.0	PCV	-	SsV	-	PCV	127
					5.0	PCV	-	SsV	-	PCV	128
			86		0.5	PCV	-	SsV	-	PCV	129
					1.0	PCV	-	SsV	-	PCV	130
					1.5	PCV	-	SsV	-	PCV	131
					2.0	PCV	-	SsV	-	PCV	132
					2.5	PCV	-	SsV	-	PCV	133
					3.0	PCV	-	SsV	-	PCV	134
					4.0	PCV	-	SsV	-	PCV	135
					5.0	PCV	-	SsV	-	PCV	136
			87		0.5	PCV	-	SsV	-	PCV	137
					1.0	PCV	-	SsV	-	PCV	138
					1.5	PCV	-	SsV	-	PCV	139
					2.0	PCV	-	SsV	-	PCV	140
					2.5	PCV	-	SsV	-	PCV	141
					3.0	PCV	-	SsV	-	PCV	142
					4.0	PCV	-	SsV	-	PCV	143
					5.0	PCV	-	SsV	-	PCV	144
			88		0.5	PCV	-	SsV	-	PCV	145
					1.0	PCV	-	SsV	-	PCV	146
					1.5	PCV	-	SsV	-	PCV	147
					2.0	PCV	-	SsV	-	PCV	148
2.5	PCV	-			SsV	-	PCV	149			
3.0	PCV	-			SsV	-	PCV	150			
4.0	PCV	-			SsV	-	PCV	151			
5.0	PCV	-			SsV	-	PCV	152			

表 4.4-24(2) 基準地震動 S_s 設備評価用床応答曲線一覧表 (原子炉格納容器内) (その9)



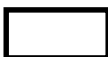

地震動	構造物	方向	質点番号	標高 EL. (m)	減衰定数 (%)	図番					
						PCV	SsV	PCV			
S _s	原子炉 格納容器	鉛直 方向	89		0.5	PCV	-	SsV	-	PCV	153
					1.0	PCV	-	SsV	-	PCV	154
					1.5	PCV	-	SsV	-	PCV	155
					2.0	PCV	-	SsV	-	PCV	156
					2.5	PCV	-	SsV	-	PCV	157
					3.0	PCV	-	SsV	-	PCV	158
					4.0	PCV	-	SsV	-	PCV	159
					5.0	PCV	-	SsV	-	PCV	160
			90		0.5	PCV	-	SsV	-	PCV	161
					1.0	PCV	-	SsV	-	PCV	162
					1.5	PCV	-	SsV	-	PCV	163
					2.0	PCV	-	SsV	-	PCV	164
					2.5	PCV	-	SsV	-	PCV	165
					3.0	PCV	-	SsV	-	PCV	166
					4.0	PCV	-	SsV	-	PCV	167
					5.0	PCV	-	SsV	-	PCV	168
			91		0.5	PCV	-	SsV	-	PCV	169
					1.0	PCV	-	SsV	-	PCV	170
					1.5	PCV	-	SsV	-	PCV	171
					2.0	PCV	-	SsV	-	PCV	172
					2.5	PCV	-	SsV	-	PCV	173
					3.0	PCV	-	SsV	-	PCV	174
					4.0	PCV	-	SsV	-	PCV	175
					5.0	PCV	-	SsV	-	PCV	176
			92		0.5	PCV	-	SsV	-	PCV	177
					1.0	PCV	-	SsV	-	PCV	178
					1.5	PCV	-	SsV	-	PCV	179
					2.0	PCV	-	SsV	-	PCV	180
					2.5	PCV	-	SsV	-	PCV	181
					3.0	PCV	-	SsV	-	PCV	182
					4.0	PCV	-	SsV	-	PCV	183
					5.0	PCV	-	SsV	-	PCV	184
			93		0.5	PCV	-	SsV	-	PCV	185
					1.0	PCV	-	SsV	-	PCV	186
					1.5	PCV	-	SsV	-	PCV	187
					2.0	PCV	-	SsV	-	PCV	188
2.5	PCV	-			SsV	-	PCV	189			
3.0	PCV	-			SsV	-	PCV	190			
4.0	PCV	-			SsV	-	PCV	191			
5.0	PCV	-			SsV	-	PCV	192			

表 4.4-24(2) 基準地震動 S_s設備評価用床応答曲線一覧表 (原子炉格納容器内) (その10)



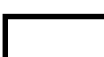

地震動	構造物	方向	質点番号	標高 EL. (m)	減衰定数 (%)	図番			
						PCV	SsV	PCV	
S _s	原子炉 格納容器	鉛直 方向	94		0.5	PCV	- SsV	- PCV	193
					1.0	PCV	- SsV	- PCV	194
					1.5	PCV	- SsV	- PCV	195
					2.0	PCV	- SsV	- PCV	196
					2.5	PCV	- SsV	- PCV	197
					3.0	PCV	- SsV	- PCV	198
					4.0	PCV	- SsV	- PCV	199
					5.0	PCV	- SsV	- PCV	200
			95		0.5	PCV	- SsV	- PCV	201
					1.0	PCV	- SsV	- PCV	202
					1.5	PCV	- SsV	- PCV	203
					2.0	PCV	- SsV	- PCV	204
					2.5	PCV	- SsV	- PCV	205
					3.0	PCV	- SsV	- PCV	206
					4.0	PCV	- SsV	- PCV	207
					5.0	PCV	- SsV	- PCV	208
			96		0.5	PCV	- SsV	- PCV	209
					1.0	PCV	- SsV	- PCV	210
					1.5	PCV	- SsV	- PCV	211
					2.0	PCV	- SsV	- PCV	212
					2.5	PCV	- SsV	- PCV	213
					3.0	PCV	- SsV	- PCV	214
					4.0	PCV	- SsV	- PCV	215
					5.0	PCV	- SsV	- PCV	216
			97		0.5	PCV	- SsV	- PCV	217
					1.0	PCV	- SsV	- PCV	218
					1.5	PCV	- SsV	- PCV	219
					2.0	PCV	- SsV	- PCV	220
	2.5	PCV			- SsV	- PCV	221		
	3.0	PCV			- SsV	- PCV	222		
	4.0	PCV			- SsV	- PCV	223		
	5.0	PCV			- SsV	- PCV	224		
66		0.5	PCV	- SsV	- RSW	25			
		1.0	PCV	- SsV	- RSW	26			
		1.5	PCV	- SsV	- RSW	27			
		2.0	PCV	- SsV	- RSW	28			
		2.5	PCV	- SsV	- RSW	29			
		3.0	PCV	- SsV	- RSW	30			
		4.0	PCV	- SsV	- RSW	31			
		5.0	PCV	- SsV	- RSW	32			
	しゃへい壁								

表 4.4-24(2) 基準地震動 S_s設備評価用床応答曲線一覧表 (原子炉格納容器内) (その11)





地震動	構造物	方向	質点番号	標高 EL. (m)	減衰定数 (%)	図番		
						PCV - S _s V -	RSW	
S _s	しゃへい壁	鉛直 方向	68		0.5	PCV - S _s V -	RSW	33
					1.0	PCV - S _s V -	RSW	34
					1.5	PCV - S _s V -	RSW	35
					2.0	PCV - S _s V -	RSW	36
					2.5	PCV - S _s V -	RSW	37
					3.0	PCV - S _s V -	RSW	38
					4.0	PCV - S _s V -	RSW	39
					5.0	PCV - S _s V -	RSW	40
			69		0.5	PCV - S _s V -	RSW	41
					1.0	PCV - S _s V -	RSW	42
					1.5	PCV - S _s V -	RSW	43
					2.0	PCV - S _s V -	RSW	44
					2.5	PCV - S _s V -	RSW	45
					3.0	PCV - S _s V -	RSW	46
					4.0	PCV - S _s V -	RSW	47
					5.0	PCV - S _s V -	RSW	48
	ペDESTAL	鉛直 方向	71		0.5	PCV - S _s V -	PED	49
					1.0	PCV - S _s V -	PED	50
					1.5	PCV - S _s V -	PED	51
					2.0	PCV - S _s V -	PED	52
					2.5	PCV - S _s V -	PED	53
					3.0	PCV - S _s V -	PED	54
					4.0	PCV - S _s V -	PED	55
					5.0	PCV - S _s V -	PED	56
			74		0.5	PCV - S _s V -	PED	57
					1.0	PCV - S _s V -	PED	58
					1.5	PCV - S _s V -	PED	59
					2.0	PCV - S _s V -	PED	60
					2.5	PCV - S _s V -	PED	61
					3.0	PCV - S _s V -	PED	62
					4.0	PCV - S _s V -	PED	63
					5.0	PCV - S _s V -	PED	64
	75		0.5	PCV - S _s V -	PED	65		
			1.0	PCV - S _s V -	PED	66		
			1.5	PCV - S _s V -	PED	67		
			2.0	PCV - S _s V -	PED	68		
			2.5	PCV - S _s V -	PED	69		
			3.0	PCV - S _s V -	PED	70		
			4.0	PCV - S _s V -	PED	71		
			5.0	PCV - S _s V -	PED	72		

表 4.4-24(2) 基準地震動 S_s設備評価用床応答曲線一覧表 (原子炉格納容器内) (その12)





地震動	構造物	方向	質点番号	標高 EL. (m)	減衰定数 (%)	図番		
						PCV - SsV -	PED	
S _s	ペDESTAL	鉛直 方向	76		0.5	PCV - SsV -	PED	73
					1.0	PCV - SsV -	PED	74
					1.5	PCV - SsV -	PED	75
					2.0	PCV - SsV -	PED	76
					2.5	PCV - SsV -	PED	77
					3.0	PCV - SsV -	PED	78
					4.0	PCV - SsV -	PED	79
					5.0	PCV - SsV -	PED	80
			77		0.5	PCV - SsV -	PED	81
					1.0	PCV - SsV -	PED	82
					1.5	PCV - SsV -	PED	83
					2.0	PCV - SsV -	PED	84
					2.5	PCV - SsV -	PED	85
					3.0	PCV - SsV -	PED	86
					4.0	PCV - SsV -	PED	87
					5.0	PCV - SsV -	PED	88
			78		0.5	PCV - SsV -	PED	89
					1.0	PCV - SsV -	PED	90
					1.5	PCV - SsV -	PED	91
					2.0	PCV - SsV -	PED	92
					2.5	PCV - SsV -	PED	93
					3.0	PCV - SsV -	PED	94
					4.0	PCV - SsV -	PED	95
					5.0	PCV - SsV -	PED	96
	原子炉 圧力容器	42		0.5	PCV - SsV -	RPV	65	
				1.0	PCV - SsV -	RPV	66	
				1.5	PCV - SsV -	RPV	67	
				2.0	PCV - SsV -	RPV	68	
				2.5	PCV - SsV -	RPV	69	
				3.0	PCV - SsV -	RPV	70	
				4.0	PCV - SsV -	RPV	71	
				5.0	PCV - SsV -	RPV	72	
		45		0.5	PCV - SsV -	RPV	73	
				1.0	PCV - SsV -	RPV	74	
				1.5	PCV - SsV -	RPV	75	
				2.0	PCV - SsV -	RPV	76	
2.5				PCV - SsV -	RPV	77		
3.0				PCV - SsV -	RPV	78		
4.0				PCV - SsV -	RPV	79		
5.0				PCV - SsV -	RPV	80		

表 4.4-24(2) 基準地震動 S_s設備評価用床応答曲線一覧表 (原子炉格納容器内) (その13)







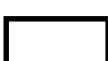

地震動	構造物	方向	質点番号	標高 EL. (m)	減衰定数 (%)	図番		
						PCV - S _s V - RPV		
S _s	原子炉 压力容器	鉛直 方向	50		0.5	PCV - S _s V - RPV	81	
					1.0	PCV - S _s V - RPV	82	
					1.5	PCV - S _s V - RPV	83	
					2.0	PCV - S _s V - RPV	84	
					2.5	PCV - S _s V - RPV	85	
					3.0	PCV - S _s V - RPV	86	
					4.0	PCV - S _s V - RPV	87	
					5.0	PCV - S _s V - RPV	88	
			51		0.5	PCV - S _s V - RPV	89	
					1.0	PCV - S _s V - RPV	90	
					1.5	PCV - S _s V - RPV	91	
					2.0	PCV - S _s V - RPV	92	
					2.5	PCV - S _s V - RPV	93	
					3.0	PCV - S _s V - RPV	94	
					4.0	PCV - S _s V - RPV	95	
					5.0	PCV - S _s V - RPV	96	
			59		0.5	PCV - S _s V - RPV	97	
					1.0	PCV - S _s V - RPV	98	
					1.5	PCV - S _s V - RPV	99	
					2.0	PCV - S _s V - RPV	100	
					2.5	PCV - S _s V - RPV	101	
					3.0	PCV - S _s V - RPV	102	
					4.0	PCV - S _s V - RPV	103	
					5.0	PCV - S _s V - RPV	104	
			65		0.5	PCV - S _s V - RPV	105	
					1.0	PCV - S _s V - RPV	106	
					1.5	PCV - S _s V - RPV	107	
					2.0	PCV - S _s V - RPV	108	
					2.5	PCV - S _s V - RPV	109	
					3.0	PCV - S _s V - RPV	110	
					4.0	PCV - S _s V - RPV	111	
					5.0	PCV - S _s V - RPV	112	
			19		0.5	PCV - S _s V - RPV	113	
					1.0	PCV - S _s V - RPV	114	
					1.5	PCV - S _s V - RPV	115	
					2.0	PCV - S _s V - RPV	116	
2.5	PCV - S _s V - RPV	117						
3.0	PCV - S _s V - RPV	118						
4.0	PCV - S _s V - RPV	119						
5.0	PCV - S _s V - RPV	120						

表 4.4-24(2) 基準地震動 S_s設備評価用床応答曲線一覧表 (原子炉格納容器内) (その14)

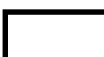
地震動	構造物	方向	質点番号	標高 EL. (m)	減衰定数 (%)	図番			
						PCV	SsV	RPV	
S _s	原子炉 圧力容器	鉛直 方向	14		0.5	PCV	SsV	RPV	121
					1.0	PCV	SsV	RPV	122
					1.5	PCV	SsV	RPV	123
					2.0	PCV	SsV	RPV	124
					2.5	PCV	SsV	RPV	125
					3.0	PCV	SsV	RPV	126
					4.0	PCV	SsV	RPV	127
					5.0	PCV	SsV	RPV	128
	シュラウド		28		0.5	PCV	SsV	SHD	9
					1.0	PCV	SsV	SHD	10
					1.5	PCV	SsV	SHD	11
					2.0	PCV	SsV	SHD	12
					2.5	PCV	SsV	SHD	13
					3.0	PCV	SsV	SHD	14
					4.0	PCV	SsV	SHD	15
					5.0	PCV	SsV	SHD	16
	シュラウド (上部格子 板)		29		0.5	PCV	SsV	UG	9
					1.0	PCV	SsV	UG	10
					1.5	PCV	SsV	UG	11
					2.0	PCV	SsV	UG	12
					2.5	PCV	SsV	UG	13
					3.0	PCV	SsV	UG	14
					4.0	PCV	SsV	UG	15
					5.0	PCV	SsV	UG	16
	シュラウド (炉心支持 板)		35		0.5	PCV	SsV	CP	9
					1.0	PCV	SsV	CP	10
					1.5	PCV	SsV	CP	11
					2.0	PCV	SsV	CP	12
					2.5	PCV	SsV	CP	13
					3.0	PCV	SsV	CP	14
					4.0	PCV	SsV	CP	15
					5.0	PCV	SsV	CP	16

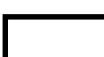
【RB-SdH-RB17】

構造物名：原子炉建屋

標高：EL46.500m

—— NS方向

減衰定数：0.5%

波形名：弾性設計用地震動S d

- - - - EW方向

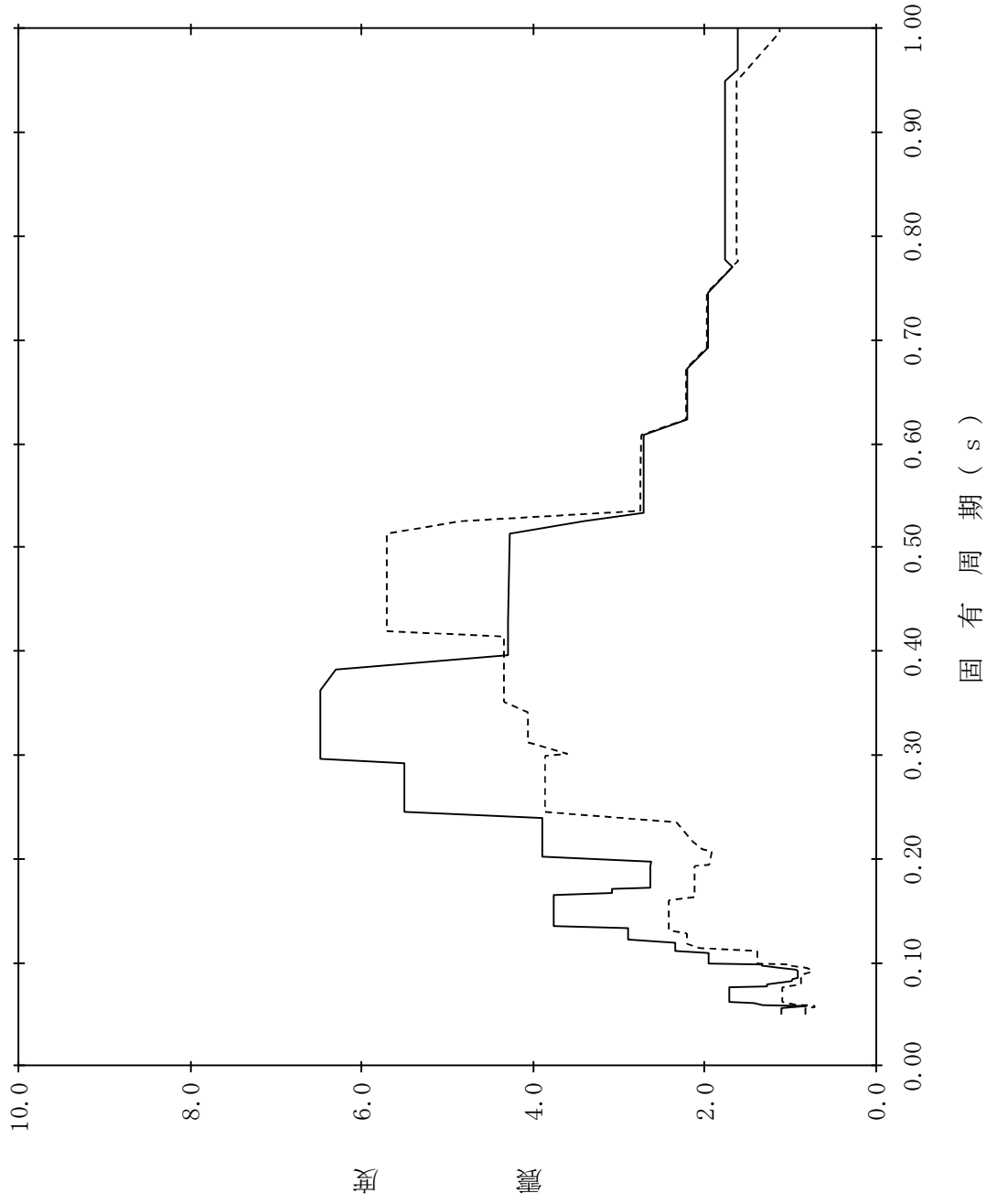

【RB-SdH-RB18】

構造物名：原子炉建屋

標高：EL46.500m

—— NS方向

減衰定数：1.0%

波形名：弾性設計用地震動S d

- - - - EW方向

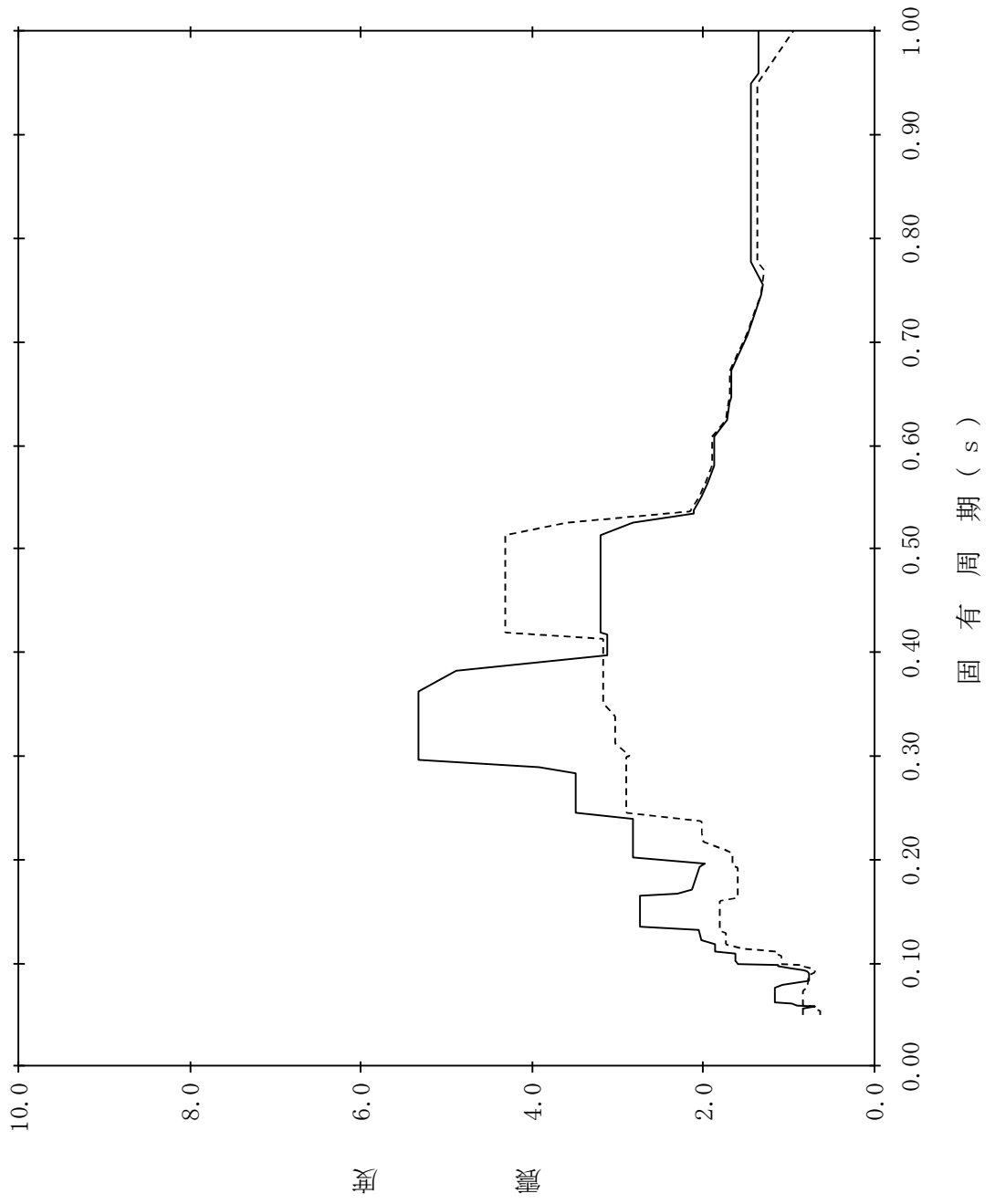

【RB-SdH-RB19】

構造物名：原子炉建屋

標高：EL46.500m

—— NS方向

減衰定数：1.5%

波形名：弾性設計用地震動S d

- - - - EW方向

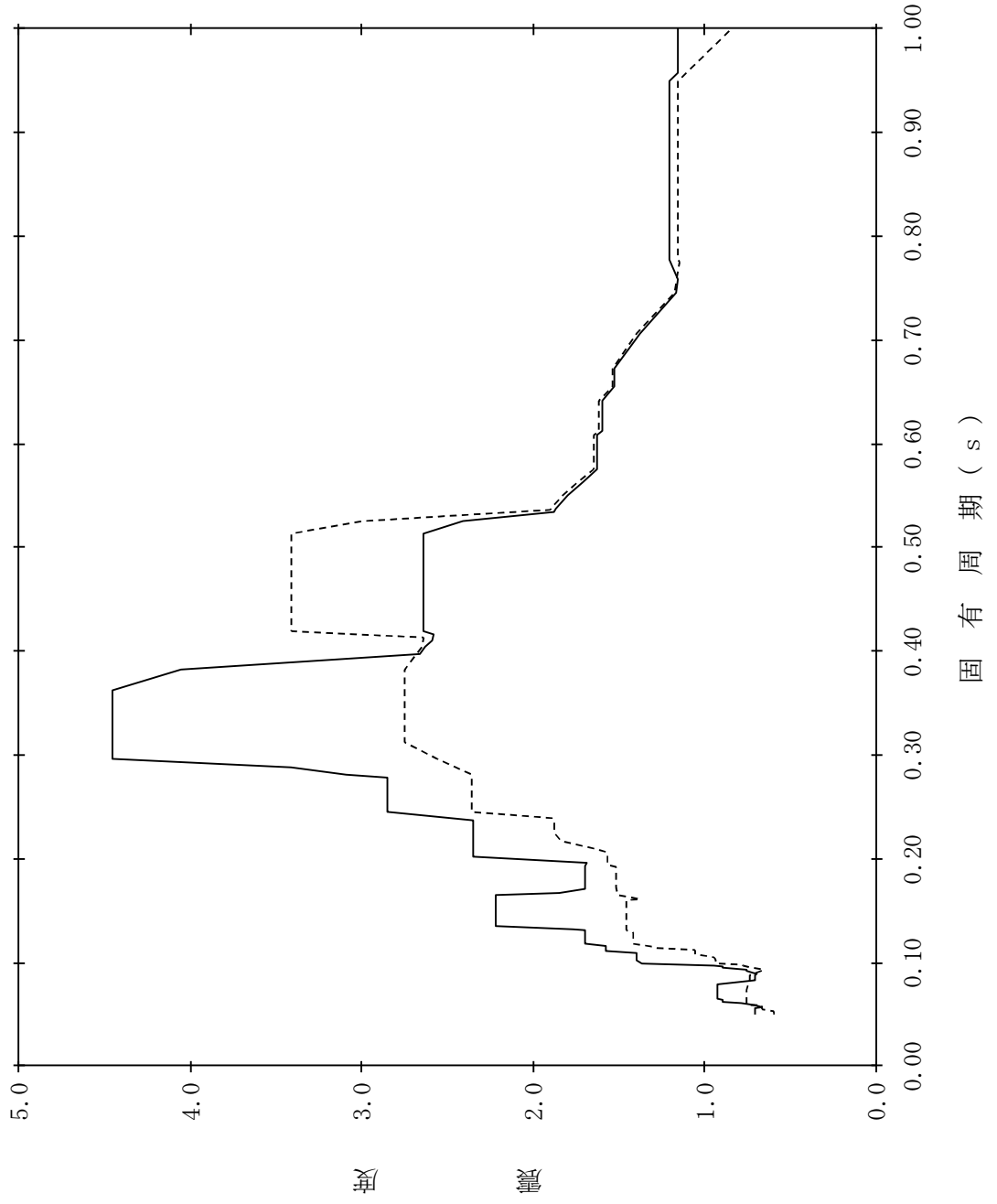

【RB-SdH-RB20】

構造物名：原子炉建屋

標高：EL46.500m

—— NS方向

減衰定数：2.0%

波形名：弾性設計用地震動S d

- - - - EW方向

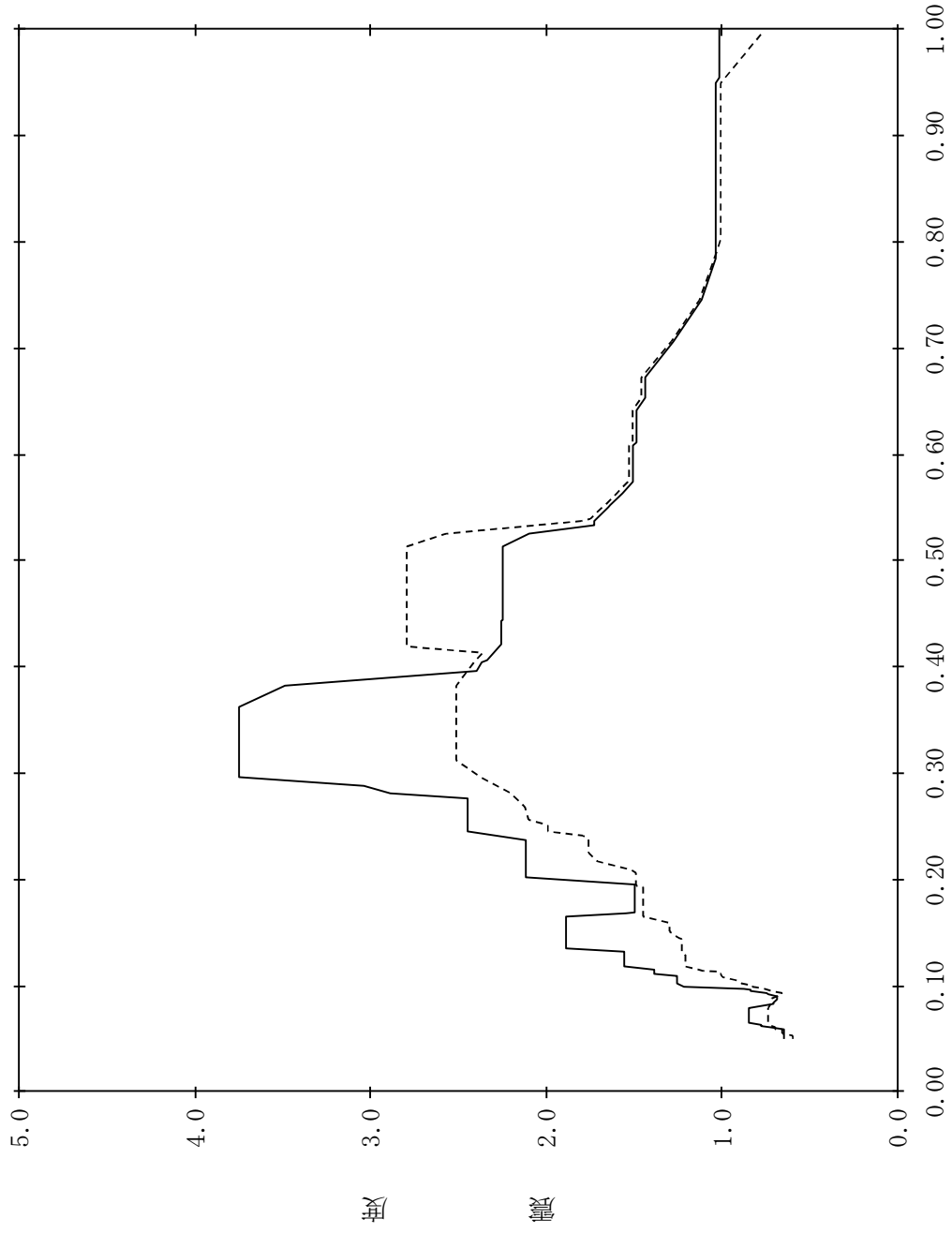

固有周期 (s)

【RB-SdH-RB21】

構造物名：原子炉建屋

標高：EL46.500m

—— NS方向

減衰定数：2.5%

波形名：弾性設計用地震動S d

- - - - EW方向

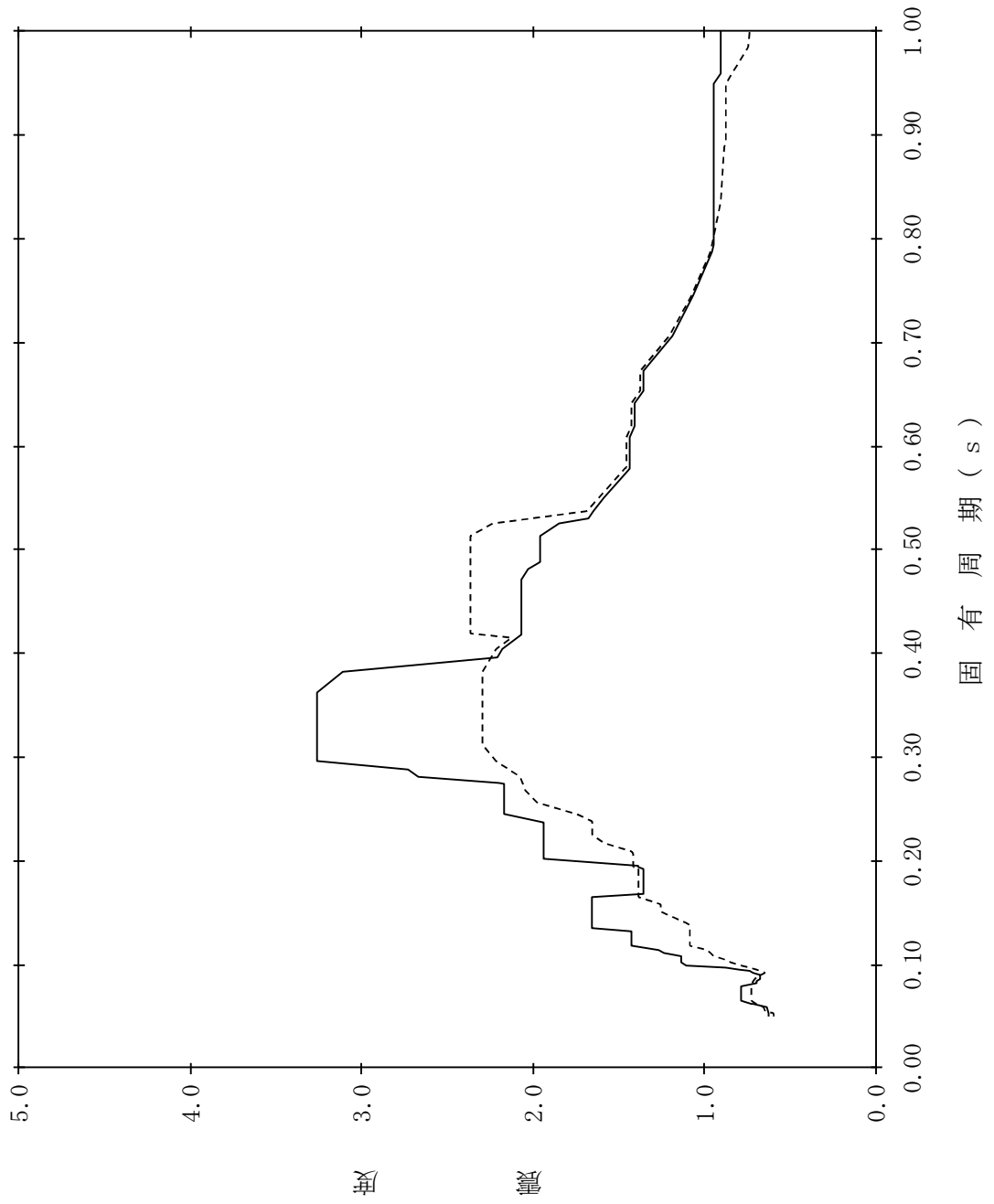

【RB-SdH-RB22】

構造物名：原子炉建屋

標高：EL46.500m

—— NS方向

減衰定数：3.0%

波形名：弾性設計用地震動S d

- - - - EW方向

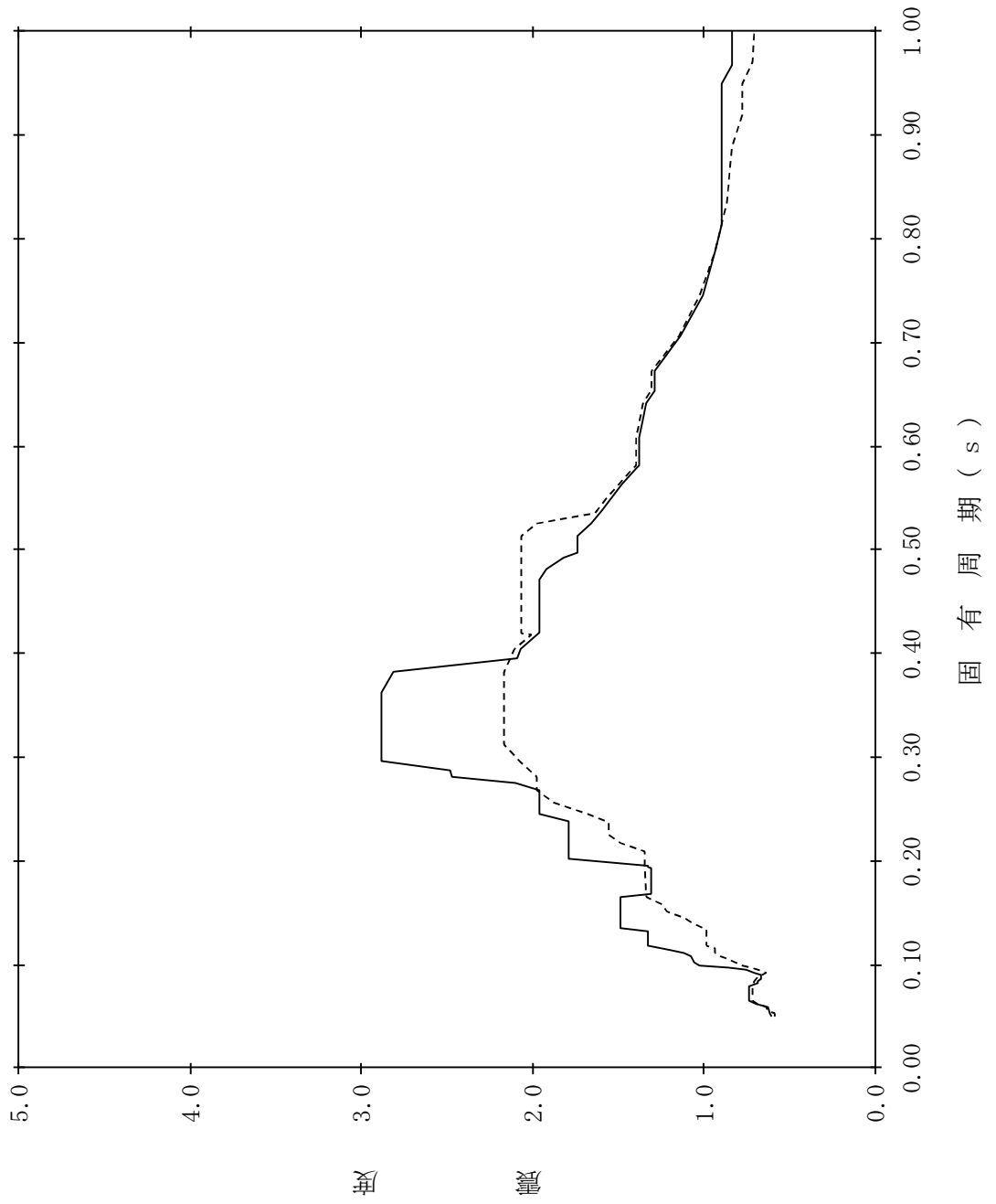

【RB-SdH-RB23】

構造物名：原子炉建屋

標高：EL46.500m

—— NS方向

減衰定数：4.0%

波形名：弾性設計用地震動S d

- - - - EW方向

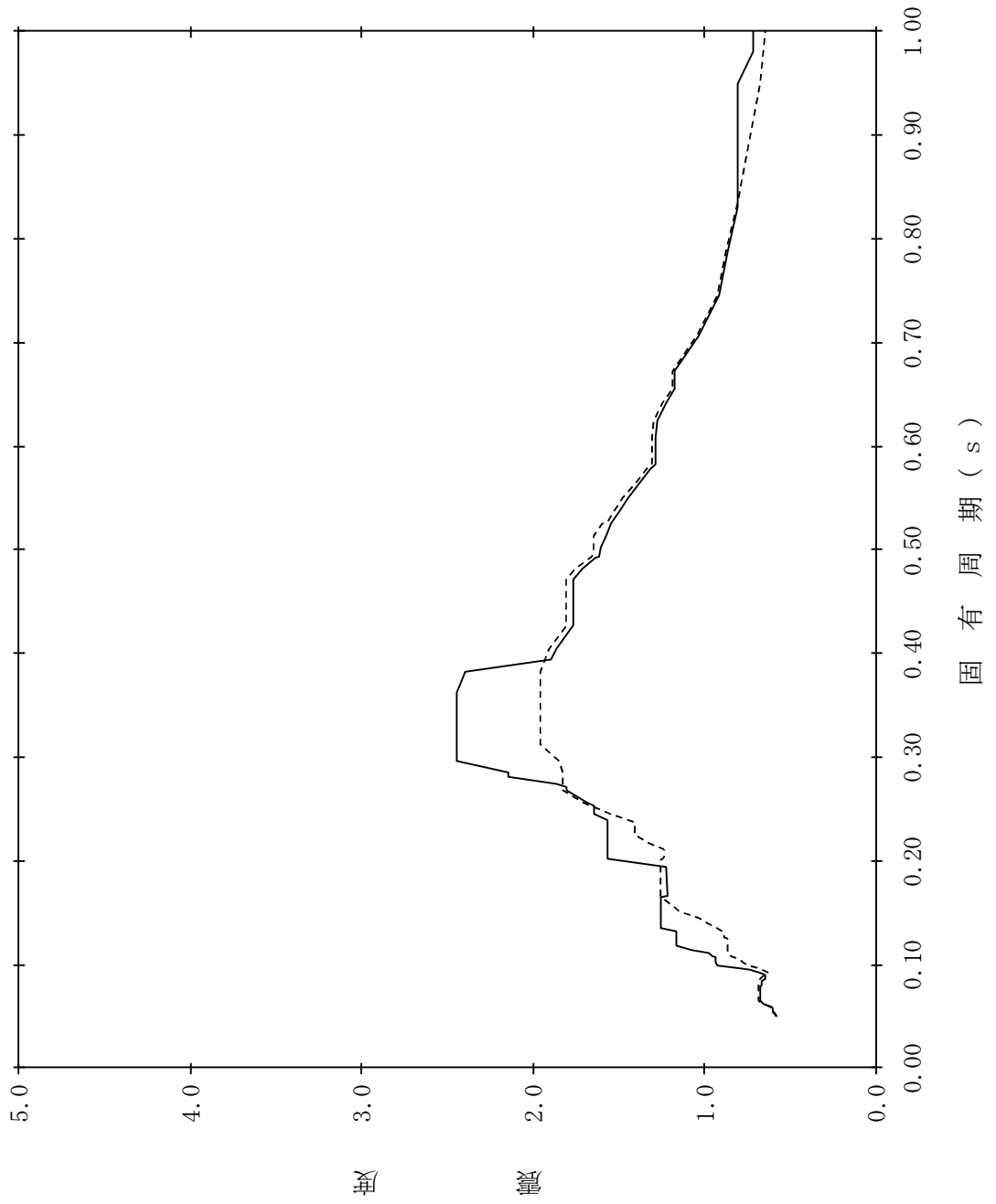

【RB-SdH-RB24】

構造物名：原子炉建屋

標高：EL46.500m

—— NS方向

減衰定数：5.0%

波形名：弾性設計用地震動S d

- - - - EW方向

